

Т.Ю. Бардышева
Е.Н. Моносова

ТЕТРАДЬ ЛОГОПЕДИЧЕСКИХ ЗАДАНИЙ

2-я младшая
группа

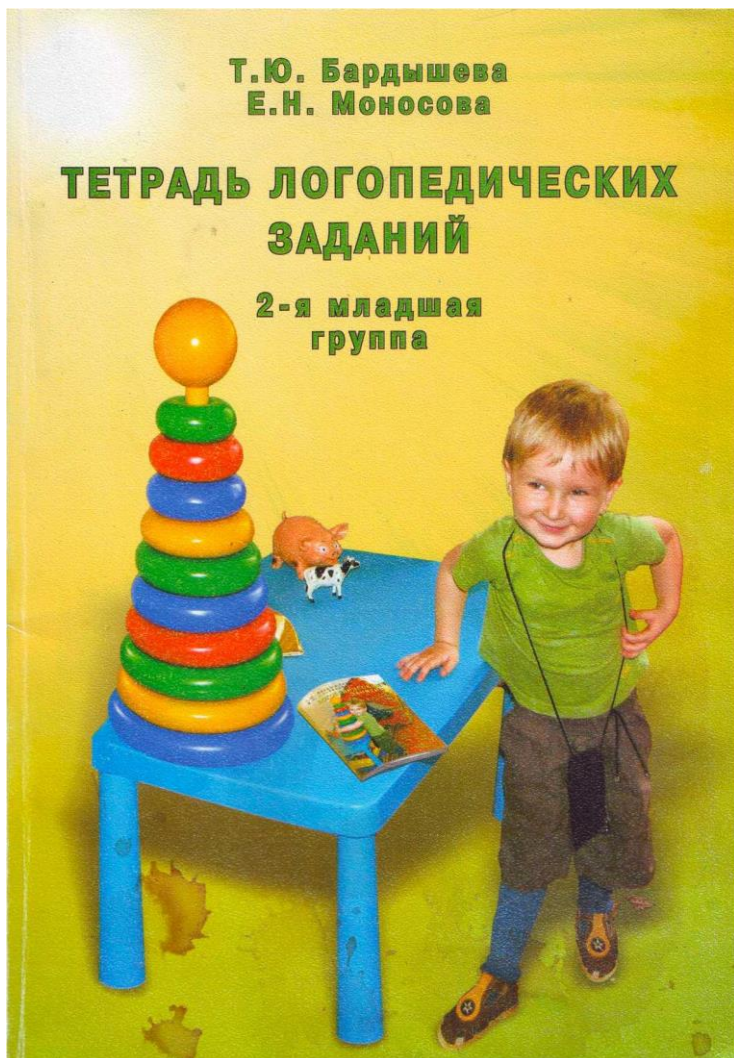

Бардышева Т.Ю., Моносова Е.Н.

Тетрадь логопедических заданий. 2-я младшая группа. - М.: Издательство
«Скрипторий 2003», 2010. - 120 с.

ISBN 978-5-98527-138-6

В данном пособии предлагается система заданий по развитию речи детей младшего дошкольного возраста.

Задания включают игры, упражнения и тренинги, необходимые для формирования грамматического строя речи, обогащения словаря, формирования слоговой структуры слова, развития связной речи, фонематического восприятия, а также когнитивных процессов детей данного возраста: внимания, памяти, мышления.

Цель тетради - всестороннее развитие речи детей 3-4 лет.

Издание адресовано логопедам, дефектологам, родителям.

Введение

Все мы хотим видеть своего ребенка самым умным, самым успешным. Каждая мама с волнением ждет, когда ее малыш сделает первый шаг, произнесет первое слово. Но проходит время, и мама задумывается: «Когда заговорит мой ребенок? Почему он молчит? Что надо сделать, чтобы помочь ему?» Одни мамы обращаются за помощью к логопеду, другие стараются помочь сами. Но и те и другие не всегда правильно оценивают уровень развития и возможности своего ребенка.

Речь детей в 3 года - это показатель их психоэмоционального развития. Ведь слово является первым простейшим обобщением у ребенка, продуктом его мыслительной деятельности. Через игровую деятельность можно сформировать у малыша речевую мотивацию, желание говорить.

Мы предлагаем тетрадь логопедических заданий для детей в возрасте от 3 до 4 лет, то есть по терминологии, принятой в дошкольном образовании, для 2-й младшей (логопедической) группы детского сада. Они помогут ребёнку в развитии речи и мышления.

Задания рассчитаны на весь учебный год и представляют собой систему упражнений и игр по уточнению и расширению словаря (существительные, глаголы, прилагательные, местоимения).

В рамках каждой лексической темы предлагаются тренинги по словоизменению и словообразованию, правильному употреблению простых предлогов. Отработанный лексико-грамматический материал включается в упражнения по формированию фразовой и связной речи.

Иллюстративный материал в тетради дан в контурном изображении. Родителям предлагается самим раскрасить картинки, включая в этот процесс ребенка (спросить, какой нужен карандаш для раскрашивания предмета, попросить достать подходящий карандаш из коробки и т.д.). Так как использование цвета является значимым и принципиальным фактором обучения, просим вас строго придерживаться наших инструкций. Раскрашивая, вырезая вместе с ребенком, вы вступаете с ним в сотворчество, начинаете лучше понимать и оценивать его интересы, возможности, трудности.

Игра и предметная деятельность будут способствовать развитию речи ребенка и обогатят его опыт.

Наша тетрадь поможет маме так строить взаимоотношения с сыном или с дочерью, чтобы обоим объединяло желание общаться.

Работа по тетради вместе со взрослым будет прекрасным тренингом для преодоления проблем ребенка. В совместной деятельности каждый участник почувствует свою значимость и испытает удовольствие от игры. Родители научатся ярче видеть не только проблемы развития своего ребенка, но и пути их преодоления. А малыш будет счастлив, потому что его понимают и ему помогают самые близкие люди.

Предлагаемая вашему вниманию тетрадь является результатом обобщенного опыта многих лет практической работы с детьми трех-четырехлетнего возраста с различными речевыми проблемами и трудностями в усвоении русского языка в ГОУ детский сад компенсирующего вида № 1632 СВАО города Москвы.

Систематические занятия, соблюдение рекомендаций и последовательность выполнения заданий помогут преодолеть речевые нарушения у ребенка.

Желаем успехов коллегам, родителям, детям!

Задание 3. Игрушки (знакомство)

1. Раскрасьте картинки (раскрашивает взрослый).

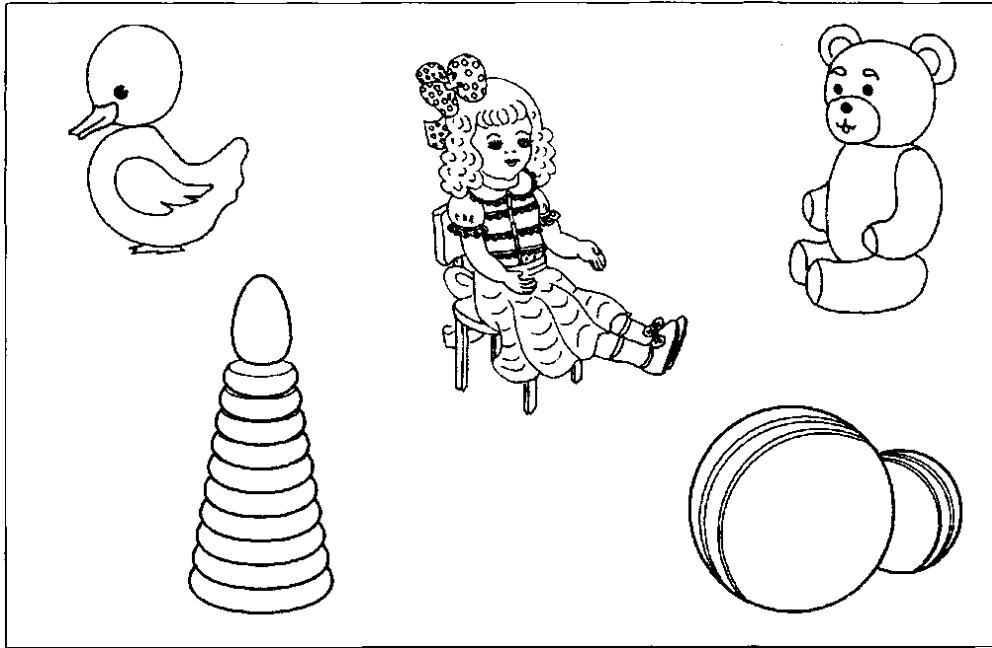

2. Упражнение «Что это?».

Предложите ребенку назвать игрушки по картинкам.

Покажите на каждую игрушку и спросите:

- Что это? (Это утенок. Это кукла. И т.д.)

Закрепите с ребенком понятие «игрушки».

Обведите рукой все картинки и скажите:

- Это игрушки.

Затем опять обведите рукой все картинки и спросите ребенка:

- Что это? (Это игрушки.)

3. Выучите с ребенком стихотворение:

Мишка

Уронили мишку на пол,
Оторвали мишке лапу,
Все равно его не брошу,
Потому что он хороший.

А. Барто

Задание 2. Игрушки. Фраза.

1. Игра «Возьми, не ошибись».

Предложите ребенку поиграть.

Скажите: «Давай поиграем!», выложите перед ним 3-4 игрушки и дайте задание:

- Возьми машинку! (Ребенок должен взять названную игрушку.)

- Что ты взял(а)? (Я взял(а) машинку.)

И т.д. про каждую игрушку.

2. Упражнение «Что у тебя?».

Дайте ребенку игрушку (машинку, мяч, мишку, зайку) и спросите:

- Что у тебя? (У меня машинка.) Предложите ребенку покатаь машинку. Затем дайте ему мяч и спросите:

- Что у тебя? (У меня мяч.) Предложите ребенку бросить вам мяч.

Дайте ребенку мишку, зайку, задайте вопросы и предложите покачать мишку, а с зайкой попрыгать.

Закрепите с ребенком понятие «игрушки». Покажите все игрушки и спросите:

- Что у тебя? (У меня игрушки.)

3. Выучите с ребенком стихотворение:

Лошадка
Я люблю свою лошадку,
Причешу ей шерстку гладко,
Гребешком приглажу хвостик
И верхом поеду в гости.

А. Барто

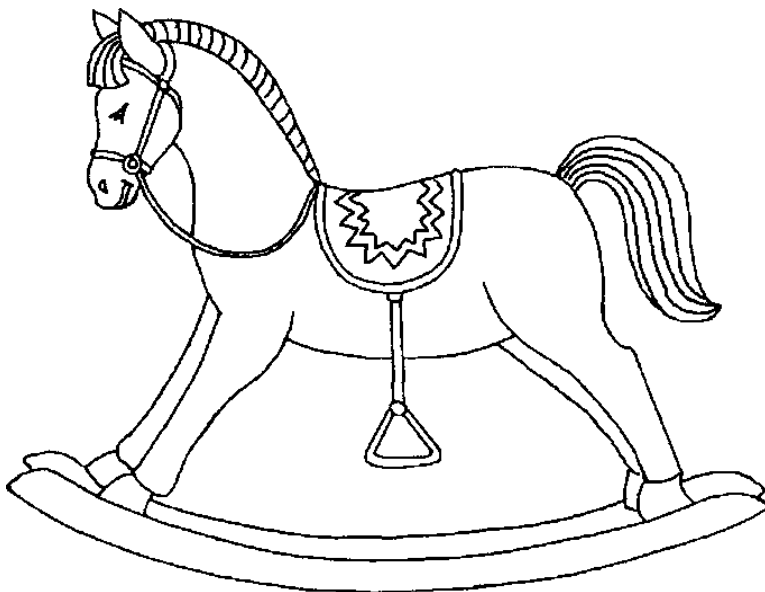

Задание 3. Игрушки. Словоизменение

1. Раскрасьте картинки (*раскрашивает взрослый*). Используйте красный, синий, зеленый и желтый карандаши.

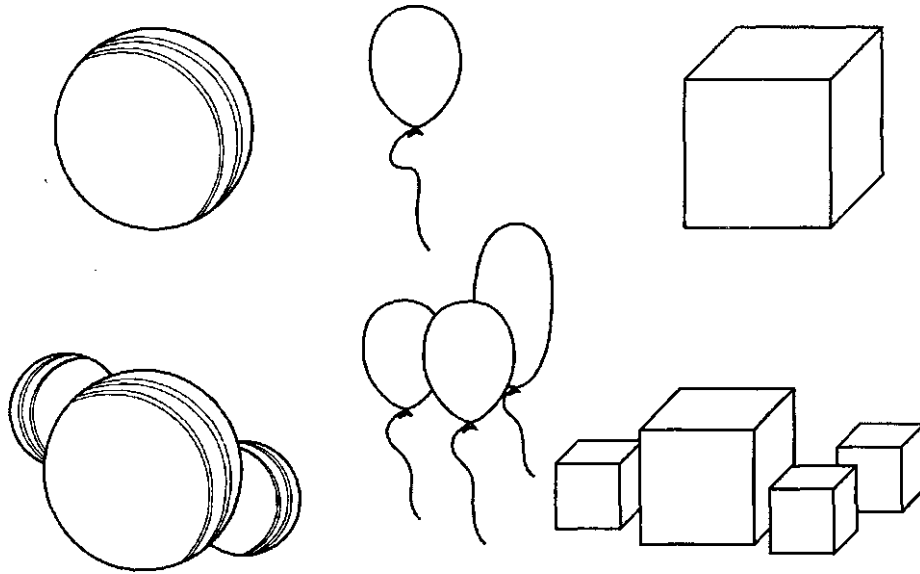

2. Упражнение «Покажи и скажи».

Попросите ребенка показать и дать полные ответы на вопросы:

- Где мяч? (Вот мяч.)
- Где мячи? (Вот мячи.)
- Где шарик? (Вот шарик.)
- Где шарики? (Вот шарики.)
- Где кубик? (Вот кубик.)
- Где кубики? (Вот кубики.)

3. Упражнение «Что это?».

Покажите на каждую картинку и спросите:

- Что это? (Это мяч. Это мячи. Это шарик. Это шарики. Это кубик. Это кубики.)

Задание 4. Игрушки. Один – много

1. Раскрасьте картинки (*раскрашивает взрослый*). Используйте красный, синий, зеленый и желтый карандаши.

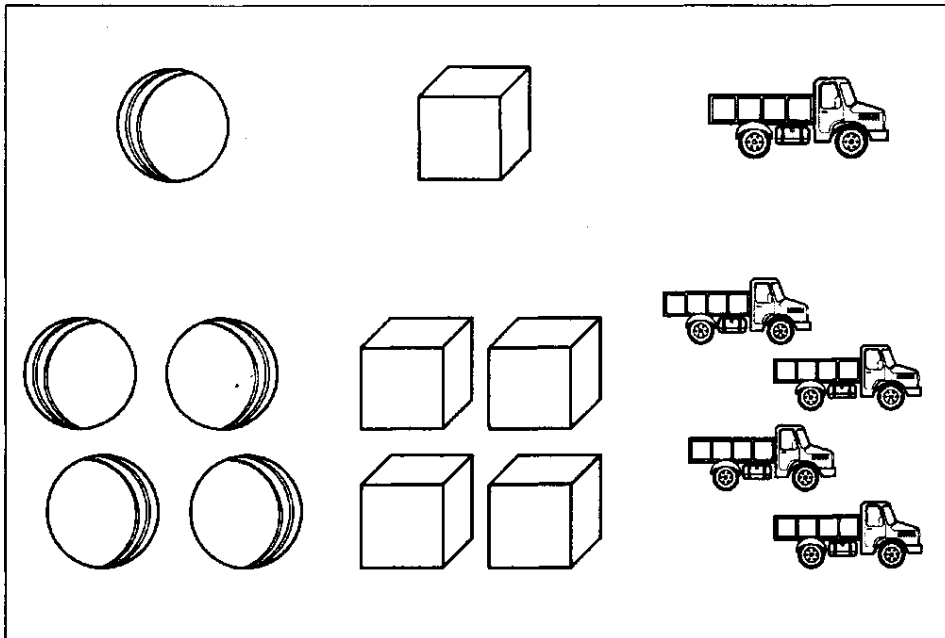

2. Упражнение «Покажи и скажи».

Задайте ребенку вопросы, добиваясь полных ответов:

- Где один мяч? (Вот один мяч.)
- Где много мячей? (Вот много мячей.)
- Где один кубик? (Вот один кубик.)
- Где много кубиков? (Вот много кубиков.)
- Где одна машинка? (Вот одна машинка.)
- Где много машинок? (Вот много машинок.)

3. Упражнение «Скажи, сколько?».

Обведите рукой картинки с изображениями одного предмета и группы предметов и спросите:

- Сколько мячей? (Один мяч. Много мячей.)
- Сколько кубиков? (Один кубик. Много кубиков.)
- Сколько машинок? (Одна машинка. Много машинок.)

4. Упражнение «Один - много». Предложите ребенку поиграть с пальчиками. Попросите его выполнить действия и ответить:

- Покажи один пальчик. Сколько пальчиков? (Один.)
- Покажи много пальчиков. Сколько пальчиков? (Много.)

Затем взрослый говорит: «Один» - ребенок показывает один пальчик. Взрослый говорит: «Много» - ребенок показывает все пальчики на руках.

Задание 5. Игрушки. Величина: большой – маленький

1. Раскрасьте картинки (раскрашивает взрослый). Используйте красный, синий, зеленый и желтый карандаши.

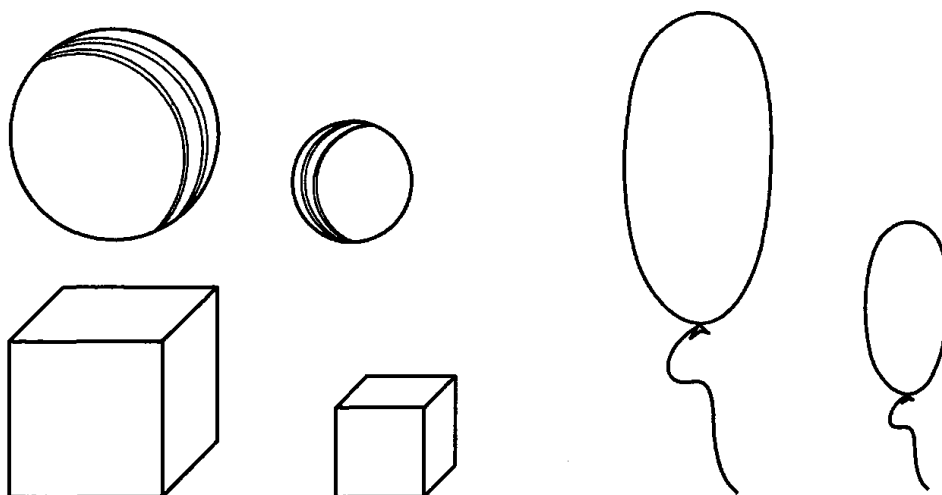

2. Упражнение «Скажи, какой?».

Покажите на каждую большую игрушку и спросите:

- Это какой мяч? (Это большой мяч.)
- Это какой кубик? (Это большой кубик.)
- Это какой шарик? (Это большой шарик.)

Покажите на каждую маленькую игрушку и спросите:

- Это какой мяч? (Это маленький мяч.)
- Это какой кубик? (Это маленький кубик.)
- Это какой шарик? (Это маленький шарик.)

Покажите на группу больших игрушек и спросите:

- Это какие игрушки? (Это большие игрушки.)

Покажите на группу маленьких игрушек и спросите:

- Это какие игрушки? (Это маленькие игрушки.)

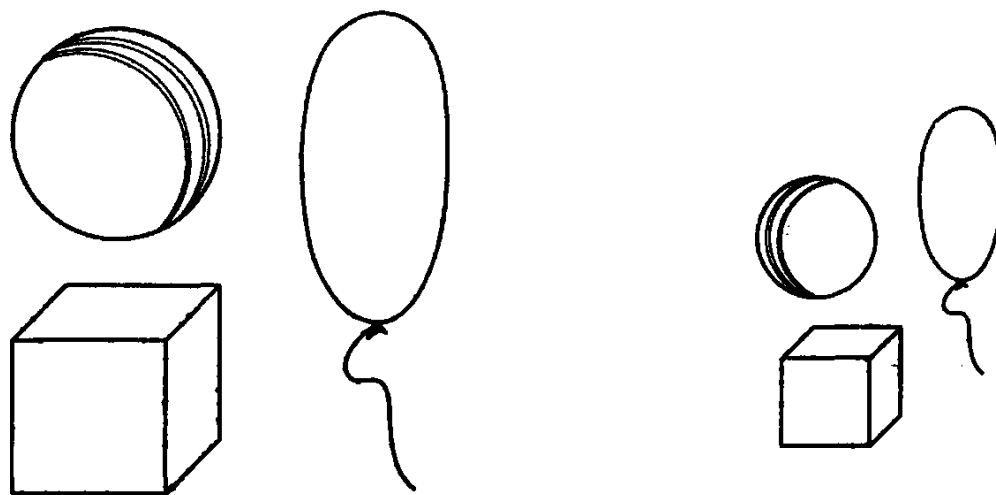

Задание 6. Игрушки. Пирамидка

1. Раскрасьте картинки (*раскрашивает взрослый*). Используйте красный, синий, зелёный и желтый карандаши.

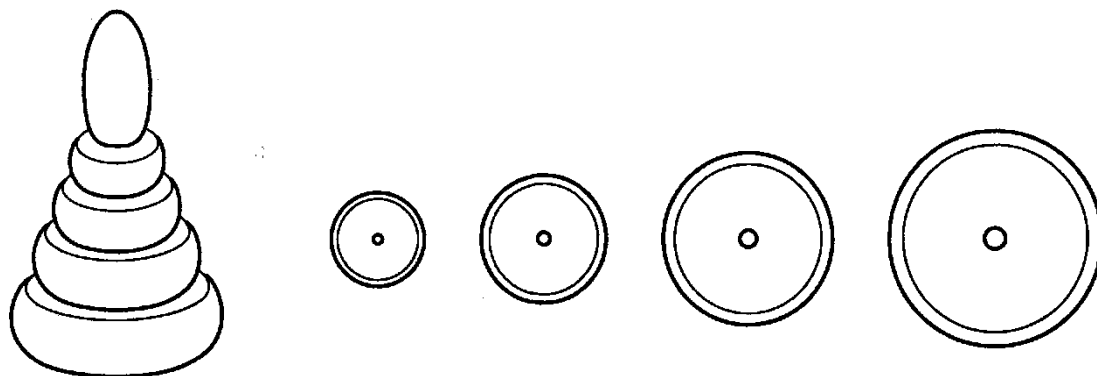

2. Игра «*Разбери и собери пирамидку*».

Рассмотрите с ребенком пирамидку из 4 колец.

Спросите:

- Где самое большое кольцо? (Вот самое большое кольцо.)
- Где самое маленькое кольцо? (Вот самое маленькое кольцо.)

Разберите пирамидку и попросите ребенка:

- Найди и надень самое большое кольцо.
- Теперь найди самое большое кольцо среди оставшихся и надень его.

И т.д.

- Остались последнее, маленькое, кольцо и колпачок. Надень их.
- Предложите ребенку самостоятельно разобрать и собрать пирамидку.

3. Упражнение «*Покажи и скажи*».

Предложите ребенку показать и сказать:

- Где самое большое кольцо?
- Где самое маленькое кольцо?

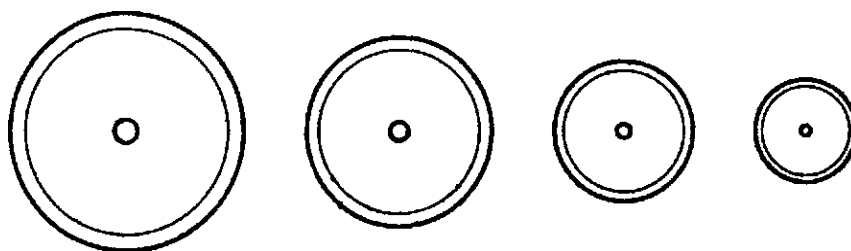

Задание 7. Овощи (знакомство)

1. Раскрасьте овощи: огурец - зеленым карандашом, помидор и морковь - красным, репу - желтым; хвостики у помидора и репы - зеленым (*раскрашивает взрослый, ребенок смотрит, помогает выбрать карандаш нужного цвета*).

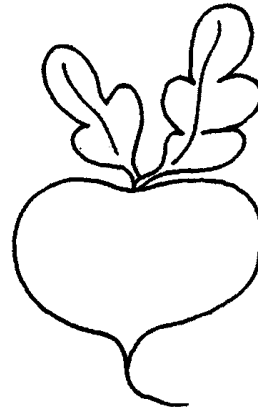
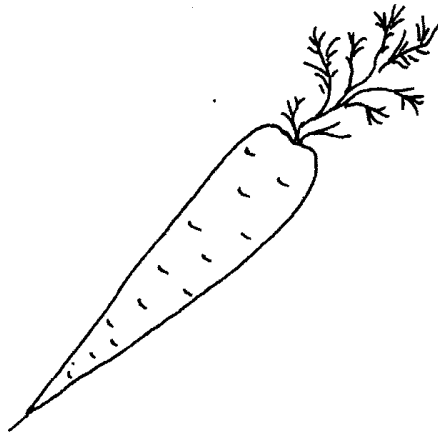
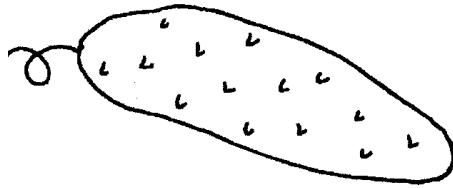

2. Упражнение «Покажи и назови».

Предложите ребенку по картинкам показать и назвать овощи.

Спросите:

- Где репа? (Вот репа.)
- Где помидор? (Вот помидор.)
- Где огурец? (Вот огурец.)
- Где морковь? (Вот морковь.)

3. Упражнение «Что это?».

Покажите на каждую картинку и спросите:

- Что это? (Это огурец. Это помидор. Это морковь. Это репа.)
- Закрепите с ребенком понятие «овощи».

Обведите рукой все овощи и скажите:

- Это овощи.

Затем опять обведите рукой все картинки и спросите:

- Что это все вместе? (Это овощи.)

Задание 8. Артикуляционная и пальчиковая гимнастика

1. Выучите с ребенком стихотворение:

Зайка
Зайка, ты не бойся!
Ты не беспокойся!
Буду я с тобой играть
И морковкой угощать.
Е. Моносова

2. Упражнение «*Научи зайку*».

Сделайте с ребенком артикуляционную гимнастику (5 раз каждое упражнение):

- ♦ Широко открой рот - закрой.
- ♦ Покажи длинный язык - убери.
- ♦ Покажи зубы.
- ♦ Язычок бегаёт влево- вправо.

3. Пальчиковая гимнастика.

Сделайте с ребенком упражнения для развития мелкой моторики кистей рук (каждой рукой):

- ♦ Покажи пальчиками ушки зайчика, пошевели ими.

Описание движений: шевелим указательным и средним пальцами. Безымянный палец и мизинец прижаты к ладони большим пальцем.

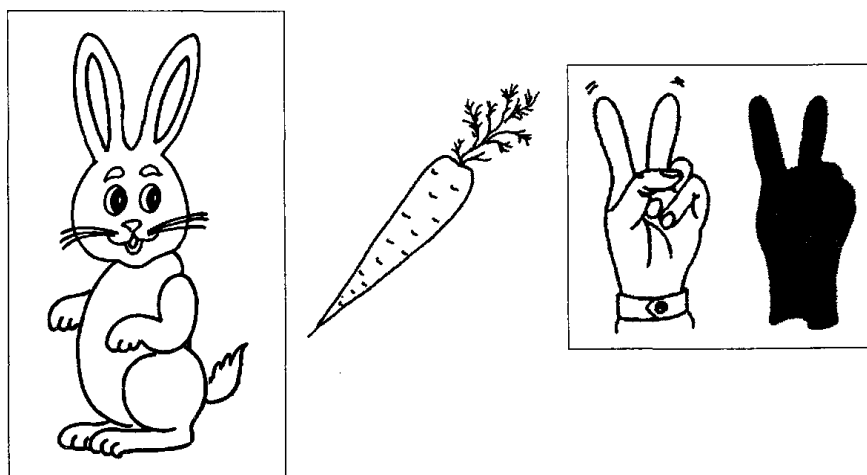

Задание 9. Овощи. Фраза

1. Раскрасьте овощи: помидор и морковь - красным карандашом, огурец - зеленым, репу - желтым; хвостики у помидора и репы - зеленым (*раскрашивает взрослый, ребенок смотрит, помогает выбрать нужный карандаш*).

2. Игра «*Что купили, назови*».

Предложите ребенку поиграть в магазин и прочитайте стихотворение:

Мы ходили в магазин
И купили овощи.
На картинки посмотри,
Что купили, назови!

Составьте предложения по картинкам.

Предложите ребенку ответить на вопрос по каждой картинке:

- Что ты купил(а)?

(Я купил(а) помидор.)

(Я купил(а) огурец.)

(Я купил(а) репу.)

(Я купил(а) морковь.)

(Я купил(а) овощи.)

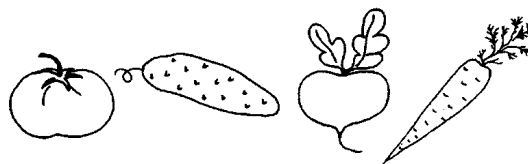
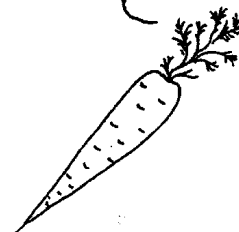

Задание 10. Овощи. Рисование

1. Раскрасьте репу желтым карандашом, помидор - красным; хвостики у репы и помидора - зеленым (ребенок берет карандаш и с помощью взрослого, который держит его руку и активно помогает, раскрашивает овощи круговыми движениями от центра).

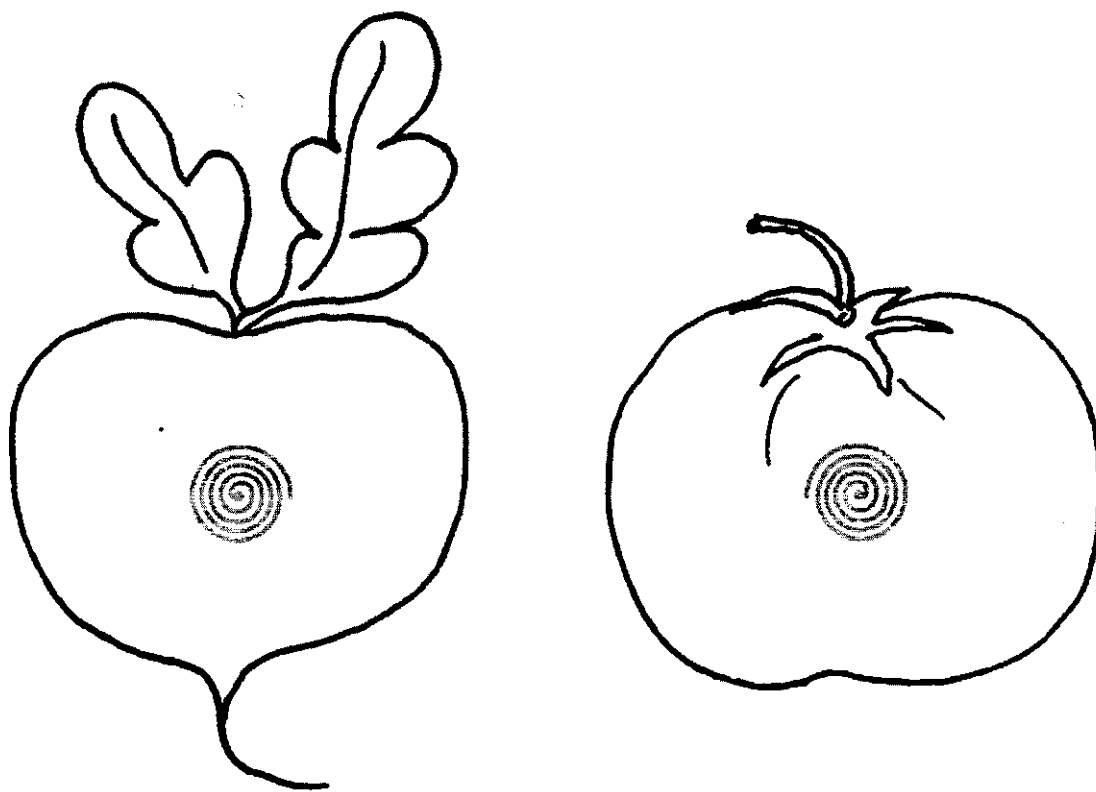

2. Упражнение «Скажи, какая (какой)?».

Предложите ребенку рассмотреть нарисованную репу и расскажите, какая она.

- Репка желтая и круглая.

Затем попросите его самостоятельно рассказать о репе.

- Расскажи, какая у тебя репа? (Репка желтая и круглая.)

Предложите ребенку рассмотреть нарисованный помидор и расскажите, какой он.

- Помидор красный и круглый.

Затем попросите его самостоятельно рассказать о помидоре.

- Какой у тебя помидор? (Помидор красный и круглый.)

Задание 11. Артикуляционная и пальчиковая гимнастика.

1. Выучите с ребенком стихотворение:

Зайка
Зайка, ты не бойся!
Ты не беспокойся!
Буду я с тобой играть,
Буду репой угощать.

Е. Моносова

2. Упражнение «Научи Зайку».

Сделайте с ребенком артикуляционную гимнастику (5 раз каждое упражнение):

- ♦ Широко открой рот - закрой.
- ♦ Покажи длинный язык - убери.
- ♦ Покажи зубы.
- ♦ Язычок бегаёт влево- вправо.

3. Пальчиковая гимнастика.

Сделайте с ребенком упражнения для развития мелкой моторики кистей рук (каждой рукой):

- ♦ Покажи пальчиками ушки зайчика, пошевели ими.

Описание движений: шевелим указательным и средним пальцами. Безымянный палец и мизинец прижаты к ладони большим пальцем.

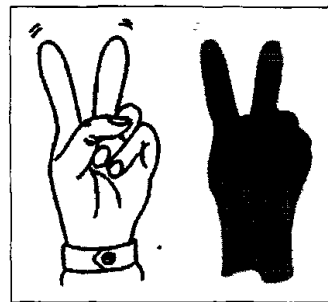
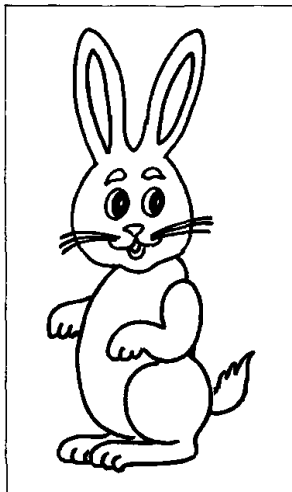

Задание 12. Осень (знакомство)

1. Раскрасьте картинку соответствии с п. 2 (раскрашивает взрослый).

2. Беседа по картинке. Предложите ребенку игровую ситуацию.

- Познакомься с девочкой и мальчиком. Это Таня и Ваня. Они брат и сестра.

Они тебе нравятся?

Поздоровайся с ними.

Скажи: «Здравствуй, Таня!»,

«Здравствуй, Ваня!»

Посмотри и скажи:

- Какой листочек у Тани?

- (У Тани красный листочек.)

- Какой листочек у Вани?

- (У Вани желтый листочек.)

Взрослый обобщает:

- Это осень.

- Что это? (Это осень.)

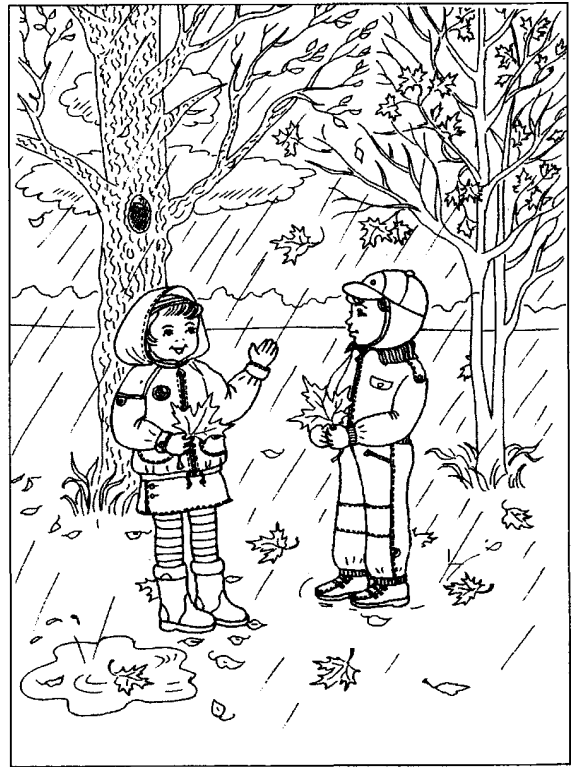

3. Упражнение «*Посмотри и скажи*».

Предложите ребенку внимательно посмотреть на картинку, покажите и скажите ему:

- Посмотри! Идет дождь. На земле лужи. Это осень.

Затем предложите ребенку ответить на вопросы:

- Что идет? (Идет дождь.)

- Что на земле? (На земле лужи.)

- Что это? (Это осень.)

Запомни! Листочки на деревьях стали желтыми и красными. Идет дождь. На земле лужи. Это осень.

4. Выучите с ребенком стихотворение:

Осень наступила,

Высохли цветы,

И глядят уныло

Голые кусты

А. Плещеев

Задание 13. Осень. Один – много

1. Раскрасьте листочки в первом круге красным карандашом, листочек в квадрате- зеленым, листочек во втором круге - желтым (*раскрашивает взрослый*).

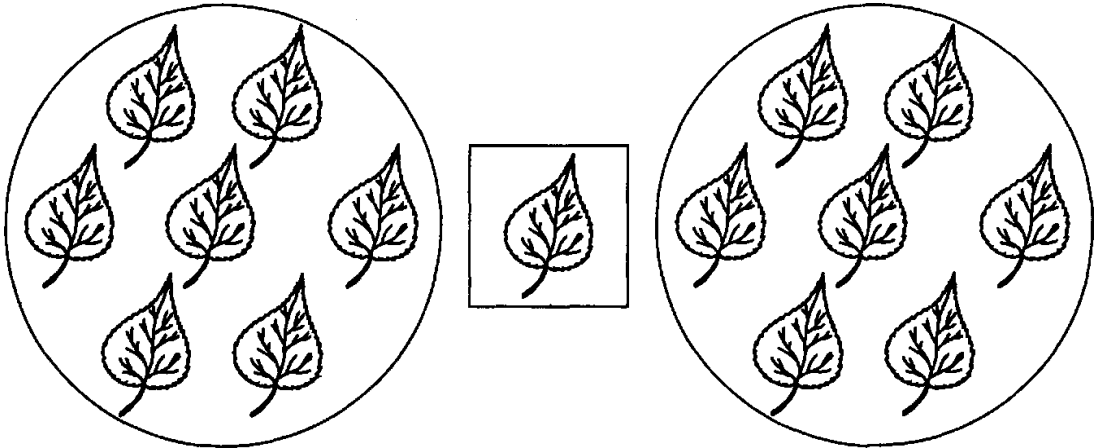

2. Упражнение **«Посмотри и скажи»**.

Обведите рукой все листочки и спросите:

- Что это? (Это листочки.)

Обведите рукой красные листочки и спросите:

- Это какие листочки? (Это красные листочки.)

- Обведите рукой желтые листочки и спросите:

- Это какие листочки? (Это желтые листочки.)

- Обведите рукой зеленый листочек и спросите:

- Это какой листочек? (Это зеленый листочек.)

3. Упражнение **«Покажи и скажи»**.

Попросите ребенка дать полные ответы на вопросы:

- Где листочков много? (Вот много.)

- Где листочек один? (Вот один.)

- Сколько красных листочков? (Много.)

- Сколько желтых листочков? (Много.)

- Сколько зеленых листочков? (Один.)

Задание 14. Осень. Счет до двух

1. Раскрасьте листочки: 1-й ряд - красным карандашом, а 2-й ряд - желтым (*раскрашивает взрослый*).

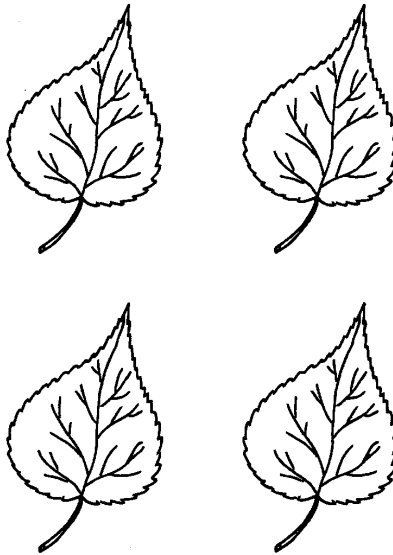

2. Упражнение **«Посмотри и скажи»**.

Обведите рукой все листочки и спросите:

- Что это? (Это листочки.)

Обведите рукой красные листочки и спросите:

- Это какие листочки? (Это красные листочки.)

- Обведите рукой желтые листочки и спросите:

- Это какие листочки? (Это желтые листочки.)

3. Упражнение **«Сосчитай»**.

Попросите ребенка сосчитать красные листочки. (Один, два.)

После пересчета обведите рукой красные листочки и спросите:

- Сколько всего? (Два листочка.)

- Так же сосчитать желтые листочки.

Следите за тем, чтобы ребенок считал слева направо, показывая указательным пальцем на каждый листочек, соотнося количество и изображение на картинке.

Задание 15. Артикуляционная и пальчиковая гимнастика

1. Проговорите с ребенком стихотворение:

Ежик
У меня колючий ежик,
Я грибом его кормлю.
В лапки ежик гриб берет,
Но открыть не может рот.
Ежика я угощу,
Открывать рот научу.
Е. Моносова

2. Упражнение «*Научи ежика*».

Сделайте с ребенком артикуляционную гимнастику (5 раз каждое упражнение):

- ♦ Широко открой рот - закрой.
- ♦ Покажи длинный язык - убери.
- ♦ Язык бегаёт вправо-влево.
- ♦ Покажи зубы.
- ♦ *Улыбка* (произносить «И») - *трубочка* (произносить «У»).

3. Пальчиковая гимнастика.

Сделайте с ребенком упражнения для развития мелкой моторики кистей рук:

- ♦ Сложи пальчики так, чтобы получился ежик.
- ♦ «Прижми» и «выпрями» его колючки.

Описание движений: пальцы одной руки между пальцами другой руки, то прижимаем к тыльной стороне ладони другой руки, то выпрямляем.

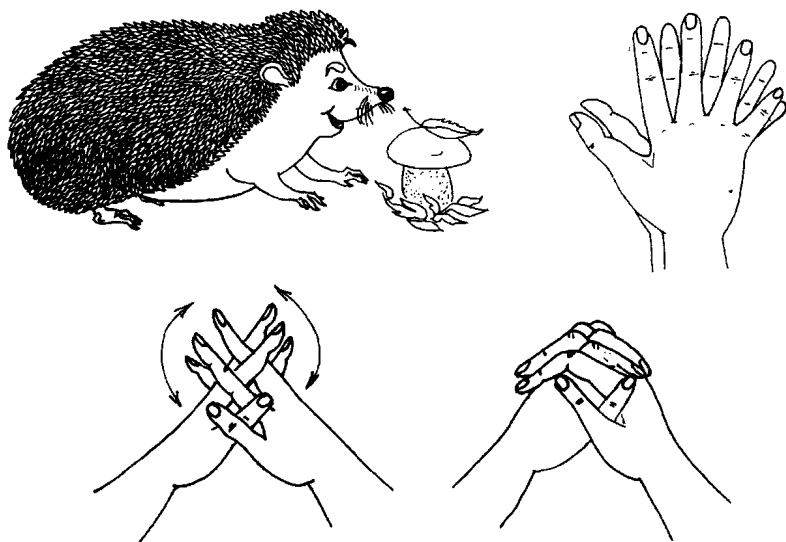

Задание 16. Осень. Рисование. Счет до двух

1. Нарисуйте тучи простым карандашом, а лужи - синим. (Ребенок рисует круговыми движениями от центра, от туч к лужам, не отрывая карандаш от листа бумаги.) При необходимости помогите ребенку.

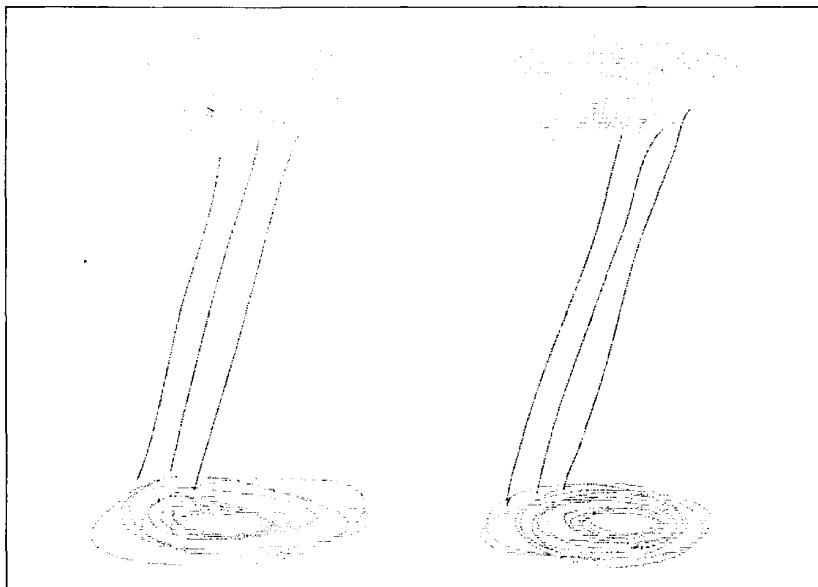

2. Упражнение «Что это?».

Предложите ребенку ответить на вопросы:

- Что это? (Обведите рукой тучи.) (Это тучи.)
- Что это? (Обведите рукой лужи.) (Это лужи.)
- Что это? (Обведите рукой дождик.) (Это дождик.)
- Что все это? (Обведите рукой весь рисунок.) (Это осень.)

3. Упражнение «Сосчитай».

Предложите ребенку сосчитать лужи и тучи.

- Сосчитай лужи. (Одна, две.)

После пересчета обведите рукой лужи и спросите ребенка:

- Сколько всего? (Две лужи.)
- Сосчитай тучи. (Одна, две. Две тучи.)

Следите за тем, чтобы ребенок считал слева направо, показывая указательным пальцем на каждый предмет пересчета, соотнося количество и изображение на картинке.

4. Проговорите с ребенком стихотворение:

Хмурая, дождливая осень к нам пришла.
Желтые листочки осень принесла.

Задание 17. Грибы. Один, два, много

1. Раскрасьте грибы: шляпки - красным карандашом, а ножки - желтым (*раскрашивает взрослый*).

2. Упражнение «**Покажи и скажи**».

Предложите ребенку показать и сказать:

- Где один гриб? (Вот один гриб.)
- Где много грибов? (Вот много грибов.)

3. Упражнение «**Один - много**».

Обведите рукой гриб слева и спросите:

- Сколько грибов? (Один гриб.)
- Обведите рукой грибы справа и спросите:
- Сколько грибов? (Много грибов.)

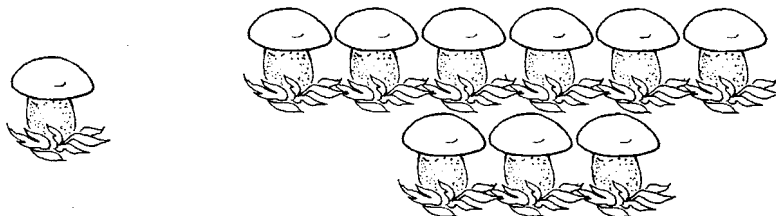

4. Упражнение «**Сосчитай**».

Попросите ребенка сосчитать грибы у ежика. (Один, два.)

Обведите рукой грибы у ежика и спросите:

- Сколько всего? (Два гриба.)



Следите за тем, чтобы ребенок считал грибы слева направо, показывая указательным пальцем на каждый гриб, соотнося количество и изображение на картинке.

Задание 18. Фрукты (знакомство)

1. Раскрасьте яблоко красным карандашом, грушу - зеленым, а банан и лимон - желтым (раскрашивает взрослый).

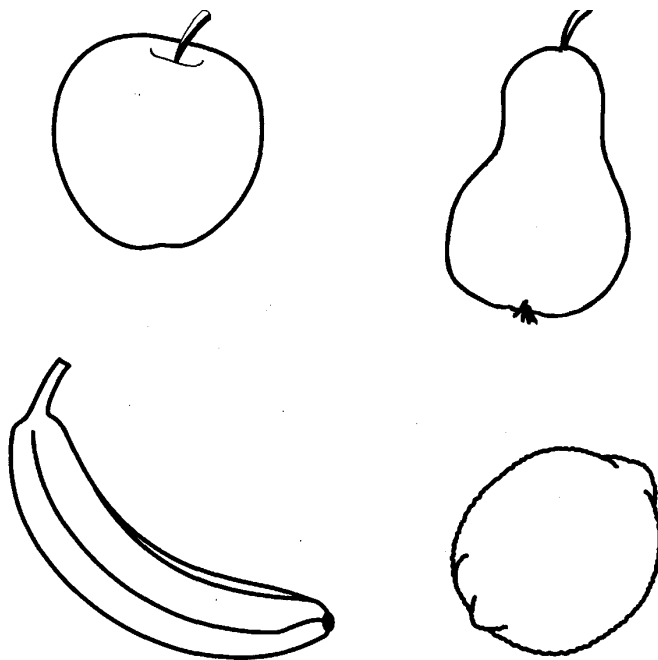

2. Упражнение «Покажи и скажи».

Предложите ребенку по картинкам показать и назвать фрукты:

- Где яблоко? (Вот яблоко.)
- Где банан? (Вот банан.)
- Где лимон? (Вот лимон.)
- Где груша? (Вот груша.)

3. Упражнение «Что это?».

Покажите на каждую картинку и спросите:

- Что это? (Это яблоко. Это лимон. Это банан. Это груша.) Закрепите с ребенком понятие «фрукты».

Обведите рукой все фрукты и скажите:

- Это фрукты.

Затем опять обведите рукой все фрукты и спросите ребенка:

- Что это все вместе? (Это фрукты.)

Задание 19. Артикуляционная и пальчиковая гимнастика

1. Выучите с ребенком стихотворение:

Ежик
Мой колючий, серый ежик
В лапки яблоко берет,
Но открыть не может рот.
Ежика я угощу,
Открывать рот научу.

2. Упражнение «*Научи ежика*».

Сделайте с ребенком артикуляционную гимнастику (5 раз каждое упражнение):

- ♦ Широко открой рот - закрой.
- ♦ Покажи длинный язык - убери.
- ♦ Язык бегает вправо-влево.
- ♦ Покажи зубы.
- ♦ Улыбка (произносить «И») - трубочка (произносить «У»).

3. Пальчиковая гимнастика.

Сделайте с ребенком упражнения для развития мелкой моторики кистей рук:

- ♦ Сложи пальчики так, чтобы получился ежик.
- ♦ «Прижми» и «выпрями» его колючки.

Описание движений: пальцы одной руки между пальцами другой руки, то прижимаем к тыльной стороне ладони другой руки, то выпрямляем.

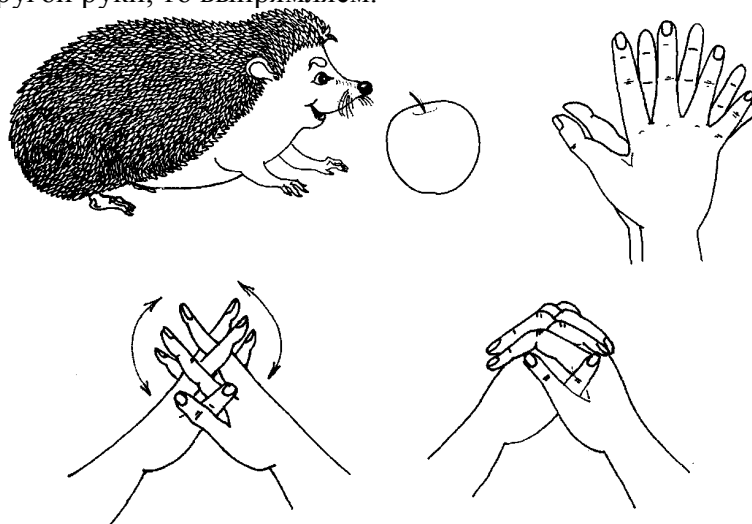

Задание 20. Фрукты. Словоизменение

1. Раскрасьте фрукты: лимоны и бананы - желтым карандашом, яблоки - красным, груши - зеленым (*раскрашивает взрослый*).

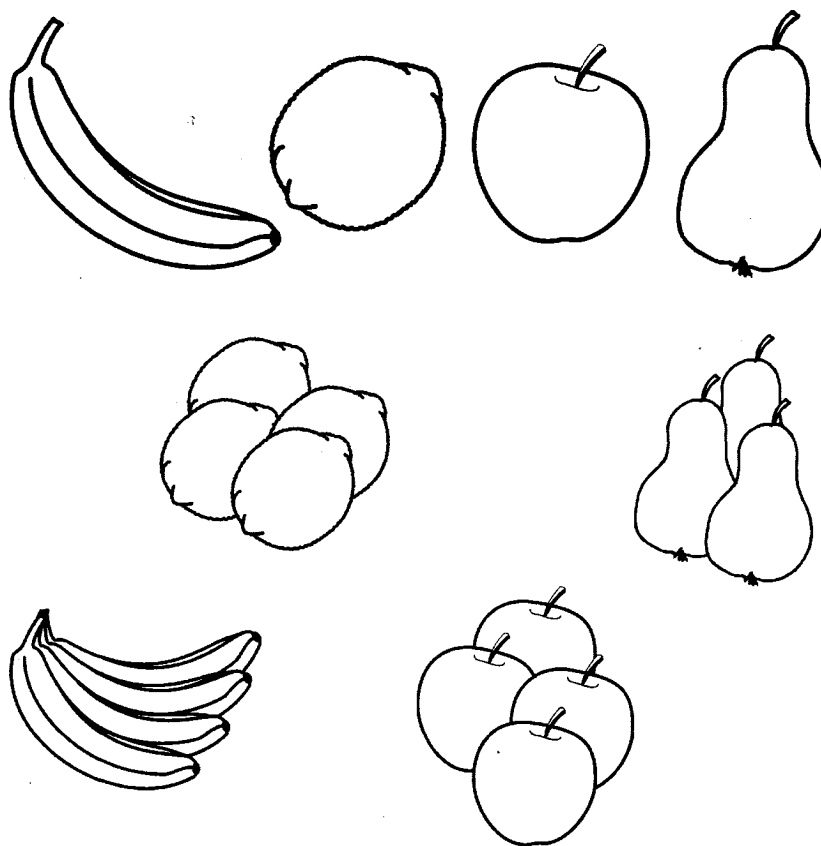

2. Упражнение «Покажи и скажи».

Попросите ребенка показать и дать полные ответы на вопросы:

- Где яблоко? Где яблоки? (Вот яблоко. Вот яблоки.)
- Где груша? Где груши? (Вот груша. Вот груши.)
- Где лимон? Где лимоны? (Вот лимон. Вот лимоны.)
- Где банан? Где бананы? (Вот банан. Вот бананы.)

3. Упражнение «Что это?».

Покажите на каждую картинку с фруктами и спросите ребенка:

- Что это? (Это яблоко. Это яблоки. Это груша. Это груши. Это лимон. Это лимоны. Это банан. Это бананы.)

Задание 21. Фрукты. Счет до двух.

1. Раскрасьте яблоки красным карандашом, лимоны и бананы - желтым (*раскрашивает взрослый*).

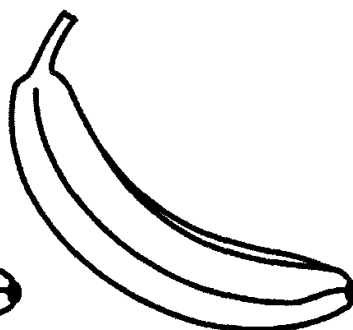
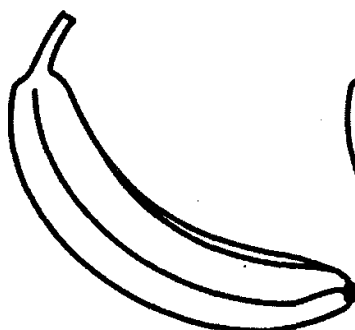
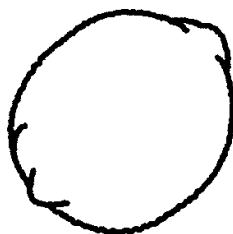
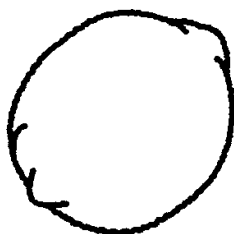
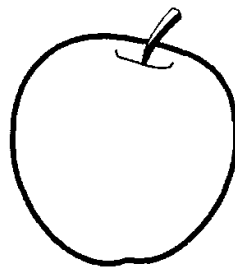
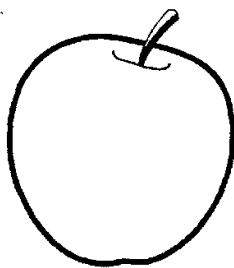

2. Упражнение «**Что это?**».

Закрепите с ребенком понятие «фрукты». Обведите рукой все фрукты и спросите:

- Что это все вместе? (Это фрукты.)

3. Упражнение «**Сосчитай**».

Предложите ребенку сосчитать яблоки, лимоны, бананы:

- Сосчитай яблоки. (Один, два.)

После пересчета обведите рукой яблоки и спросите ребенка:

- Сколько всего? (Два яблока.)

- Так же сосчитать лимоны и бананы.

Следите за тем, чтобы ребенок считал слева направо, показывая указательным пальцем на каждый фрукт, соотнося количество и изображение на картинке.

Задание 22. Фрукты. Рисование

1. Раскрасьте одно яблоко красным карандашом, а другое - желтым. (Ребенок самостоятельно раскрашивает рисунки круговыми движениями от центра. Взрослый лишь при необходимости помогает или раскрашивает вместе с ним.)

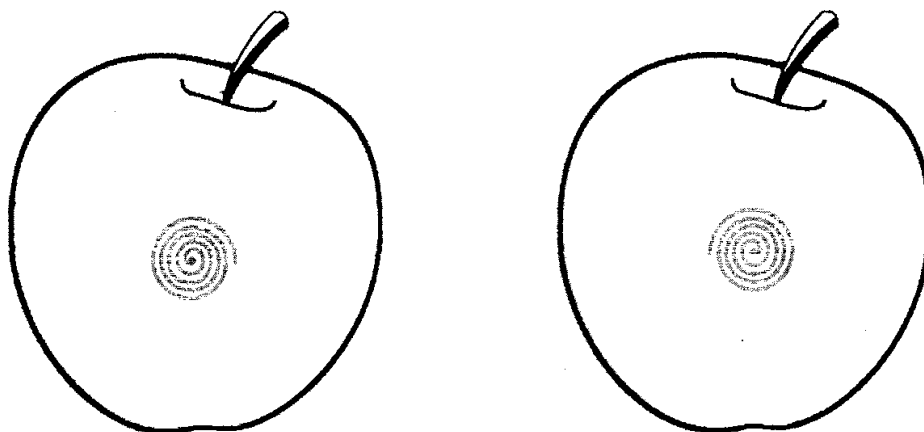

2. Упражнение «Скажи, какое?».

Предложите ребенку рассмотреть первое яблоко. Расскажите, какое оно:

- Это красное круглое яблоко.
- Расскажи, какое это яблоко? (Это красное круглое яблоко.)

Предложите ребенку рассмотреть второе яблоко. Расскажите, какое оно:

- Это желтое круглое яблоко.
- Расскажи, какое это яблоко? (Это желтое круглое яблоко.)

Задание 23. Фрукты (продолжение)

1. Раскрасьте грушу зеленым карандашом, а яблоко - желтым (*раскрашивает взрослый*).

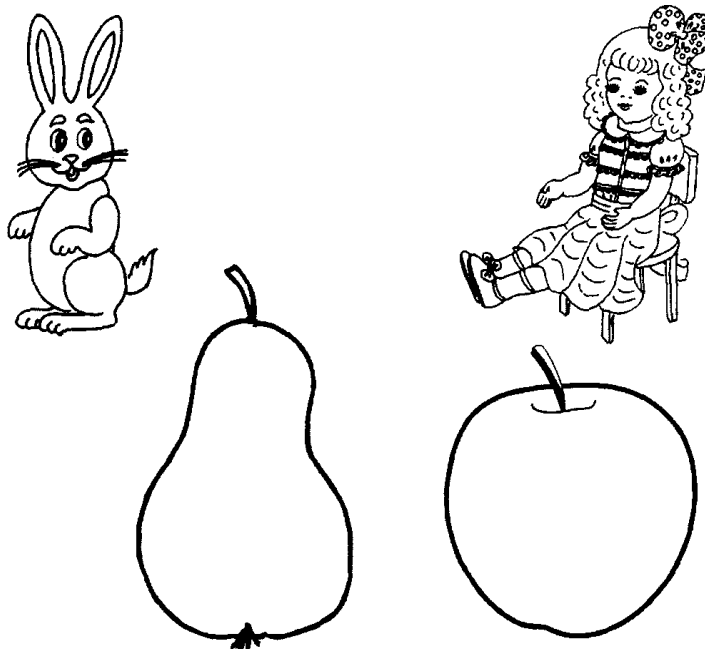

2. Игра «Угощение».

Предложите ребенку игровую ситуацию.

- Посмотри: к нам в гости пришли зайка и кукла. Они тебе нравятся?
- Поздоровайся с ними. Скажи: «Здравствуй, зайка!», «Здравствуй, кукла!»

Для гостей готово угощение. Угости зайку и куклу. Скажи: «На, зайка, грушу», «На, кукла, яблоко». (*При этом показать на зайку и грушу, куклу и яблоко.*)

Ребенок повторяет фразы и жесты.

Предложите ребенку дать полные ответы на вопросы:

- Что ты дал(а) зайке? (Я дал(а) зайке грушу.)
- Что ты дал(а) кукле? (Я дал(а) кукле яблоко.)
- Зайка и кукла не умеют открывать рот, научи их.

3. Игра «Научи зайку и куклу».

Сделайте с ребенком артикуляционную гимнастику (5 раз каждое упражнение):

- ◆ Широко открой рот - закрой.
- ◆ Покажи длинный язык - убери.
- ◆ Язык бегаёт вправо-влево.
- ◆ Покажи зубы.
- ◆ Улыбка (*произносить «И»*) - трубочка (*произносить «У»*).

4. Игра «Угощение» (*продолжение*).

- Ты научил(а) зайку и куклу открывать рот. Скажи:
- Что делает зайка? (Зайка ест грушу.)
- Что делает кукла? (Кукла ест яблоко.)

Задание 24. Фрукты. Цвет: красный, желтый, зеленый

1. Раскрасьте яблоки и груши по порядку красным, желтым, зеленым карандашами (*раскрашивает взрослый*).

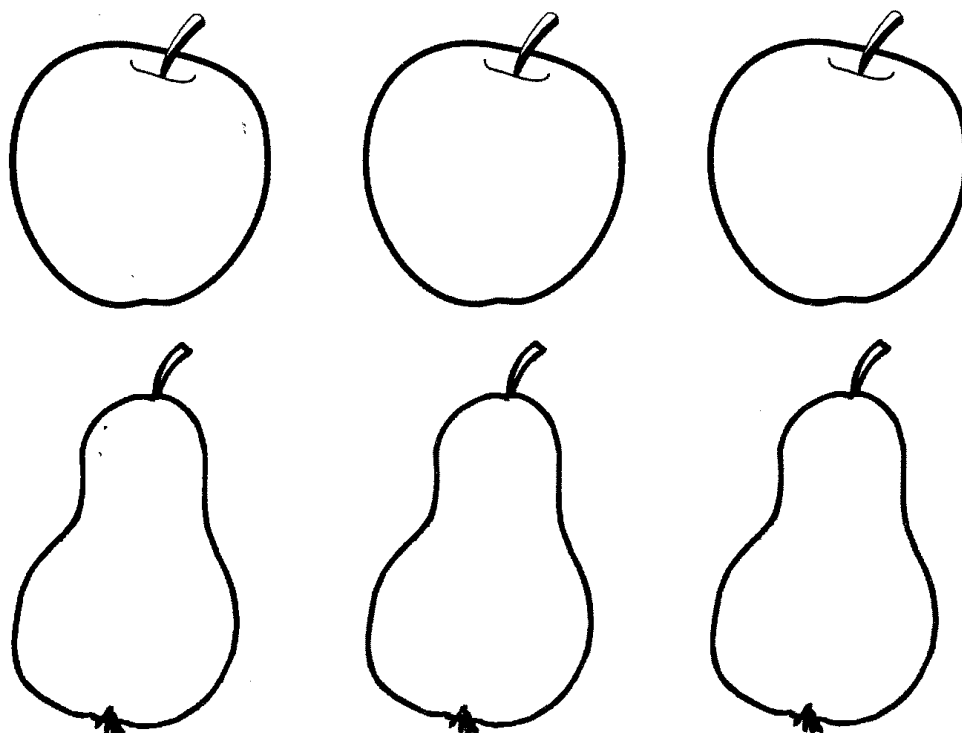

2. Упражнение «Что это?».

Покажите на яблоки и спросите:

- Что это? (Это яблоки.)

Покажите на груши и спросите:

- Что это? (Это груши.)

3. Упражнение «Покажи и скажи».

Попросите ребенка показать и дать полные ответы на вопросы:

- Где красное яблоко? (Вот красное яблоко.)

Так же про желтое и зеленое яблоки.

- Где красная груша? (Вот красная груша.)

Так же про желтую и зеленую груши.

4. Упражнение «Скажи, какое?».

Покажите на красное яблоко и спросите:

- Какое это яблоко? (Это красное яблоко.)

Так же про желтое и зеленое яблоки.

Покажите на красную грушу и спросите:

- Какая это груша? (Это красная груша.)

Так же про желтую и зеленую груши.

Задание 25. Зеленый цвет. Согласование прилагательного с существительными мужского рода

1. Раскрасьте картинку зеленым карандашом (*раскрашивает взрослый*).

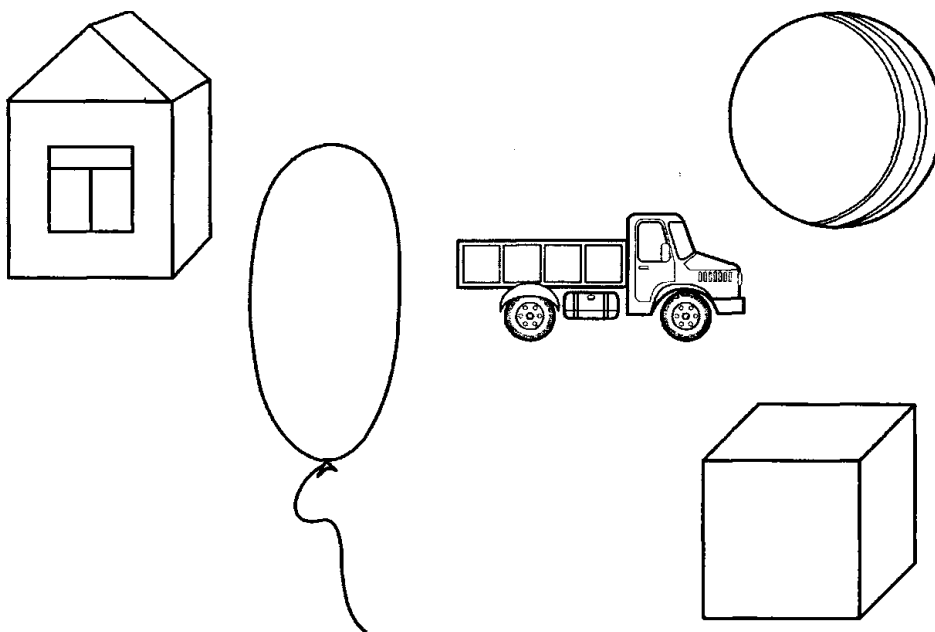

2. Упражнение «*Что это?*».

Покажите ребенку поочередно на каждую картинку и спросите:

- Что это? (Это домик. Это шарик. Это грузовик. Это мяч. Это кубик.)

3. Упражнение «*Скажи, какой?*».

Снова поочередно покажите на каждую картинку и спросите:

- Какой это домик? (Это зеленый домик.)
- Какой это шарик? (Это зеленый шарик.)
- Какой это грузовик? (Это зеленый грузовик.)
- Какой это мяч? (Это зеленый мяч.)
- Какой это кубик? (Это зеленый кубик.)

4. Рисование «*Зеленый мяч*».

Предложите ребенку самостоятельно раскрасить зеленым карандашом мяч и ответить на вопрос:

- Какой у тебя мяч? (У меня зеленый мяч.)

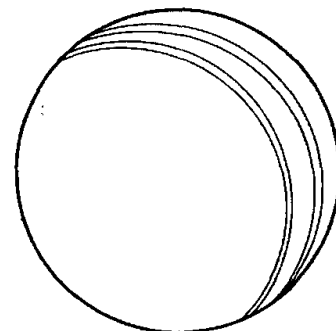

Задание 26. Зеленый цвет. Согласование прилагательного с существительными женского рода

1. Раскрасьте картинки зеленым карандашом (*раскрашивает взрослый*).

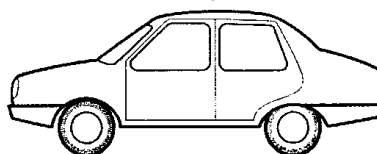
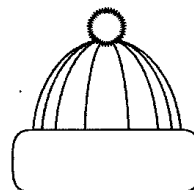
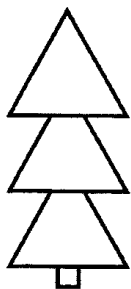
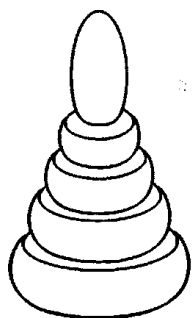

2. Упражнение «*Что это?*»

Поочередно покажите на каждую картинку и спросите:

- Что это? (Это пирамидка. Это елка. Это шапка. Это чашка. Это машина.)

3. Упражнение «*Скажи, какая?*».

Снова поочередно покажите на каждую картинку и спросите:

- Какая это пирамидка? (Это зеленая пирамидка.)

- Какая это елка? (Это зеленая елка.)

- Какая это шапка? (Это зеленая шапка.)

- Какая это чашка? (Это зеленая чашка.)

- Какая это машина? (Это зеленая машина.)

4. Предложите ребенку нарисовать зеленую травку, затем спросите:

- Какая у тебя травка? (У меня зеленая травка.)



Задание 27. Звук «А» (знакомство)

1. Сделайте с ребенком артикуляционную гимнастику (5 раз каждое упражнение)

- ♦ Широко открой рот - закрой.
- ♦ Покажи длинный язык - убери.
- ♦ Язык бегаем вправо-влево.
- ♦ Покажи зубы.
- ♦ Улыбка (*произносить «И»*) - трубочка (*произносить «У»*).

2. Дыхательная гимнастика «Птичка».

Помашите вместе с ребенком руками, как птичка. Покажите ему, как правильно дышать.

- Поднимай руки вверх - вдох (через нос, не поднимая плеч), опускай - выдох (через рот).



3. Пальчиковая гимнастика «Птенчики».

Сделайте с ребенком упражнения для развития мелкой моторики кистей рук:

- ♦ Посмотри на картинки. Покажи птенчика правой рукой, затем левой рукой.
- ♦ Покажи птенчиков двумя руками вместе.

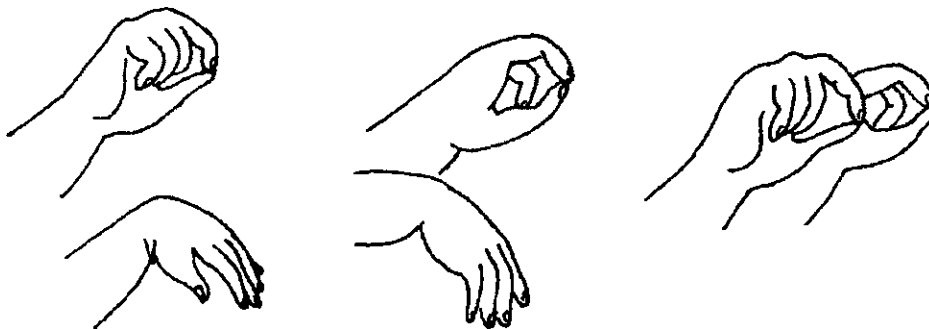

- ♦ Птенчик широко раскрывает клюв и произносит «А».
- ♦ Широко открой рот и произнеси «А», как птенчик.

4. Игра «Покачай игрушку».

- Посмотри, как девочки укладывают спать свои игрушки,

Таня качает зайчика. Она поет ему: «А-а-а».

Аня укачивает куклу. Она поет ей: «А-а-а».

И ты покачай свою игрушку. Спой ей песенку: «А-а-а».

5. Проговорите с ребенком:

Аня куколку качала.

Аня кукле напевала: «А-а-а».



Задание 28. Зеленый цвет. Конструирование

1. Раскрасьте кубики и кирпичики зеленым карандашом (*раскрашивает взрослый*!).

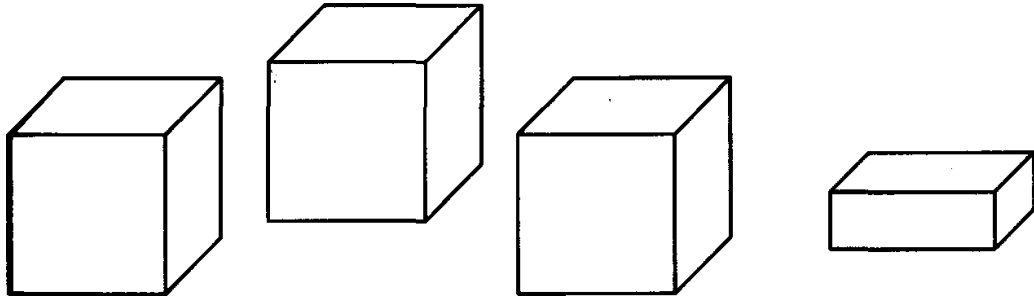

1. Упражнение «*Покажи и скажи*».

Попросите ребенка показать и сказать:

- Где кубики? (Вот кубики.)
- Где кирпичики? (Вот кирпичики.)

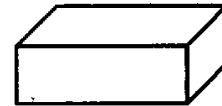

3. Упражнение «*Скажи, какие?*».

Покажите на кубики и спросите:

- Какие это кубики? (Это зеленые кубики.)

Затем покажите на кирпичики и спросите:

- Какие это кирпичики? (Это зеленые кирпичики.)

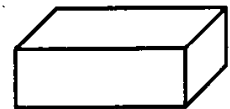

4. Конструирование.

Возьмите зеленые кубики и зеленые кирпичики. Рассмотрите вместе с ребенком рисунки попросите его сделать по образцу:

- из кубиков - домик (*рис. а*) и башню (*рис. б*);
- из кирпичиков - кровать (*рис. в*) и ворота (*рис. г*);
- из кубика и кирпичика - стульчик (*рис. д*).

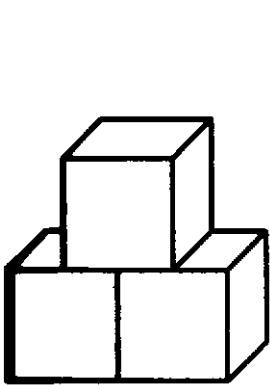

а

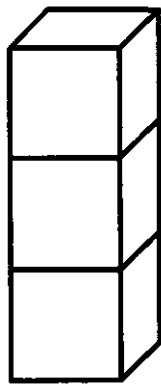

б

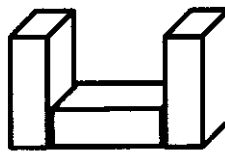

в

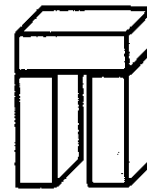

г

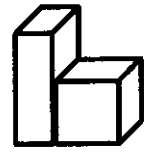

д

5. Упражнение «*Скажи, какой?*».

Спросите ребенка:

- Какой это домик? (Это зеленый домик.)
- Какой это стульчик? (Это зеленый стульчик.)
- Какая это башня? (Это зеленая башня.)
- Какая это кровать? (Это зеленая кровать.)
- Какие это ворота? (Это зеленые ворота.)

Задание 29. Цвет. Фраза

1. Раскрасьте утенка и мишку желтым карандашом, пирамидку и мяч - зеленым, куклу (платье, бант, обувь) - красным.

Раскрасьте дорожки в следующем порядке: 1-я - красным карандашом, 2-я - желтым, 3-я - зеленым. (*Раскрашивает взрослый.*)

2. Упражнение «Покажи и скажи».

Попросите ребенка показать и сказать:

- Где красная дорожка? (Вот красная дорожка.)
- Где желтая дорожка? (Вот желтая дорожка.)
- Где зеленая дорожка? (Вот зеленая дорожка.)

3. Игра «Кому какая дорожка?».

Предложите ребенку подумать, а затем сказать и показать:

- Какая дорожка нужна утенку? (Утенку нужна желтая дорожка.)
- Какая дорожка нужна мячу? (Мячу нужна зеленая дорожка.)
- Какая дорожка нужна мишке? (Мишке нужна желтая дорожка.)
- Какая дорожка нужна кукле? (Кукле нужна красная дорожка.)
- Какая дорожка нужна пирамидке? (Пирамидке нужна зеленая дорожка.)

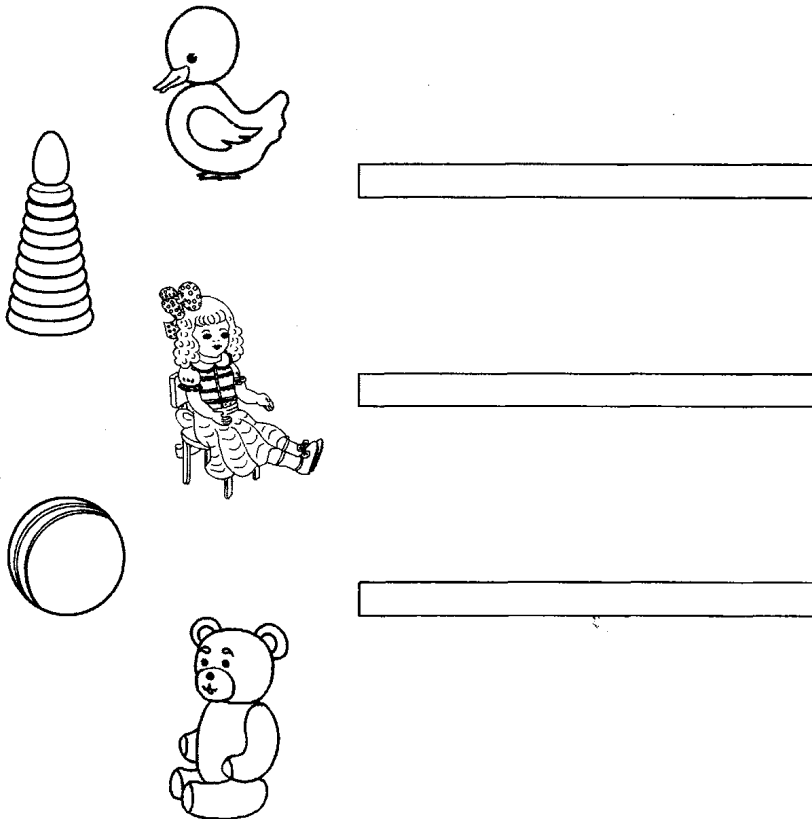

Задание 30. Треугольник

1. Предложите ребенку рассмотреть то, что нарисовано на картинке, и сказать:

- Это треугольник. Давай обведем его пальчиком. (Вместе с ребенком обведите треугольник по контуру.)

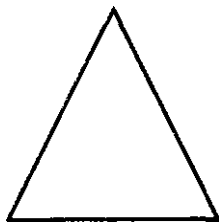

2. Упражнение «Покажи и назови».

Попросите ребенка показать и назвать геометрические фигуры на картинке:

- Где квадрат? (Вот квадрат.)
- Где круг? (Вот круг.)
- Где треугольник? (Вот треугольник.)
- Где еще треугольник? (Вот треугольник.)

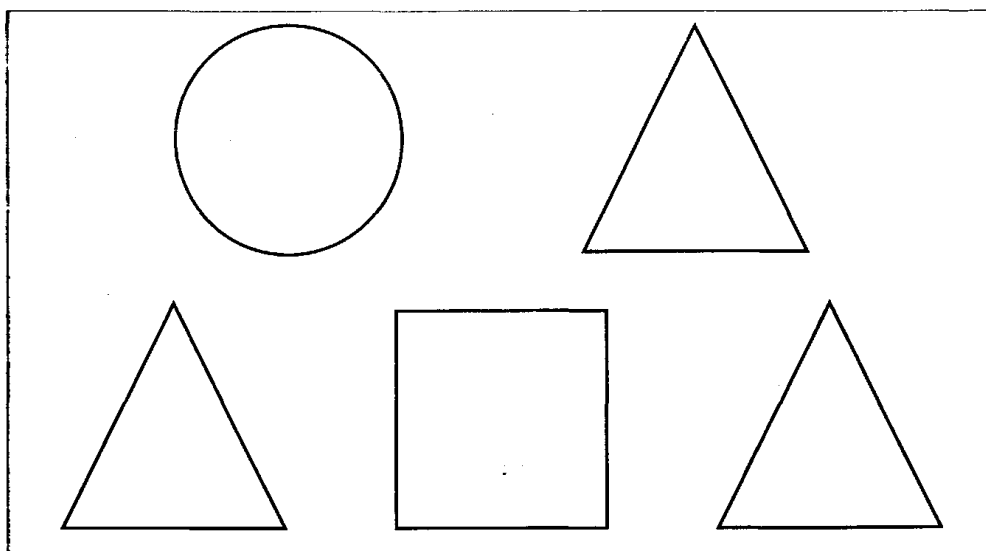

3. Упражнение «Что это?».

По очереди покажите на каждую геометрическую фигуру и спросите:

- Что это? (Это круг. Это треугольник. Это еще треугольник. Это квадрат. Это треугольник.)

4. Раскрасьте круг желтым карандашом, квадрат - красным, треугольники - зеленым.

5. Упражнение «Скажи, какой (какие)?».

Покажите на каждую геометрическую фигуру и спросите:

- Какой это круг? (Это желтый круг.)
- Какой это квадрат? (Это красный квадрат.)
- Какой это треугольник? (Это зеленый треугольник.)
- Какие это треугольники? (Это зеленые треугольники.)

Задание 31. Звук «А» (продолжение)

1. Сделайте с ребенком артикуляционную гимнастику (5 раз каждое упражнение):

- ♦ Широко открой рот - закрой.
- ♦ Покажи длинный язык - убери.
- ♦ Язык бегает вправо-влево.
- ♦ Покажи зубы.
- ♦ Улыбка (произносить «И») - трубочка (произносить «У»).

2. Дыхательная гимнастика «Птичка».

Помашите с ребенком руками, как птичка крыльями. Покажите ему, как правильно дышать.

- Поднимай руки вверх - вдох (через нос, не поднимая плеч), опускай - выдох (через рот).

3. Пальчиковая гимнастика «Птенчики».

Сделайте с ребенком упражнения для развития мелкой моторики кистей рук (каждой рукой):

- ♦ Посмотри на картинку. Покажи птенчика правой рукой, затем левой рукой.
- ♦ Покажи птенчиков двумя руками вместе.



4. «Спой звук «А».

Попросите ребенка:

- Вспомни, какую песенку пела Аня, когда качала куклу. Спой эту песенку: «А-а-а».

5. Выучите с ребенком:

Мама доченьку качала, мама дочке напевала: «А-а-а».

Папа доченьку качал, папа дочке напевал: «А-а-а».

6. Упражнение «Покажи и назови».

Предложите ребенку игровую ситуацию. В отмеченных словах выделяйте голосом звук «А».

- Посмотри на детей. Это **Аня** (показать на картинку).

- Это **Алик** (показать на картинку).

- Скажи, кто это? (Показать на Аню.)

- Скажи, кто это? (Показать на Алика.)

- Поздоровайся с ними. Скажи: «Здравствуй, **Аня!**», «Здравствуй, **Алик!**» (ребенок повторяет).

- Аня и Алик учатся правильно произносить звук «А».

- Посмотри: мама подарила детям **альбом** (показать) с картинками. **Аня** и **Алик** называют то, что нарисовано в альбоме: **аист, астры, автобус, арбуз, апельсин**. Покажи и скажи, где альбом. Покажи и назови то, что нарисовано на картинках. (Ребенок показывает картинки и называет изображенные предметы.)

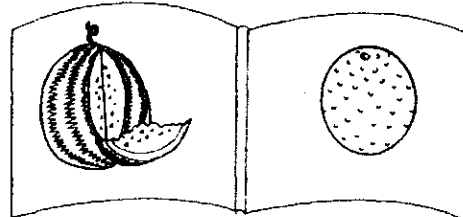
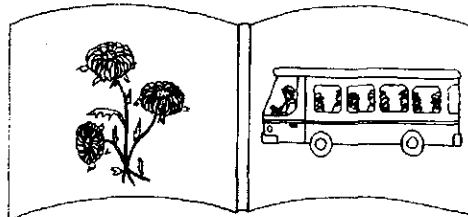
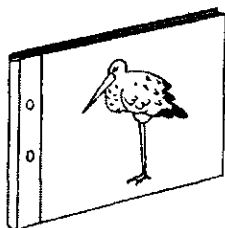
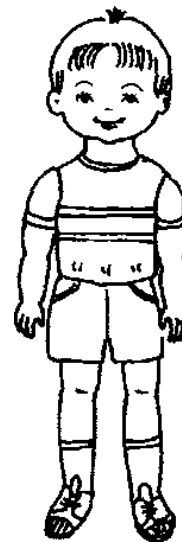
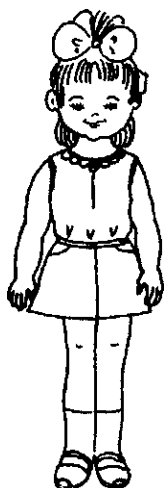

Задание 32. Наше тело (знакомство)35

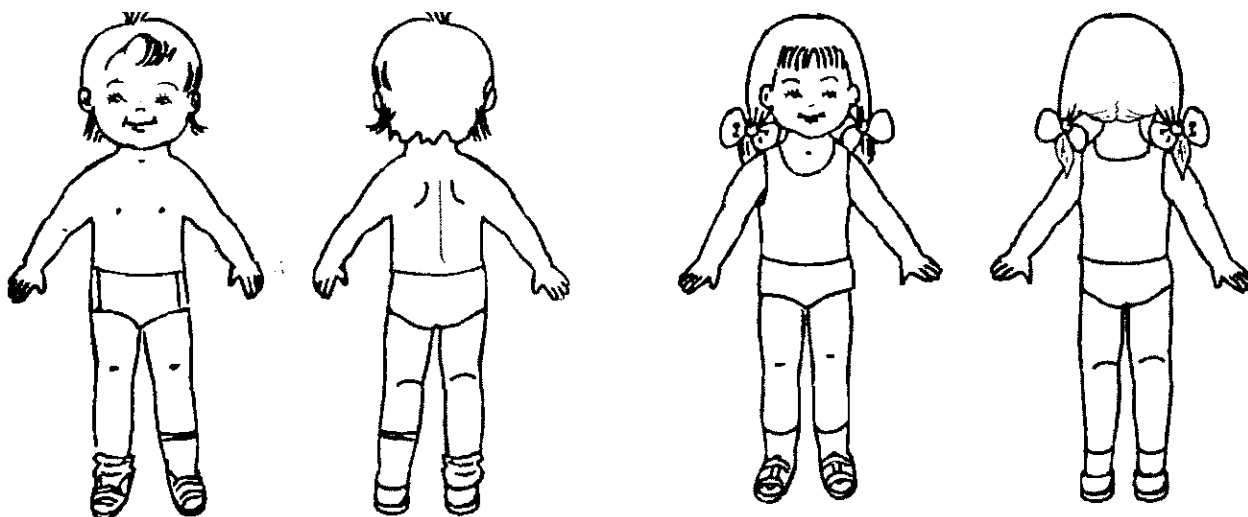

1. Упражнение «Покажи и скажи».

Предложите ребенку рассмотреть картинки, показать и сказать:

- | | |
|-----------------------------|-----------------------------|
| - Где голова? (Вот голова.) | - Где головы? (Вот головы.) |
| - Где шея? (Вот шея.) | - Где шеи? (Вот шеи.) |
| - Где рука? (Вот рука.) | - Где руки? (Вот руки.) |
| - Где нога? (Вот нога.) | - Где ноги? (Вот ноги.) |
| - Где спина? (Вот спина.) | - Где спины? (Вот спины.) |
| - Где живот? (Вот живот.) | - Где животы? (Вот животы.) |

2. Упражнение «Что это?».

Покажите ребенку на различные части тела и спросите: «Что это?»

- Это голова. (Это головы.)
- Это шея. (Это шеи.)
- Это рука. (Это руки.)
- Это нога. (Это ноги.)
- Это спина? (Это спины.)
- Это живот. (Это животы.)

3. Пальчиковая гимнастика.

Сделайте с ребенком упражнения для развития мелкой моторики кистей рук:

- ♦ Покажи свои пальчики (рис. а), пошевели ими.
- ♦ Разведи пальчики - соедини вместе (рис. б, в), повторить 5-7 раз.
- ♦ Выпрями пальчики - сожми в кулачки (рис. г, д), повторить 5-7 раз.

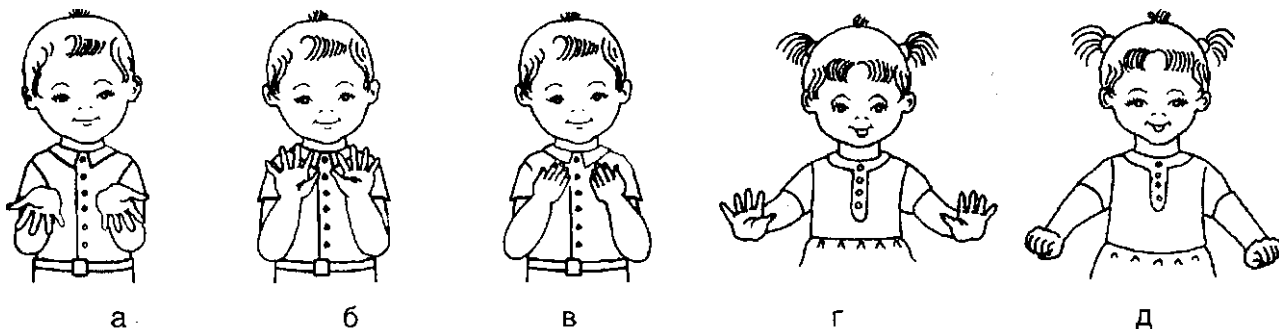

Задание 33. Наше тело. Фраза

1. Рассмотрите с ребенком картинку и прочитайте стихотворение:

Кукла бегала, упала,
Кукла очень грязной стала.
Катя куклу купала.
Катя грязь отмывала,
Полотенцем вытирала.
Кукла очень чистой стала.

2. Игровая ситуация.

Возьмите куклу. Испачкайте ей голову, шею, спину, руки, ноги.

- Посмотри, кукла упала и испачкалась.

Затем покажите на голову куклы и спросите:

- Что грязное? (Голова грязная.)

Так же спросите про шею, спину, руки и ноги куклы.

3. Игра «Искупаем куклу».

Вместе с ребенком вымойте куклу.

При этом называйте части тела, которые моете. Например: «Мы моем голову», «Мы моем шею». И т.д.

После этого надо вытереть куклу, называя при этом части тела, которые вытираете.



4. Работа с картинкой.

Еще раз рассмотрите с ребенком картинку и предложите ему дать полные ответы на вопросы.

- Катя тоже моет куклу.

Покажите на голову куклы и спросите:

- Что моет Катя? (Катя моет голову.)

Затем по очереди покажите на шею, спину, руки, ноги куклы и задайте тот же вопрос.

Скажите:

- Катя вымыла куклу и стала ее вытирать.

Так же, как в предыдущем задании, покажите на части тела куклы и задайте вопрос:

- Что вытирает Катя? (Катя вытирает голову. Катя вытирает шею. Катя вытирает спину. Катя вытирает руки. Катя вытирает ноги.)

Задание 34. Цвет. Форма: круг, квадрат, треугольник

1. Раскрасьте геометрические фигуры желтым, красным, зеленым карандашами - по одной в ряду каждым цветом (*раскрашивает взрослый*).

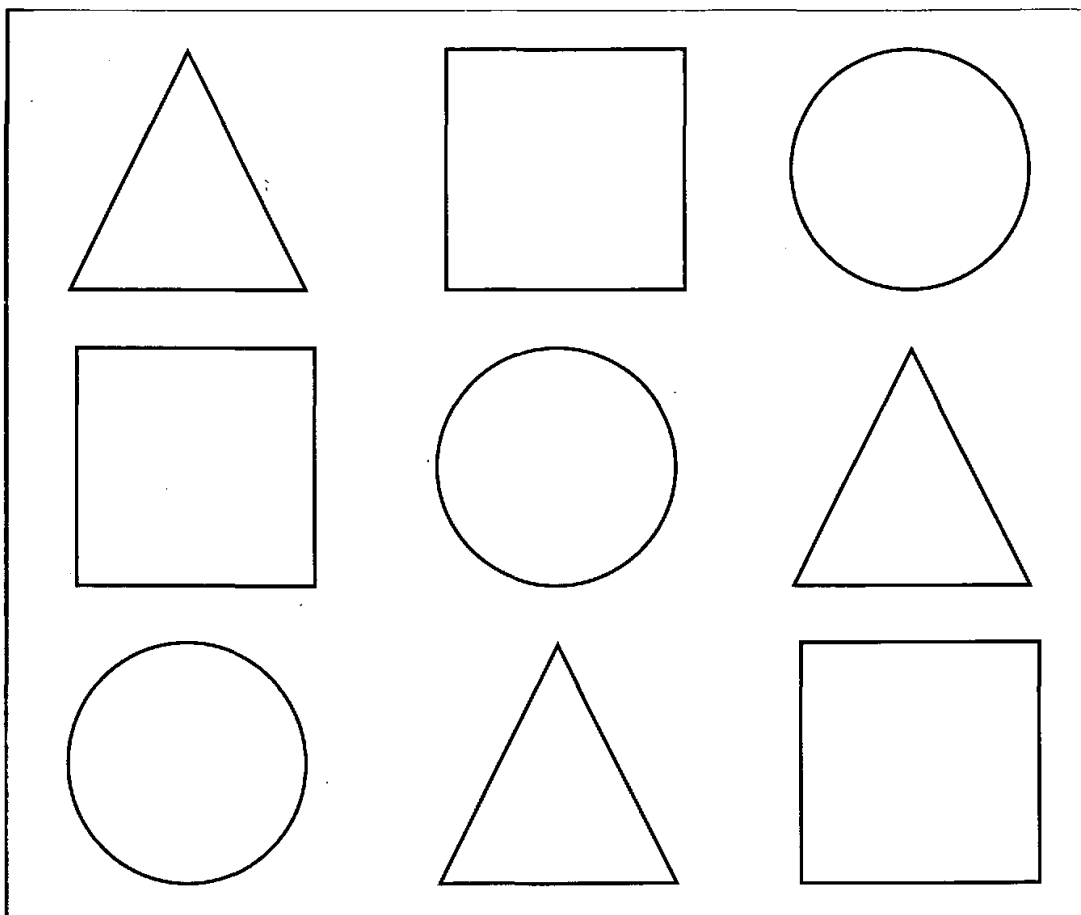

2. Упражнение «Покажи и назови».

Попросите ребенка показать и назвать каждую геометрическую фигуру на картинке:

- Где треугольник? (Вот треугольник.)
- Где квадрат? (Вот квадрат.)
- Где круг? (Вот круг.)

3. Упражнение «Что это?».

Покажите по очереди на каждую геометрическую фигуру и спросите:

- Что это? (Это треугольник. Это квадрат. Это круг.)

4. Упражнение «Скажи, какой?».

Показывая на каждую геометрическую фигуру, спросите.

- Какой это круг? (Это желтый круг. Это красный круг. Это зеленый круг.)
- Какой это квадрат? (Это красный квадрат. Это зеленый квадрат. Это желтый квадрат.)
- Какой это треугольник? (Это зеленый треугольник. Это желтый треугольник. Это красный треугольник.)

Задание 35. Звук «А» (продолжение)

1. Сделайте с ребенком артикуляционную гимнастику (5 раз каждое упражнение):

- ♦ Широко открой рот - закрой.
- ♦ Покажи длинный язык - убери.
- ♦ Язык бегаёт вправо-влево.
- ♦ Покажи зубы.
- ♦ Улыбка (произносить «И») - трубочка (произносить «У»).
- ♦ Оближи верхнюю губу вправо-влево.
- ♦ Оближи нижнюю губу вправо-влево.

2. Игра «**Понюхай вкусный пирожок**».

Предложите ребенку сложить ладошки вместе - это пирожок.

- Пирожок ароматный, душистый. Давай его понюхаем вот так: вдохнем (через нос, не поднимая плеч), а выдыхая, скажем: «Ах! Как пахнет!» (Выполнить 3-4 раза.)

3. Пальчиковая гимнастика (5 раз каждое упражнение).

Сделайте с ребенком упражнения для развития мелкой моторики кистей рук:

- ♦ Пальчики бегают по крышке стола.
- ♦ Сожми пальчики в кулачок и разожми.

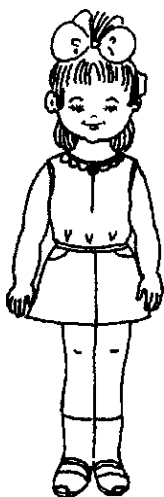

4. Игра «**Громко - тихо**».

Прочитайте ребенку стихотворение:

Аня утром рано встала,
Очень громко закричала: «А-а-а!»

Попросите ребенка произнести звук «А» громко, как Аня.

Тихо, Аня, не кричи,
Других деток не буди.
Тихо: «А-а-а» произнеси.

Попросите теперь произнести звук «А» тихо.

5. Игра «**Мишка и птичка**».

Прочитайте ребенку стихотворение:

Анечка гулять пошла.
Видит - птичка у крыльца.
Птичка тоненько поет,
Широко открыла рот: «А-а-а».



Попросите ребенка произнести звук «А» тоненьким голосом, как птичка.

А в лесу гуляет мишка,
Косолапый шалунишка.
Низким голосом поет,
Широко открыл свой рот: «А-а-а».

Попросите ребенка произнести звук «А» низким голосом, как мишка.



Задание 36. Лицо (знакомство)

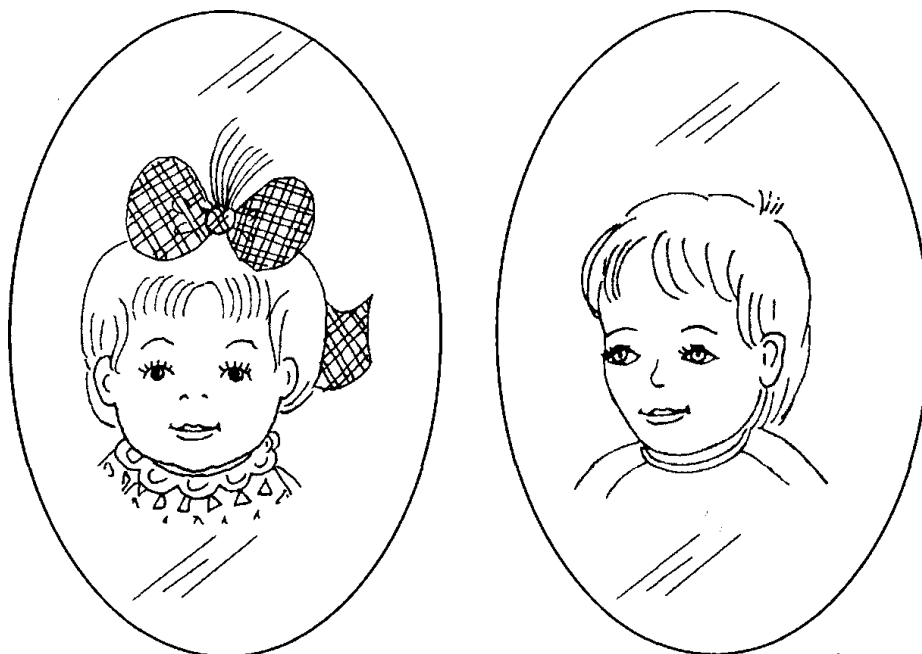

1. Упражнение «Покажи и назови».

Предложите ребенку игровую ситуацию.

- Посмотри, Таня и Ваня рассматривают в зеркале свое лицо и называют то, что видят. Ты тоже посмотри в зеркало, рассмотри свое лицо и скажи:

- Где волосы? (Вот волосы.)
- Где лоб? (Вот лоб.)
- Где глаза? (Вот глаза.)
- Где брови? (Вот брови.)
- Где нос? (Вот нос.)
- Где щеки? (Вот щеки.)
- Где рот? (Вот рот.)
- Где уши? (Вот уши.)
- Где лицо? (Вот лицо.)

2. Упражнение «Что это?».

Предложите ребенку назвать то, что видят в зеркале Таня и Ваня. Покажите на части лиц, изображенных на рисунках, и спросите:

- Что это? (Это волосы. Это лоб. Это глаза. Это брови. Это нос. Это щеки. Это рот. Это уши.)

Затем обведите рукой все лицо и спросите:

- Что это? (Это лицо.)

Занятие 37. Лицо. Настроение

1. Прочитайте ребенку стихотворение:

Катя бежала.
Катя в грязь упала.
Мама взяла мыло,
Лицо Кате умыла.
Теперь лоб чистый,
Теперь нос чистый!
А глаза блестят,
Весело глядят.

2. Упражнение «Покажи и скажи».

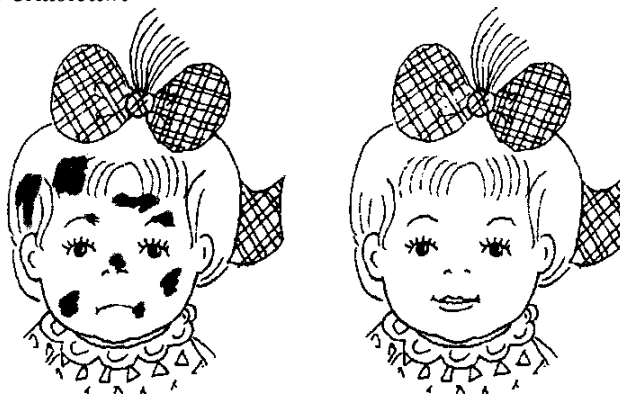

Попросите ребенка рассмотреть первую картинку, показать и ответить на вопросы:

- Что грязное у Кати? (У Кати грязные волосы. У Кати грязные брови. У Кати грязные щеки. У Кати грязный лоб. У Кати грязный нос. У Кати грязный рот. У Кати грязное лицо.)

После того как ребенок перечислит то, что у Кати грязное, спросите его:

- Какая Катя, чистая или грязная? (Катя грязная.)
- Какое у нее настроение, Катя грустная или веселая? (Катя грустная.)

Попросите ребенка рассмотреть вторую картинку, показать и ответить:

- Что чистое у Кати? (У Кати чистые волосы. У Кати чистые брови. У Кати чистые щеки. У Кати чистый лоб. У Кати чистый нос. У Кати чистый рот. У Кати чистое лицо.)

После того как ребенок перечислил то, что у Кати чистое, спросите его:

- Какая Катя стала, когда ее вымыла мама? (Катя чистая.)
- Какое у нее стало настроение? (Катя веселая.)

3. Прочитать стихотворение еще раз.

Покажите на первую картинку и спросите ребенка:

- Какая Катя? (Катя грязная. Катя грустная.)

Покажите на вторую картинку и спросите ребенка:

- Какая Катя? (Катя чистая. Катя веселая.)

Занятие 38. Форма: круг, квадрат, треугольник. Аппликация

1. Рассмотрите с ребенком картинки. Предложите ему назвать то, что изображено на каждой (елочка, домик, клоун).

2. Раскрасьте елочку, крышу домика и колпачок клоуна зеленым карандашом. Стену домика (квадрат) - красным, голову клоуна (круг) - желтым (*раскрашивает взрослый*).

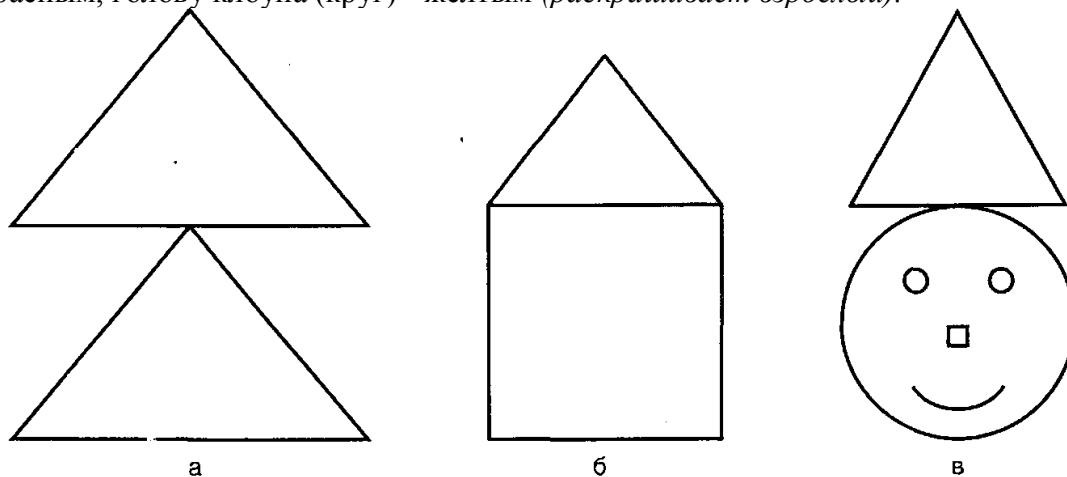

3. Упражнение «Что это?».

Покажите ребенку на каждую геометрическую фигуру и спросите:

- Что это? (Это треугольник. Это квадрат. Это круг.) Затем, показывая на каждую фигуру, спросите:

- Какой это треугольник? (Это зеленый треугольник.)
- Какой это квадрат? (Это красный квадрат.)
- Какой это круг? (Это желтый круг.)

4. Аппликация.

Вырежьте из цветной бумаги такие же треугольники, квадрат и круг. Предложите ребенку выложить из вырезанных фигур такие же елочку, домик и клоуна, а затем приклеить получившиеся изображения на соответствующую картинку. При необходимости помогите ребенку.

После каждой аппликации необходимо задавать вопросы, добиваясь полных ответов. Обведите рукой треугольники (*рис. а*) и спросите:

- Какие это треугольники? (Это зеленые треугольники.)
- Что это? (Это елочка.)

Укажите на квадрат (*рис. б*):

- Какой это квадрат? (Это красный квадрат.)

Укажите на треугольник (*рис. б*):

- Какой это треугольник? (Это зеленый треугольник.)

Обведите рукой рисунок б и спросите:

- Что это? (Это домик.)

Укажите на треугольник (*рис. в*) и спросите:

- Какой это треугольник? (Это зеленый треугольник.)

Укажите на круг (*рис. в*) и спросите:

- Какой это круг? (Это желтый круг.)

Обведите рукой рисунок в, спросите:

- Кто это? (Это клоун.)

Задание 39. Звук «У» (знакомство)

1. Сделайте с ребенком артикуляционную гимнастику (5 раз каждое упражнение)

- ♦ Широко открой рот - закрой.
- ♦ Покажи длинный язык - убери.
- ♦ Язык бегает вправо-влево.
- ♦ Покажи зубы.
- ♦ Улыбка (*произносить «И»*) - трубочка (*произносить «У»*).
- ♦ Оближи верхнюю губу вправо-влево.
- ♦ Оближи нижнюю губу вправо-влево.

2. Дыхательная гимнастика «Снежинки летят».

Вырежьте снежинку из тонкой бумаги, прикрепите ее на ниточку. Предложите ребенку подуть, на снежинку так, чтобы она отлетала подальше. Научите его при этом дышать: вдох через нос, не поднимая плеч; выдох через рот, сделав губы трубочкой.

3. Пальчиковая гимнастика (5 раз каждое упражнение).

Сделайте с ребенком упражнения для развития мелкой моторики кистей рук:

- ♦ Пальчики бегают по крышке стола.
- ♦ Сожми пальчики в кулачок и разожми.



4. Работа с картинкой.

Попросите ребенка произнести звук «У».

- Посмотри, Уля сделала губы трубочкой и произносит звук «У-у-у!».

Ты тоже сделай губы трубочкой и произнеси: «У-у-у!»

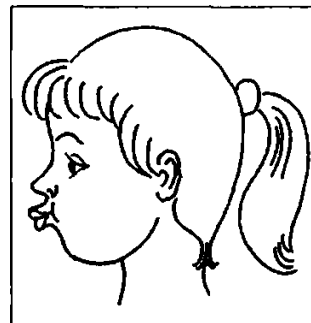

5. Произнесите с ребенком звук «У».

- Послушай, как долго гудит паровоз: «У-у-у-у-у-у-у-у!» Погуди, как паровоз
- Послушай, как долго дудит дудочка: «У-у-у-у-у-у-у-у!» Подуди, как дудочка.

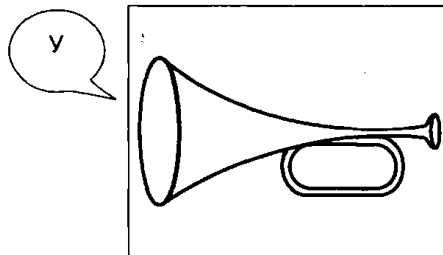
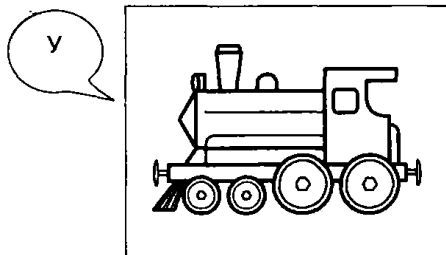

Задание 40. Одежда (знакомство)

1. Раскрасьте одежду: рубашку и шубу - желтым карандашом, шорты и куртку - синим, брюки и юбку - зеленым, кофту и платье - красным (*раскрашивает взрослый*).

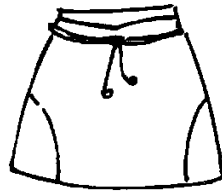
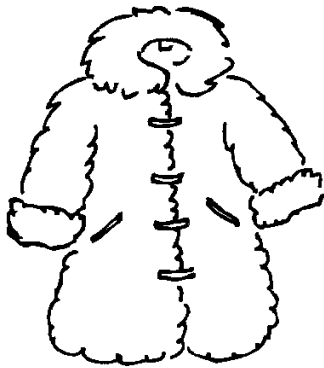
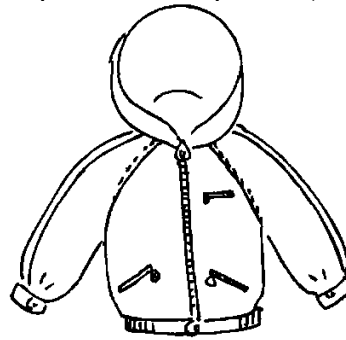

2. Упражнение «Покажи и назови».

Предложите ребенку посмотреть на картинки, показать и ответить на вопросы:

- Где платье? (Вот платье.)
- Где шуба? (Вот шуба.)
- Где шорты? (Вот шорты.)
- Где юбка? (Вот юбка.)
- Где рубашка? (Вот рубашка.)
- Где куртка? (Вот куртка.)
- Где кофта? (Вот кофта.)
- Где брюки? (Вот брюки.)
- Где одежда? (Вот одежда.) (*Ребенок обводит все картинки рукой.*)

При затруднении обведите все картинки и скажите:

- Это все - одежда.

3. Упражнение «Что это?».

Покажите на каждую картинку и спросите:

- Что это? (Это рубашка. Это шуба.) И т.д.

Затем обведите рукой все картинки и спросите:

- Что это? (Это одежда.)

Задание 41. Одежда (продолжение)

1. Рассмотрите с ребенком картинки, раскрасьте одежду (*раскрашивает взрослый*).

2. Упражнение «*Что это?*».

Попросите ребенка назвать одежду.

3. Игра «*Магазин*».

Прочитайте ребенку стихотворение и предложите поиграть в магазин:

Мама деток наряжает,
Им одежду покупает.
В магазин с тобой пойдем,
Там одежду мы найдем.

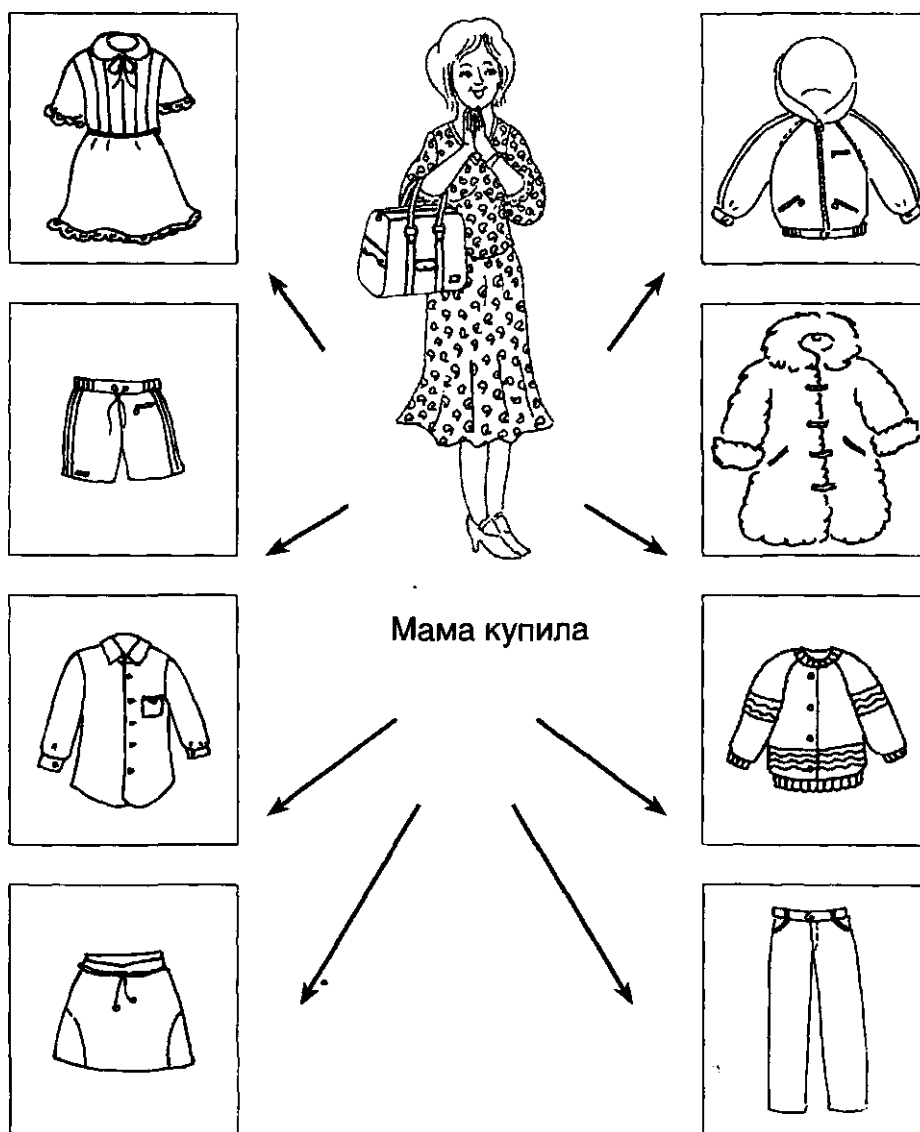

Предложите ребенку по каждой картинке ответить на вопрос:

- Что купила мама?

В заключение обведите рукой все картинки с изображением одежды и спросите:

- Что купила мама? (Мама купила одежду.)

Задание 42. Синий цвет

1. Раскрасьте первый ряд кубиков красным карандашом, а второй ряд - синим (раскрашивает взрослый, а ребенок помогает взять нужный карандаш: «Дай красный карандаш. Дай синий карандаш»).

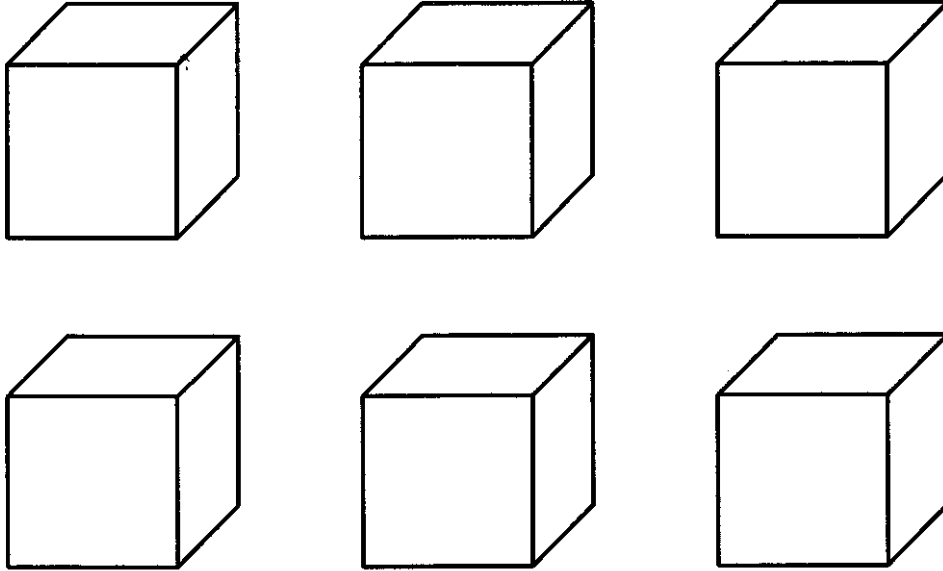

2. Упражнение «Посмотри и скажи».

Предложите ребенку ответить на вопросы. Покажите на каждый кубик в первом ряду и спросите:

- Что это? (Это кубик.)
- Какой это кубик? (Это красный кубик.)

Затем обведите рукой все красные кубики и спросите:

- Что это? (Это кубики.)
- Какие это кубики? (Это красные кубики.)

Покажите на каждый кубик во втором ряду и спросите:

- Что это? (Это кубик.)
- Какой это кубик? (Это синий кубик.)

Затем обведите рукой все синие кубики и спросите:

- Что это? (Это кубики.)
- Какие это кубики? (Это синие кубики.)

3. Упражнение «Покажи и назови».

Предложите ребенку показать и назвать нужную картинку:

- Где красный кубик? (Вот красный кубик.)
- Где красные кубики? (Вот красные кубики.)
- Где синий кубик? (Вот синий кубик.)
- Где синие кубики? (Вот синие кубики.)

4. Упражнение «Скажи, какой (какие)?».

Покажите на красный кубик и спросите:

- Какой это кубик? (Это красный кубик.)

Покажите на красные кубики и спросите:

- Какие это кубики? (Это красные кубики.)

Покажите на синий кубик и спросите:

- Какой это кубик? (Это синий кубик.)

Покажите на синие кубики и спросите:

- Какие это кубики? (Это синие кубики.)

Задание 43. Звук «У» (продолжение)

1. Сделайте с ребенком артикуляционную гимнастику (5 раз каждое упражнение):

- ♦ Широко открой рот - закрой.
- ♦ Покажи длинный язык - убери.
- ♦ Язык бегаёт вправо-влево.
- ♦ Покажи зубы.
- ♦ Улыбка (*произносить «И»*) - трубочка (*произносить «У»*),
- ♦ Оближи верхнюю губу вправо-влево.
- ♦ Оближи нижнюю губу вправо-влево.

2. Пальчиковая гимнастика (5 раз каждое упражнение).

Сделайте с ребенком упражнения для развития мелкой моторики кистей рук:

- ♦ Подними руки над головой и опусти их, перебирая хаотично пальцами, - снег падает.
- ♦ Одна ладонка обнимает другую - лепи снежный ком.

3. Предложите ребенку вспомнить, как гудит паровоз, как дудит дудочка.

4. Игра **«Громко - тихо»**.

Прочитайте ребенку стихотворение:

Самолет летит,
Очень громко гудит: «У-у-у-у!»

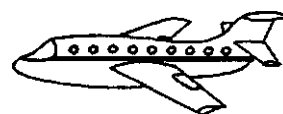

Попросите ребенка погудеть громко, как самолет: «У-у-у-у!»

Тихо ветер задувает
И снежинки поднимает: «У-у-у-у».

Попросите ребенка подуть тихо, как ветер: «У-у-у-у».

5. Игра **«Волк и птичка»**.

Прочитайте ребенку стихотворение:

Попросите ребенка произнести звук «У» низким голосом, как волк, и тоненьким голоском, как птичка.

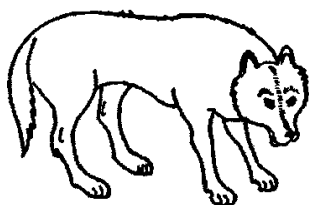

Серый волк в лесу живет,
Низким голосом поет: «У-у-у!»
Птичка на ветке его услышала,
Тоненько «у-у-у-у» ему подпевала

6. Игра **«Сова»**.

Предложите ребенку послушать стихотворение, а затем повторить, как по-разному ухает сова:

Там в лесу живет сова,
Громко ухает она.
-Ух!
- Ух! Ух!
-Ух! Ух! Ух!

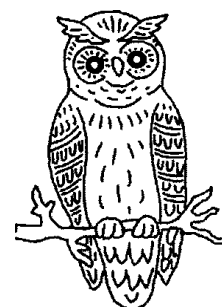

Задание 44. Одежда. Фраза

1. Раскрасьте картинки (раскрашивает взрослый).

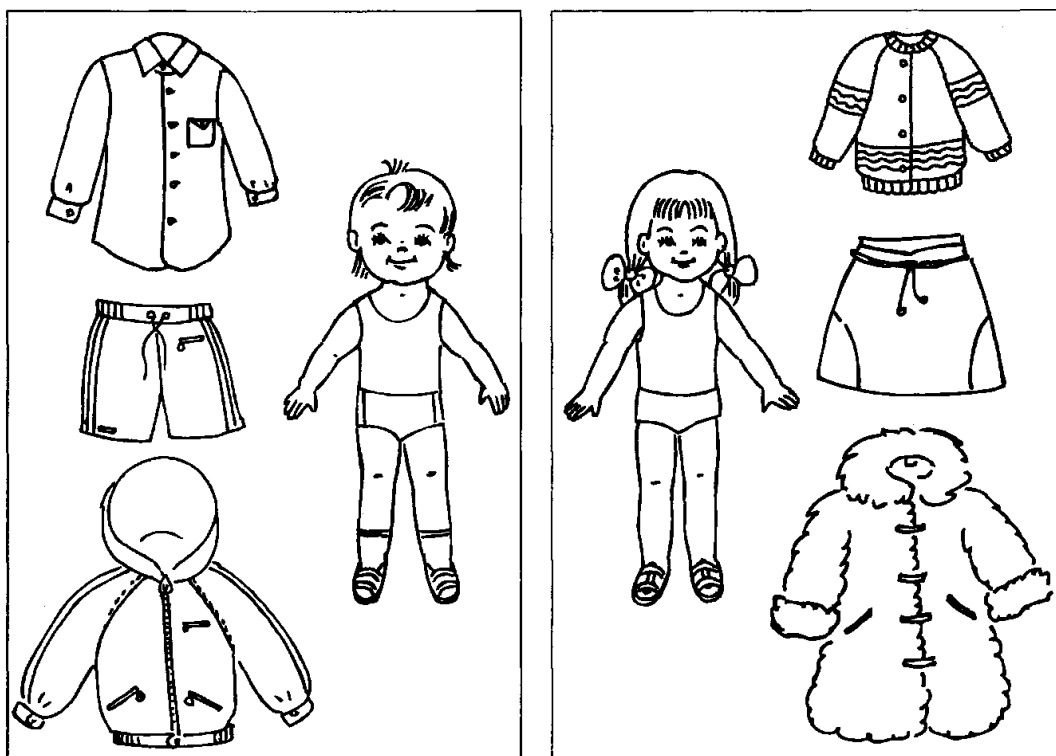

2. Упражнение «Покажи и скажи».

- Алик и Аня вместе с мамой покупали одежду.

На картинки посмотри,
Что купили, назови.

Попросите ребенка показать и ответить:

- Что купил Алик? (Алик купил рубашку. Алик купил шорты. Алик купил куртку.)
- Что купила Аня? (Аня купила кофту. Аня купила юбку. Аня купила шубу.)
- Затем обведите рукой всю одежду и спросите:
- Что купили дети? (Дети купили одежду.)

3. Упражнение «Что у кого?».

Попросите ребенка показать и сказать:

- Что у Алика? (У Алика рубашка. У Алика шорты. У Алика куртка.)
- Что у Ани? (У Ани кофта. У Ани юбка. У Ани шуба.)

4. Упражнение «Что надели (сняли) дети?».

Попросите ребенка ответить на вопросы и показать соответствующую одежду.

- Что надел Алик? (Алик надел рубашку (шорты, куртку).)
- Что надела Аня? (Аня надела кофту (юбку, шубу).)
- Что снял Алик? (Алик снял куртку (шорты, рубашку).)
- Что сняла Аня? (Аня сняла шубу (юбку, кофту).)

Задание 45. Пирамидки. Синий цвет.

1. Раскрасьте одну пирамидку и все кольца красным карандашом, а другую пирамидку и все кольца - синим (*раскрашивает взрослый, ребенок помогает выбрать нужный карандаш*).

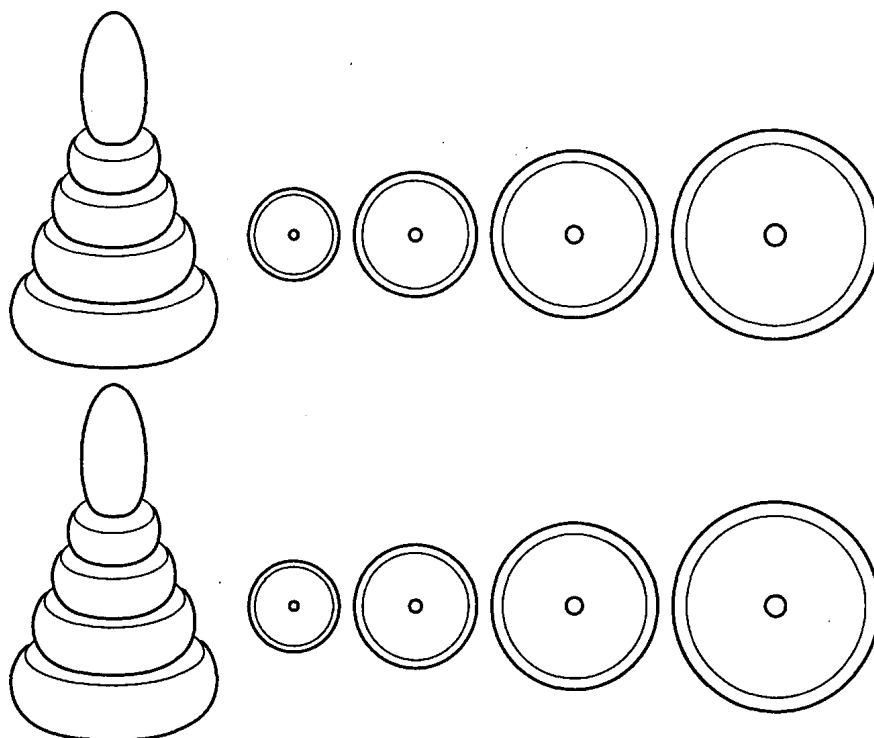

2. Упражнение «Покажи и назови».

Предложите ребенку рассмотреть пирамидки, ответить на вопросы и показать:

- Где красная пирамидка? (Вот красная пирамидка.)
- Где синяя пирамидка? (Вот синяя пирамидка.)
- Где красные кольца? (Вот красные кольца.)
- Где синие кольца? (Вот синие кольца.)

После этого покажите на красную пирамидку и спросите:

- Какая это пирамидка? (Это красная пирамидка.)

Затем покажите на синюю пирамидку и спросите:

- Какая это пирамидка? (Это синяя пирамидка.)

3. Игра «Собери пирамидку».

Возьмите красную и синюю пирамидки из четырех колец. Рассмотрите их вместе с ребенком.

Предложите ему самостоятельно разобрать и собрать пирамидки. После этого покажите на красную пирамидку и спросите:

- Какую пирамидку ты собрал(а)? (Я собрал(а) красную пирамидку.)

Так же спросите про синюю пирамидку.

Задание 46. Одежда. Цвет. Фраза

1. Раскрасьте одежду: рубашку - желтым карандашом, шорты - зеленым, брюки - синим, юбку - синим, кофту - красным, платье - желтым (раскрашивает взрослый, ребенок помогает подбирать карандаши).

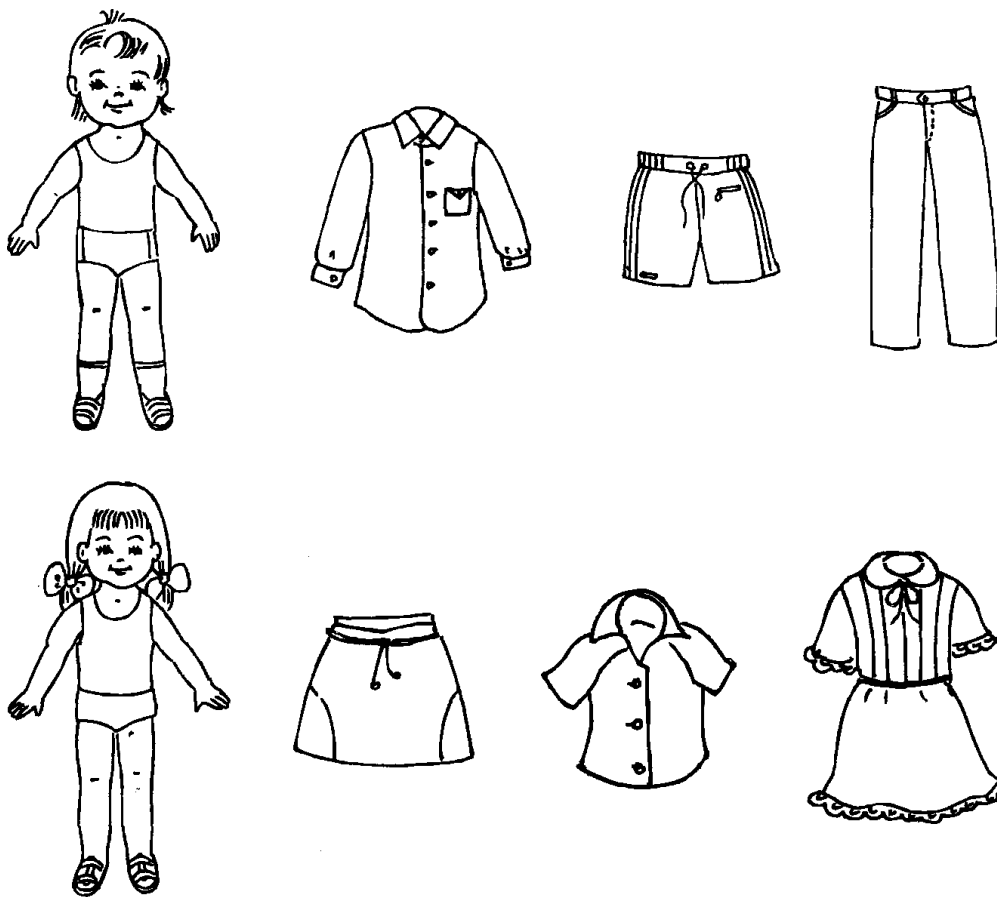

2. Упражнение «Что у кого?».

Предложите ребенку игровую ситуацию.

- Алик и Аня достали из шкафа свою одежду. Скажи:
- Что у Ани? Что у Алика? (У Алика рубашка. У Алика шорты. У Алика брюки. У Ани юбка. У Ани кофта. У Ани платье.)

3. Упражнение «Скажи, какая?».

Попросите ребенка ответить на вопросы и показать соответствующие картинки:

- Какая рубашка у Алика? (У Алика желтая рубашка.)
- Какие шорты у Алика? (У Алика зеленые шорты.)
- Какие брюки у Алика? (У Алика синие брюки.)
- Какая юбка у Ани? (У Ани синяя юбка.)
- Какая кофта у Ани? (У Ани красная кофта.)
- Какое платье у Ани? (У Ани желтое платье.)

Задание 47. Звук «У» (продолжение)

1. Сделайте с ребенком артикуляционную гимнастику (5 раз каждое упражнение):

- ♦ Широко открой рот - закрой.
- ♦ Покажи длинный язык - убери.
- ♦ Язык бегаёт вправо-влево.
- ♦ Покажи зубы.
- ♦ Улыбка (произносить «И») - трубочка (произносить «У»).
- ♦ Оближи верхнюю губу вправо-влево.
- ♦ Оближи нижнюю губу вправо-влево.

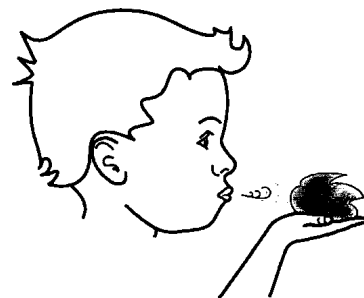

2. Игра «Снежки летят».

Предложите ребенку положить на ладонку маленький комочек ваты и подуть на него. Вдох через нос, не поднимая плеч; выдох через рот, сделав губы трубочкой, произнести звук «У».

3. Пальчиковая гимнастика (5 раз каждое упражнение).

Сделайте с ребенком упражнения для развития мелкой моторики кистей рук:

- ♦ Прижми пальчики по одному к середине ладонки, начиная с большого. Затем разожми все пальчики и пошевели ими.

4. Игра «Громко - тихо».

Прочитайте ребенку стихотворения и попросите погудеть тихо, как ветерок, и громко, как паровоз.



Уля на дудочке
Тихо играет,
И ветерок тихо
Ей подпевает: «У-у-у».

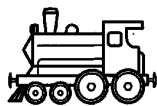

Паровоз стоит,
Очень громко он гудит:
«У.у.у!»

5. Игра «Долго - коротко».

- Слононок тоже умеет произносить звук «У».



Опускает слоненок хобот
вниз и коротко
произносит: «У!»



Поднимает слоненок
хобот вверх и долго
произносит: «У-у-у-у-у-у».

- Произнеси «У», как слоненок, коротко и долго.

6. Игра «Подарки».

- У Ули день рождения. Назови подарки, которые ей подарили. Делай губы трубочкой, произнося звук «У».

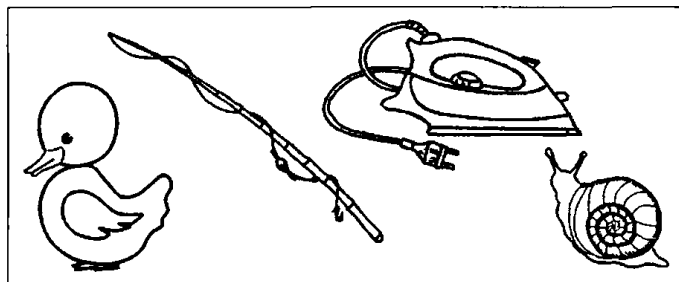
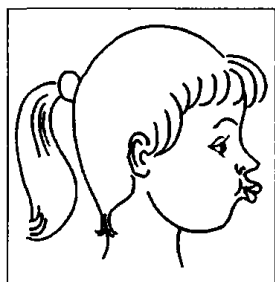

Задание 48. Обувь (знакомство)

1. Раскрасьте картинки (раскрашивает взрослый).

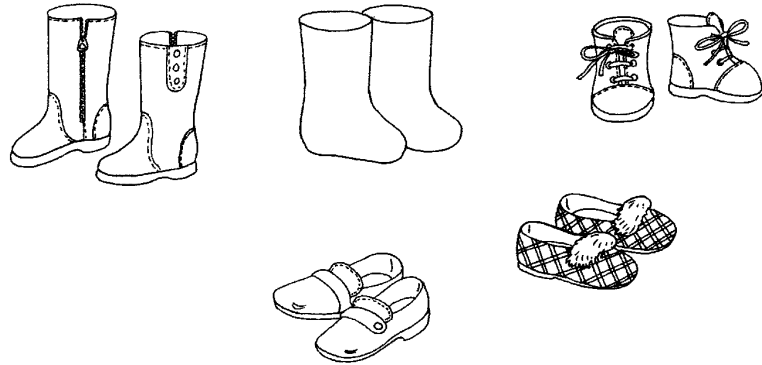

2. Упражнение «Покажи и назови».

Предложите ребенку посмотреть на картинки, показать и ответить на вопросы:

- Где сапоги? (Вот сапоги.)
- Где валенки? (Вот валенки.)
- Где ботинки? (Вот ботинки.)
- Где туфли? (Вот туфли.)
- Где тапки? (Вот тапки.)
- Где обувь? (Вот обувь.) (Ребенок обводит все картинки рукой.)

При затруднении обведите рукой все картинки и скажите:

- Вот обувь.

3. Упражнение «Что это?».

Покажите на каждую картинку и спросите:

- Что это? (Это сапоги. Это валенки.) И т.д.

Затем обведите рукой все картинки и спросите:

- Что это? (Это обувь.)

Задание 49. Обувь. Глаголы

1. Раскрасьте картинки (*раскрашивает взрослый*).

2. Упражнение «*Кто что обувает?*».

- Таня и Ваня собираются гулять.
- Рассмотрите картинки и ответьте:
- Что обувает Таня? (Таня обувает сапоги.)
- Что обувает Ваня? (Ваня обувает валенки.)

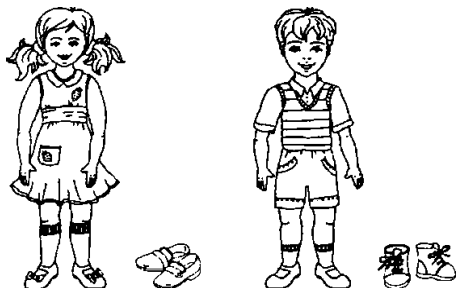
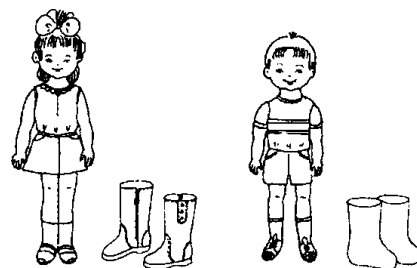

- Аня и Алик собираются в гости.
- Рассмотрите картинки и ответьте:
- Что обувает Аня? (Аня обувает туфли.)
- Что обувает Алик? (Алик обувает ботинки.)

3. Упражнение «*Кто что снимает?*».

- Что снимает Таня? (Таня снимает сапоги.)
- Что снимает Ваня? (Ваня снимает валенки.)
- Что снимает Аня? (Аня снимает туфли.)
- Что снимает Алик? (Алик снимает ботинки.)

4. Упражнение «*Кто что обувает?*».

- Что обувает Таня? (Таня обувает тапки.)
- Что обувает Ваня? (Ваня обувает тапки.)
- Что обувает Аня? (Аня обувает тапки.)
- Что обувает Алик? (Алик обувает тапки.)



5. Упражнение «*Кто что чистит?*».

Посмотри на картинки (*обвести рукой первые две картинки*) и ответь:

- Что чистит Таня? (Таня чистит сапоги.)
- Что чистит Ваня? (Ваня чистит валенки.)

Посмотри на картинки (*обвести рукой следующие две картинки*) и ответь:

- Что чистит Аня? (Аня чистит туфли.)
- Что чистит Алик? (Алик чистит ботинки.)

Задание 50. Синий цвет. Согласование прилагательного с существительными мужского рода

1. Раскрасьте картинки синим карандашом (*раскрашивает взрослый*).

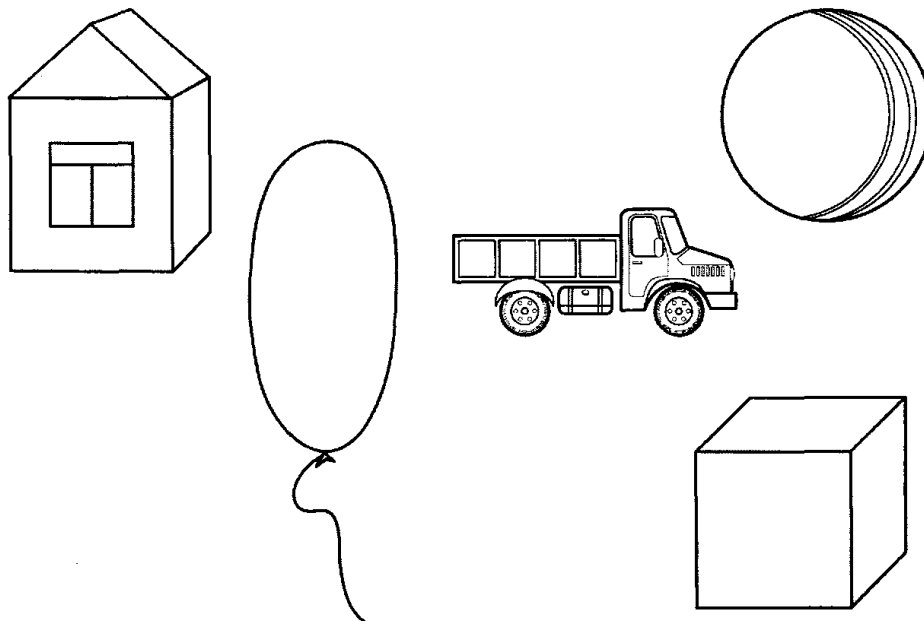

2. Упражнение «Что это?».

Покажите поочередно на каждую картинку и спросите:

- Что это? (Это домик. Это шарик. Это грузовик. Это мяч. Это кубик.)

3. Упражнение «Скажи, какой?».

Покажите поочередно на каждую картинку и спросите:

- Какой это домик? (Это синий домик.)
- Какой это шарик? (Это синий шарик.)
- Какой это грузовик? (Это синий грузовик.)
- Какой это мяч? (Это синий мяч.)
- Какой это кубик? (Это синий кубик.)

Задание 51. Звук «И» (знакомство)

1. Сделайте с ребенком артикуляционную гимнастику (5 раз каждое упражнение):

- ◆ Широко открой рот - закрой.
- ◆ Покажи длинный язык - убери.
- ◆ Язык бегаем вправо-влево.
- ◆ Покажи зубы.
- ◆ Улыбка (произносить «И») - трубочка (произносить «У»).
- ◆ Оближи верхнюю губу вправо-влево.
- ◆ Оближи нижнюю губу вправо-влево.
- ◆ Надуй и сдуй щеки.



2. Пальчиковая гимнастика (5 раз каждое упражнение). Сделайте с ребенком упражнения для развития мелкой моторики кистей рук (упражнения выполнять правой рукой, левой и обеими руками вместе):

- ◆ Соедини ладошки, большие пальчики потяни вверх - мышка.



◆ Сложи ладошки. Поверни их так, чтобы правая была сверху. Затем переверни руки так, чтобы левая была сверху. Мышка спит и поворачивается с одного бока на другой.

- ◆ Покажи, какая большая мышка: растяни пальчики своей ладошки как можно дальше.



- ◆ Покажи малюсенькую мышку: соедини большой пальчик со всеми другими.

3. Упражнение «Мышка».

- Посмотри, как улыбается мышка. Ей очень нравится сыр. Она поела и радостно запищала: «И-и-и-и!»

И ты запищи, как мышка.

4. Выучите с ребенком стихотворение:

Мышка корочку грызет,
Мышка песенку поет: «И-и-и-и-и!»

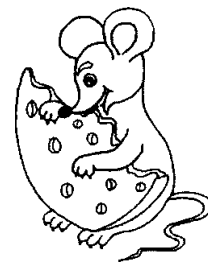

Задание 52. Синий цвет. Согласование прилагательного с существительными женского рода

1. Раскрасьте картинки синим карандашом (*раскрашивает взрослый*).

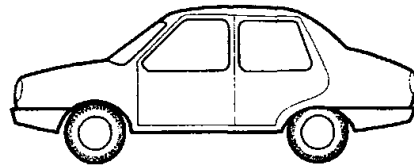
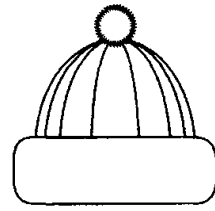
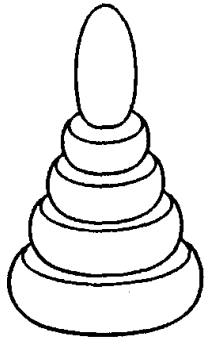

2. Упражнение «**Что это?**».

Поочередно покажите на каждую картинку и спросите:

- Что это? (Это пирамидка. Это лента. Это/шапка. Это чашка. Это машина.)

3. Упражнение «**Скажи, какая?**».

Поочередно покажите на каждую картинку и спросите:

- Какая это пирамидка? (Это синяя пирамидка.)
- Какая это лента? (Это синяя лента.)
- Какая это шапка? (Это синяя шапка.)
- Какая это чашка? (Это синяя чашка.)
- Какая это машина? (Это синяя машина.)

Задание 53. Зима (знакомство)

1. Работа с картинкой.

Рассмотрите с ребенком картинку и предложите ему ответить на вопрос:

- Какое это время года?

Если ребенок затрудняется, ответьте сами. Затем проговорите вместе с ребенком и попросите его еще раз ответить на этот вопрос.

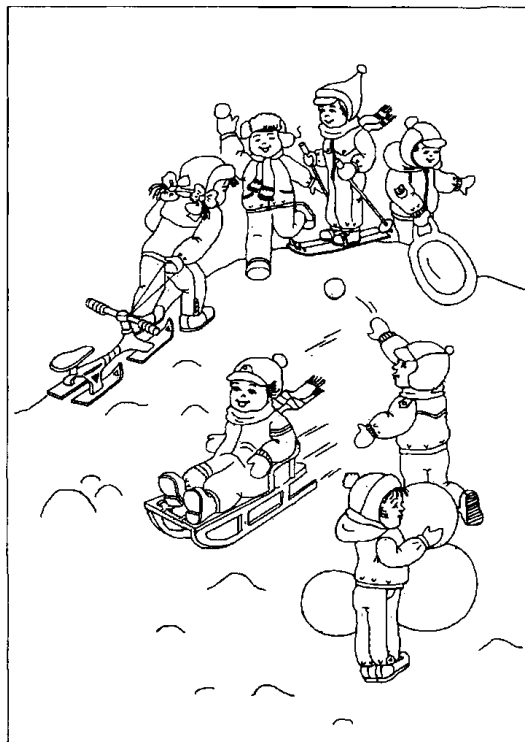

2. Прочитайте ребенку рассказ, соотнося каждое предложение с картинкой:

На улице холодно. Везде лежит снег. Деревья стоят голые. Дети надевают теплую одежду. Это зима.

На улице холодно. Везде лежит снег. Деревья стоят голые. Дети надевают теплую одежду. Это зима.

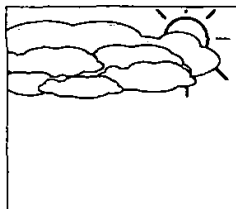

На улице холодно

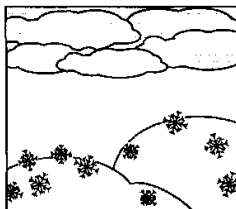

Везде лежит снег

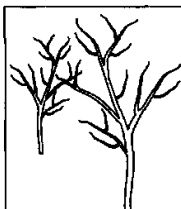

Деревья стоят голые



Дети надевают теплую одежду.

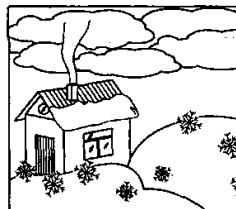

Это зима.

3. Упражнение «Что бывает зимой?».

Предложите ребенку повторить рассказ по вопросам и картинкам:

- Как на улице? (На улице холодно.)
- Что везде лежит? (Везде лежит снег.)
- Какие стоят деревья? (Деревья стоят голые.)
- Какую одежду надевают дети? (Дети надевают теплую одежду.)
- Какое это время года? (Это зима.)

Задание 54. Зима. Снежки. Рисование

1. Прочитайте ребенку стихотворение, покажите движения, подходящие к тексту:

На прогулку мы ходили
И снежки с тобой лепили.
Вот так, вот так
Мы снежки с тобой лепили.

*Шагать на месте.
Соединять ладошки крест-накрест,
изображая лепку снежков.*

Повторите стихотворение вместе с ребенком.

2. Рисование «Снежки».

Предложите ребенку нарисовать снежки синим карандашом круговыми движениями по часовой и против часовой стрелки (при необходимости помогите ему).

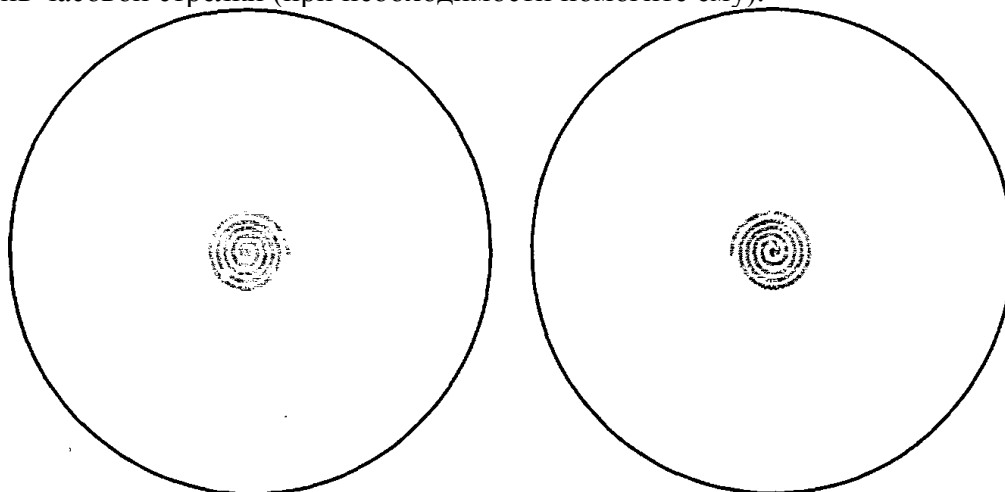

3. Упражнение «Скажи, какие?».

После рисования обведите рукой каждый снежок и спросите:

- Какие снежки? (Снежки круглые.)
- Какого цвета снежки? (Снежки синие.)
- Какого размера снежки? (Снежки маленькие.)

Перечислите ребенку все признаки снежков: «Снежки круглые, синие, маленькие», а затем спросите:

- Какие снежки? (Снежки круглые, синие, маленькие.)

Задание 55. Звук «И» (продолжение)

1. Сделайте с ребенком артикуляционную гимнастику (5 раз каждое упражнение);

- ♦ Широко открой рот - закрой.
- ♦ Покажи длинный язык - убери.
- ♦ Язык бегаёт вправо-влево.
- ♦ Покажи зубы.
- ♦ Улыбка (произносить «И») - трубочка (произносить «У»).
- ♦ Надуй и сдуй щеки.

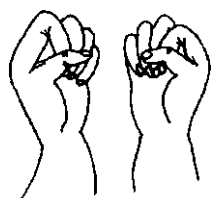

2. Пальчиковая гимнастика.

Сделайте с ребенком упражнения для развития мелкой моторики кистей рук:

- ♦ Соедини ладони, большие пальчики потяни вверх - мышка.
- ♦ Сожми пальчики - мышка спряталась в норку.
- ♦ Сложи ладони. Поверни их так, чтобы правая была сверху. Затем переверни так, чтобы левая была сверху. Мышка спит и поворачивается с одного бока на другой.



♦ Покажи, какая большая мышка: растяни пальчики своей ладони как можно дальше. При этом долго произноси: «И-и-и-и-и-и-и-и-и-и», - так пищит большая мышка.

♦ Покажи малюсенькую мышку: соедини большой пальчик со всеми другими. Маленькая мышка произносит «И» коротко. И ты произнеси «И» коротко, как маленькая мышка.

3. Игра «Громко - тихо».



- Мышка увидела кашку в тарелке и очень обрадовалась.

Она поела кашки и громко запищала от радости: «И-и-и-и!»

И ты произнеси «И» громко, как мышка.

Мышку услышал маленький жеребенок. Ему понравилось, как мышка произносит «И». Он решил тоже произнести звук «И» громко, но у него получилось тихо: «И-и-и-и».

И ты произнеси «И» тихо, как жеребенок. Жеребенок был голодный, и сил у него не было.

Наелся жеребенок овса и громко сказал: «И-и-и-и!»

И ты произнеси «И» громко, как жеребенок.

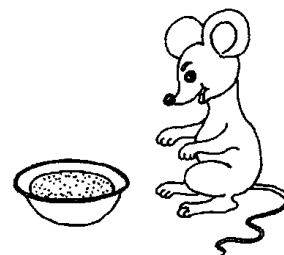

4. Выучите с ребенком:

Жеребенок маленький на лугу играл,

Жеребенок маленький громко распевал: «И-и

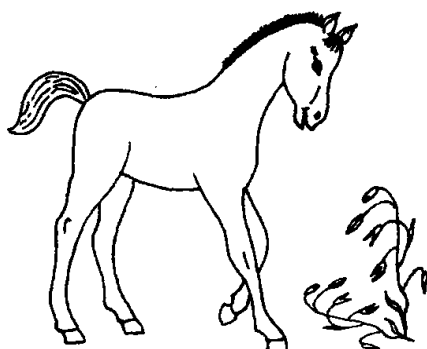

Задание 56. Новый год

1. Раскрасьте картинку (*Раскрашивает взрослый*)

2. Выучите с ребенком стихотворение:

Новый год! Новый год!
Возле елки хоровод.
В гости Дед Мороз идет
И подарки всем несет.

3. Упражнение «*Покажи и назови*».

Предложите ребенку ответить на вопросы и показать нужную картинку:

- Где Дед Мороз? (Вот Дед Мороз.)
- Где Снегурочка? (Вот Снегурочка.)
- Где елка? (Вот елка.)
- Где подарки? (Вот подарки.)



4. Упражнение «*Кто это? Что это?*».

Обведите рукой Деда Мороза и спросите:

- Кто это? (Это Дед Мороз.)

Так же спросите про Снегурочку.

Обведите рукой елку и спросите:

- Что это? (Это елка.)

Так же спросите про подарки.

5. Игра «*Новогодние подарки*».

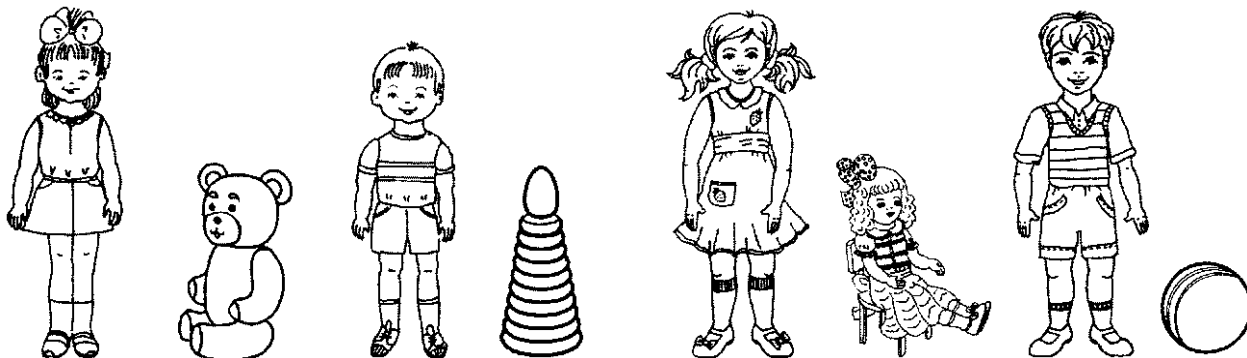

- Посмотри, Дед Мороз подарил детям подарки.

Поочередно показывайте на каждую картинку и спрашивайте:

- Что у Тани? (У Тани мишка.)
- Что у Вани? (У Вани пирамидка.)
- Что у Ани? (У Ани кукла.)
- Что у Алика? (У Алика мяч.)

Задание 57. Елочные игрушки

1. Раскрасьте елочные игрушки (раскрашивает взрослый).

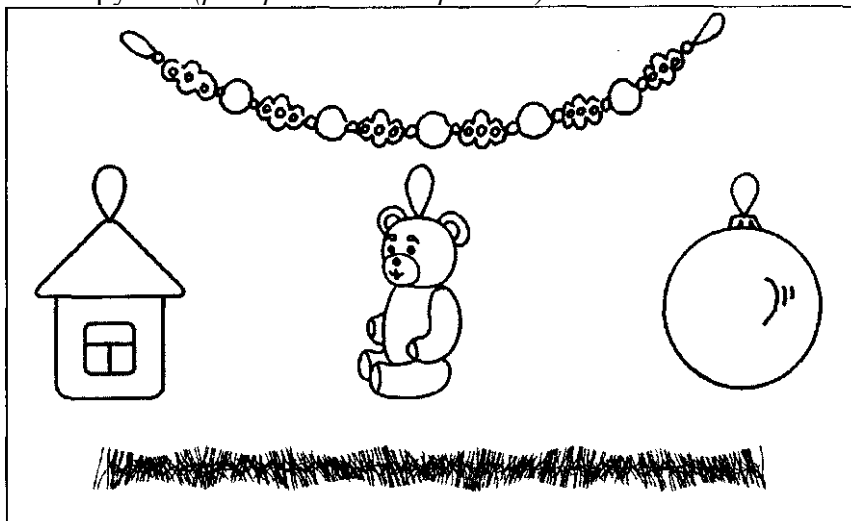

2. Упражнение «Покажи и назови».

Попросите ребенка показать и назвать все елочные игрушки, изображенные на картинке. Ребенок должен показывать на каждую игрушку и говорить: «Это бусы. Это домик. Это мишка. Это шарик. Это мишура».

3. Игра «Нарядим елку».

Предложите ребенку по картинкам ответить на вопрос: «Что ты повесил(а) на елку?»

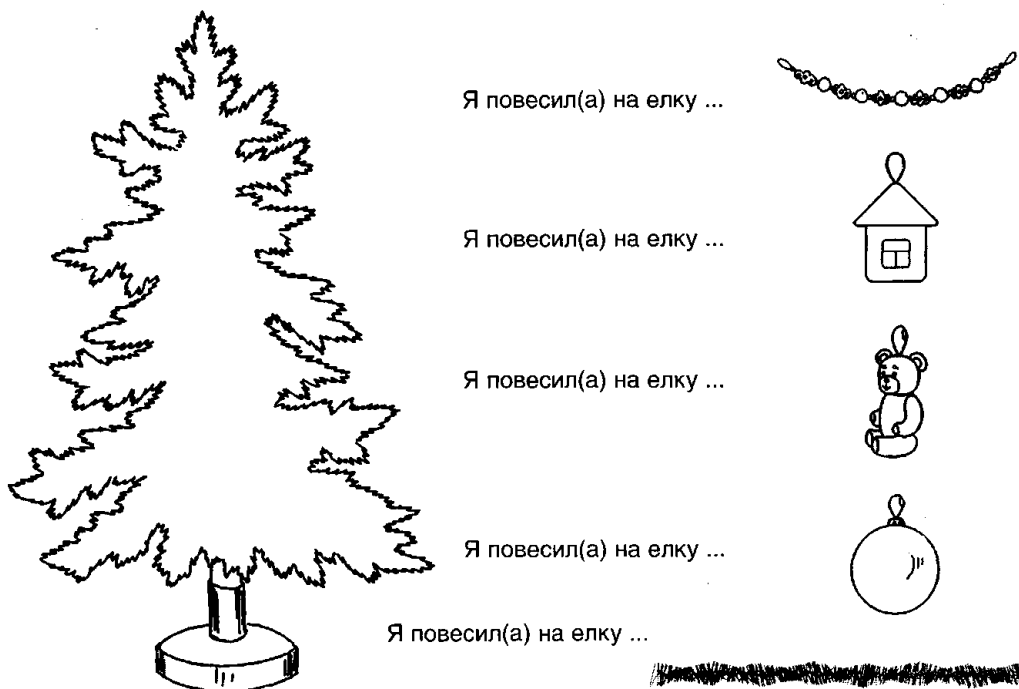

Я повесил(а) на елку ...

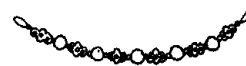

Я повесил(а) на елку ...



Я повесил(а) на елку ...



Я повесил(а) на елку ...



Я повесил(а) на елку ...



Задание 58. Разноцветные шарики

1. Раскрасьте шарики соответственно красным, желтым, зеленым и синим карандашами (раскрашивает взрослый).

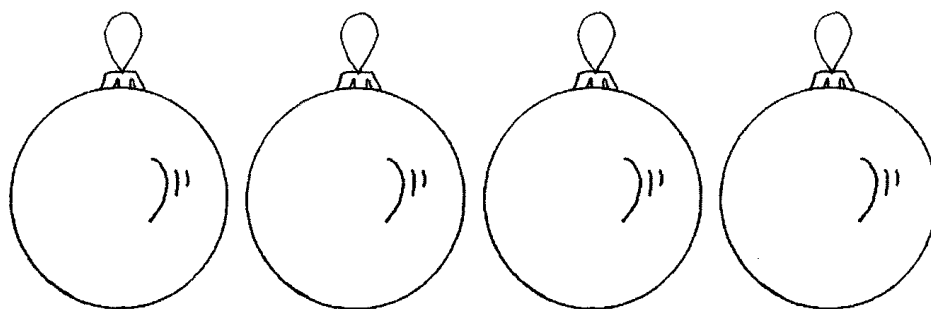

Спросите ребенка, обведя рукой все шарики:

- Что это? (Это шарики.)

2. Упражнение «Покажи и назови».

Предложите ребенку ответить на вопросы и показать нужную картинку.

- Где красный шарик? (Вот красный шарик.)
- Где желтый шарик? (Вот желтый шарик.)
- Где зеленый шарик? (Вот зеленый шарик.)
- Где синий шарик? (Вот синий шарик.)

3. Упражнение «Скажи, какой?».

Обведите поочередно каждый шарик рукой и спросите:

- Какой это шарик? (Это красный шарик. Это желтый шарик. Это зеленый шарик. Это синий шарик.)

Раскрасьте шарики у детей, как на верхней картинке (раскрашивает взрослый).

Предложите ребенку рассмотреть картинку.

- Посмотри, дети повесили на елку разные шарики.

Затем покажите поочередно на картинке и спросите:

- Какой шарик повесила Таня? (Таня повесила красный шарик.)
- Какой шарик повесил Ваня? (Ваня повесил желтый шарик.)
- Какой шарик повесила Аня? (Аня повесила зеленый шарик.)
- Какой шарик повесил Алик? (Алик повесил синий шарик.)

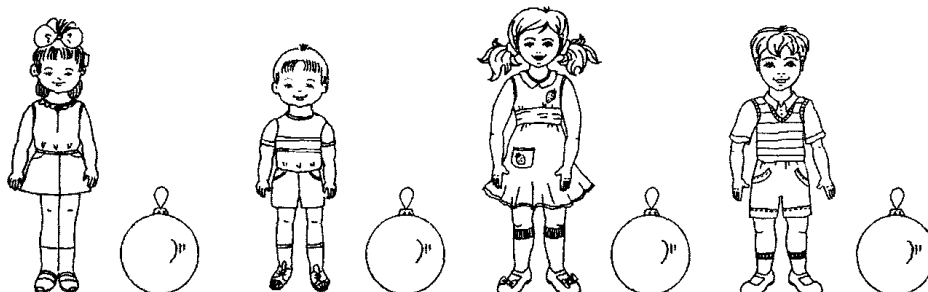

Задание 59. Звук «О» (знакомство)

1. Сделайте с ребенком артикуляционную гимнастику (5 раз каждое упражнение):

- ♦ Широко открой рот - закрой.
- ♦ Покажи длинный язык - убери.
- ♦ Язык бегает вправо-влево.
- ♦ Покажи зубы.
- ♦ Улыбка (произносить «И») - трубочка (произносить «У»).
- ♦ Надуй и сдуй щеки.

2. Рассмотрите с ребенком картинку, на которой изображена девочка.

- Познакомься - это Оля. У нее болит зуб, и она вздыхает: «О! О! О!»
- Сделай губы, как Оля, и произнеси: «О!»

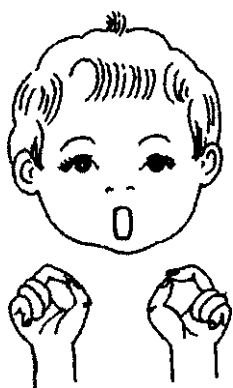

3. Пальчиковая гимнастика.

Сделайте с ребенком упражнения для развития мелкой моторики кистей рук:

- ♦ Соедини большой и указательный пальчики правой руки и сделай колечко.
- ♦ Сделай колечко левой рукой.
- ♦ Сделай колечки двумя руками вместе.

4. Упражнение «Колечко».

После пальчиковой гимнастики предложите ребенку:

- А теперь сделай колечко правой рукой и коротко произнеси: «О».
- Сделай колечко левой рукой и коротко произнеси: «О».
- Сделай колечки обеими руками вместе и долго произнеси: «О-о-о-о».

Задание 60. Снеговик

1. Раскрасьте картинку (раскрашивает взрослый).

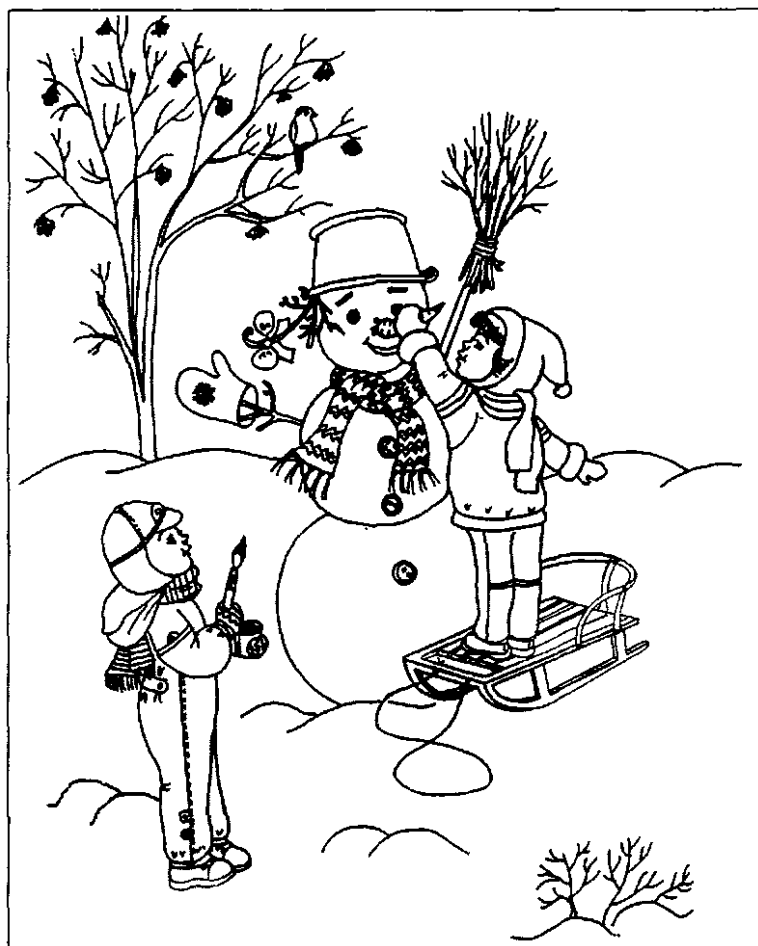

2. Работа с картинкой «Зима».

Задайте ребенку вопросы по картинке. Добивайтесь полных ответов.

- Какое это время года? (Это зима.)
- Что лежит на земле? (На земле лежит снег.)
- Кого лепят дети? (Дети лепят снеговика.)
- Из чего лепят снеговика дети? (Дети лепят снеговика из снега.)

3. Выучите с ребенком стихотворение:

Мы катали снежный ком,
Снежный ком катали.
Бабу сделали потом
И в снежки играли.

4. Упражнение «Скажи, какой?».

Скажите ребенку, показывая на картинку:

- Дети слепили снеговика. Снеговик большой, белый, холодный.

Затем предложите ответить на вопросы. Добивайтесь полных ответов.

- Кого слепили дети? (Дети слепили снеговика.)
- Какой снеговик? (Снеговик большой, белый, холодный.)

5. Попросите ребенка повторить рассказ о снеговике самостоятельно.

Задание 61. Зима. Собираемся на прогулку.

1. Раскрасьте картинку (раскрашивает взрослый)

2. Упражнение «Покажи и назови».

Попросите ребенка показать и сказать, что нарисовано на картинках:

- Где ледянка? (Вот ледянка.)
- Где лыжи? (Вот лыжи.)
- Где коньки? (Вот коньки.)
- Где санки? (Вот санки.)

3. Упражнение «Что взяли дети?».

- Познакомься с детьми. Это Митя. Это Маша.
- Посмотри, Митя и Маша собрались на прогулку.
- Что взял Митя? (Митя взял санки. Митя взял коньки.)
- Что взяла Маша? (Маша взяла ледянку. Маша взяла лыжи.)

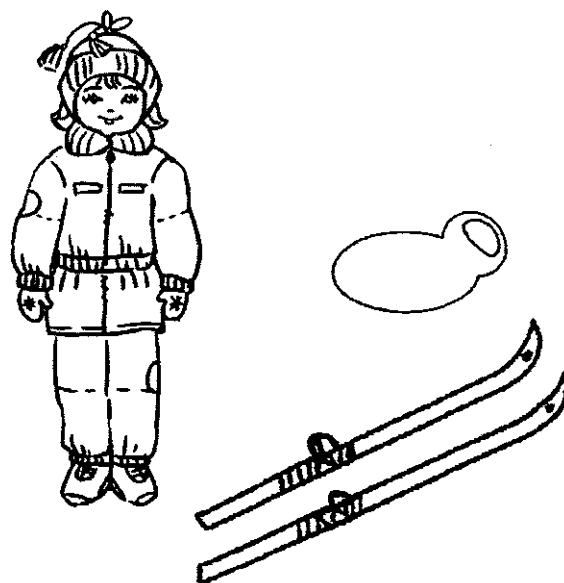
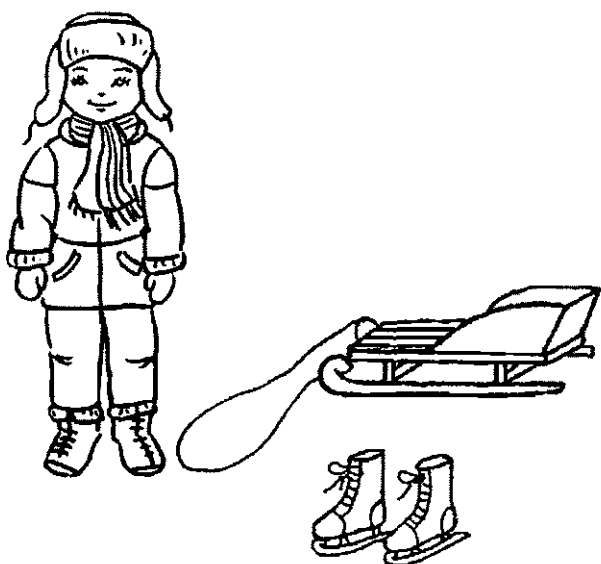
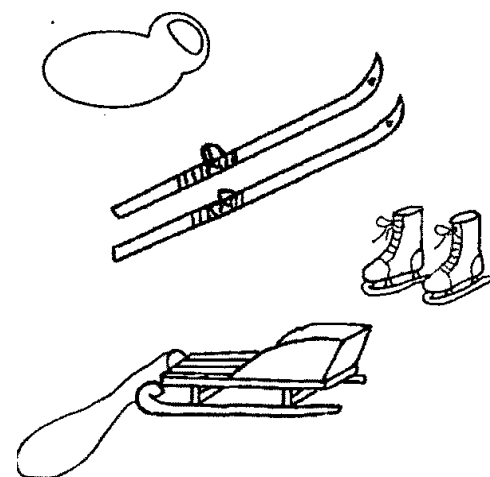

4. Упражнение «Посмотри и скажи».

Попросите ребенка посмотреть на картинки и ответить на вопросы:

- Что у Мити? (У Мити санки. У Мити коньки.)
- Что у Маши? (У Маши лыжи. У Маши ледянка.)

5. Выучите с ребенком стихотворение:

Вот зима - кругом бело,
Много снегу намело.
Утром Ваня санки взял
И на горку побежал.

Задание 62. Зимние забавы. Фраза..65

1. Раскрасьте картинку (раскрашивает взрослый).

2. Задайте ребенку вопросы и попросите дать полные ответы:

- Какое это время года? (Это зима.)
- Что лежит на земле? (На земле лежит снег.)
- Посмотри: Таня, Ваня, Аня и Алик пошли гулять. Обведите рукой девочку на лыжах и спросите:
 - На чем катается Таня? (Таня катается на лыжах.)
- Обведите рукой мальчика на коньках и спросите:
 - На чем катается Ваня? (Ваня катается на коньках.)
- Обведите рукой девочку с ледянкой и спросите:
 - На чем катается Аня? (Аня катается на ледянке.)
- Обведите рукой мальчика на санках и спросите:
 - На чем катается Алик? (Алик катается на санках.)

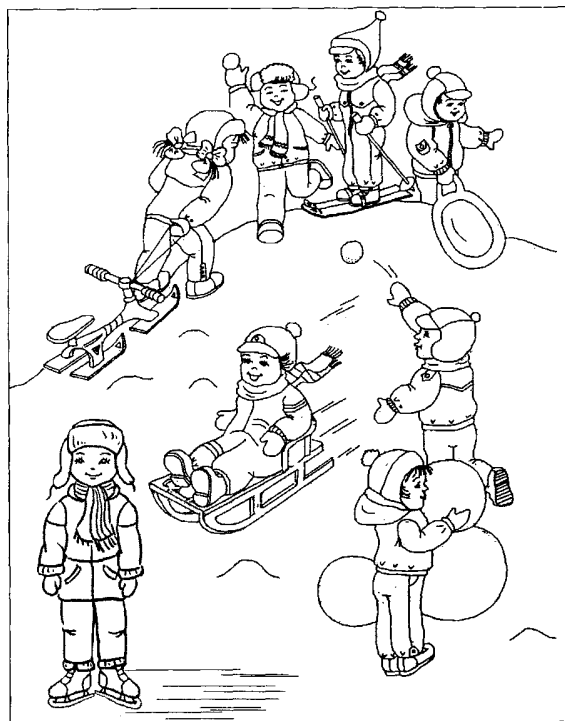

3. Нагулялись дети и вернулись домой. Посмотри на картинки и ответь:

- Кто на чем катался? (Таня каталась на лыжах. Аня каталась на ледянке. Ваня катался на коньках. Алик катался на санках.)

При затруднении помогите ребенку.



Задание 63. Звук «О» (продолжение)

1. Сделайте с ребенком артикуляционную гимнастику (5 раз каждое упражнение):

- ♦ Широко открой рот - закрой.
- ♦ Покажи длинный язык - убери.
- ♦ Язык бегаёт вправо-влево.
- ♦ Покажи зубы.
- ♦ Улыбка (*произносить «И»*) - трубочка (*произносить «У»*).
- ♦ Надувай и сдувай щеки.
- ♦ Оля произносит: «О». И ты произнеси: «О».
- ♦ Оля поёт: «О-о-о-о-о». И ты спой, как Оля.



2. Пальчиковая гимнастика.

Сделайте с ребенком упражнения для развития мелкой моторики кистей рук:

- ♦ Сделай колечко левой рукой.
- ♦ Сделай колечко правой рукой.
- ♦ Сделай колечки обеими руками вместе.

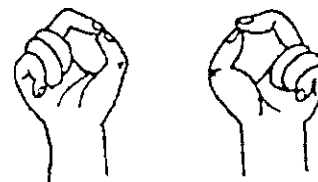

3. Игра «Долго - коротко».

Посмотри, как далеко укатился обруч у Оли. Обруч катится, а Оля долго произносит: «О-о-о-о-о-о-о!» И ты долго, как Оля, произнеси: «О-о-о-о-о-о-о!»

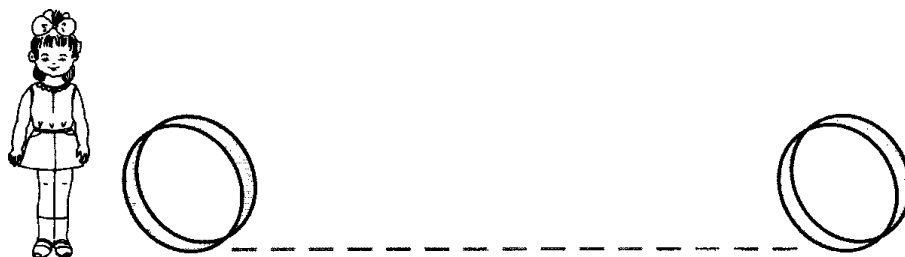

Ослик увидел свое отражение в озере. удивился и произнес коротко, удивленно «О!». Произнеси и ты «О!» коротко, как ослик.

4. Игра «Громко - тихо».

Увидела Оля, как по небу плывет красивое белое облако. Обрадовалась и громко, радостно произнесла: «О!» Произнеси «О!», как Оля.

Оля увидела, как к ее окнам летят осы. Она испугалась и тихо произнесла: «О». И ты произнеси О» тихо, как Оля.

4. Упражнение «Покажи и скажи».

Предложите ребенку показать на картинки и произнести слова, которые начинаются со звука «О»:

Оля, обруч, ослик, облако, озеро, окна, осы.

При затруднении помогите ему.

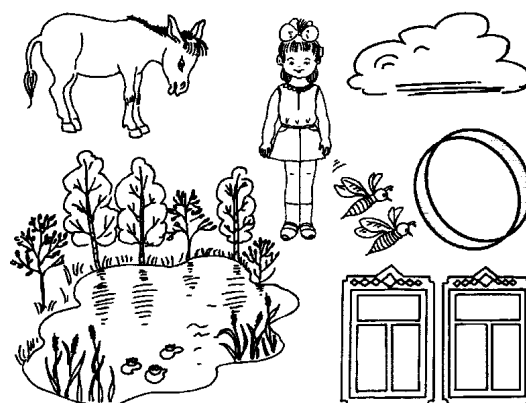

Задание 64. Зимняя одежда. Цвет.

1. Раскрасьте колпачки, курточки и штанишки гномов в следующем порядке: красный, желтый, зеленый, синий (*раскрашивает взрослый*).

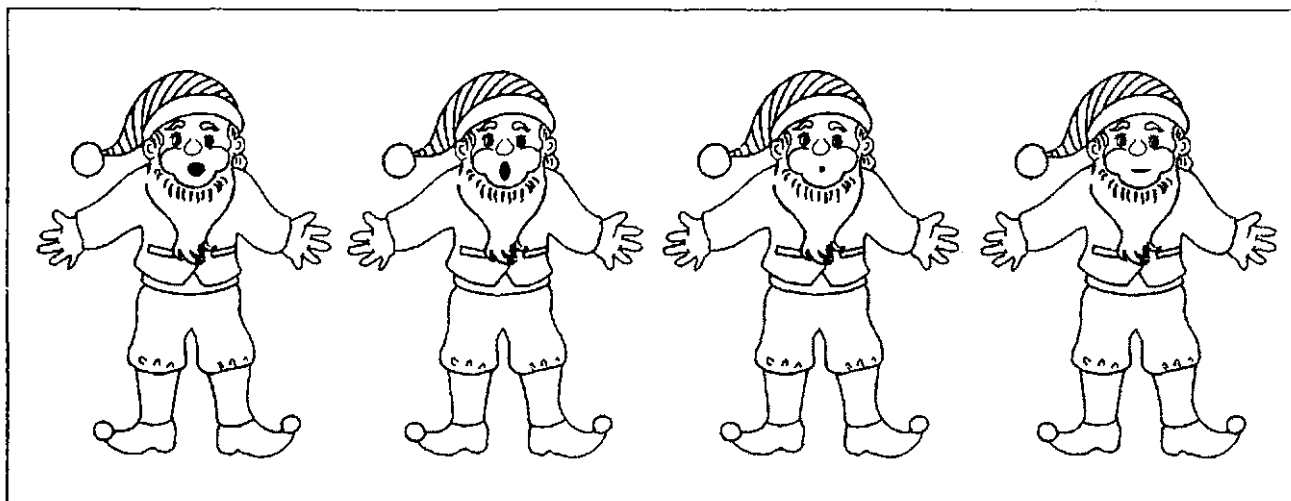

2. Игра «Гномы».

- Познакомься с гномами. Это Митя. Это Мотя. Это Витя. Это Ваня.
- Поздоровайся с каждым гномом. (Здравствуй, Митя. И т.д.)

3. Упражнение «Скажи, какие?».

Предложите ребенку дать полные ответы на вопросы:

- Какой колпачок у Мити? (У Мити красный колпачок.)
- Какая курточка у Мити? (У Мити красная курточка.)
- Какие брюки у Мити? (У Мити красные брюки.) И т.д.

4. Раскрасьте пары варежек в следующем порядке: зеленая, красная, синяя, желтая. А шарфы - в другом порядке: синий, желтый, зеленый, красный (*раскрашивает взрослый*).

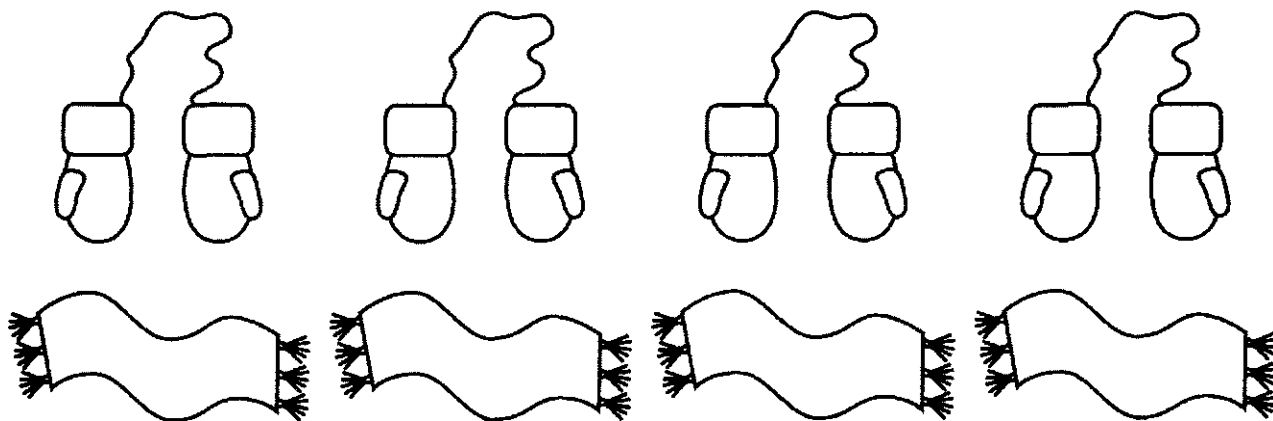

5. Упражнение «Покажи и скажи».

Предложите ребенку показать и ответить на вопросы:

- Покажи и скажи, кому ты дашь зеленые варежки? (Я дам зеленые варежки Вите.)
- Почему ты дал(а) Вите зеленые варежки? (У Вити зеленый колпачок. У Вити зеленая одежда.)

И т.д.

- Покажи и скажи, кому ты дашь синий шарф? (Я дам синий шарф Ване.)
- Почему? (У Вани синий колпачок.) И т.д.

Задание 65. Зима. Предлоги В, ИЗ.

1. Раскрасьте картинки (раскрашивает взрослый).

2. Упражнение «Сделай и скажи».

Возьмите предметы, изображенные на картинках, и несколько кусочков ваты - «снег».

Предложите ребенку положить вату-«снег» в ведро. Спросите:

- Куда ты насыпаешь снег? (Я насыпаю снег в ведро.)

При затруднении помогите ребенку ответить правильно.

Затем предложите ребенку высыпать «снег» из ведра. Спросите:

- Откуда ты высыпаешь снег? (Я высыпаю снег из ведра.)

Так же поиграйте с грузовиком, корзиной, формочкой и ящиком.

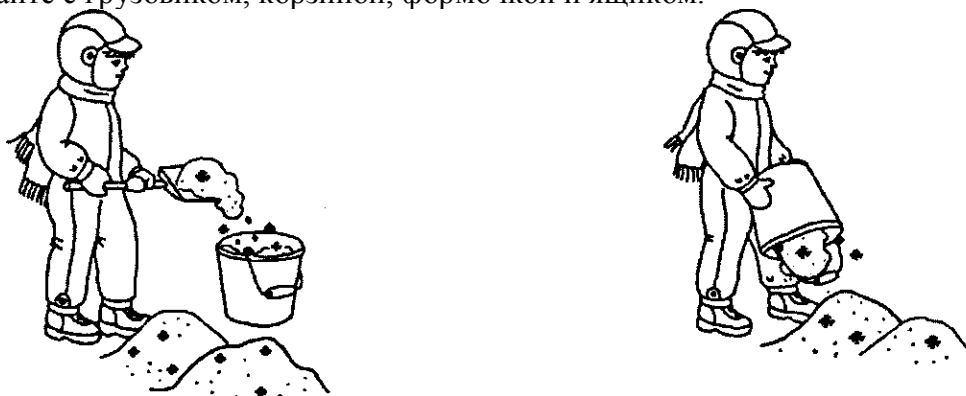

3. Попросите ребенка назвать нарисованные предметы.

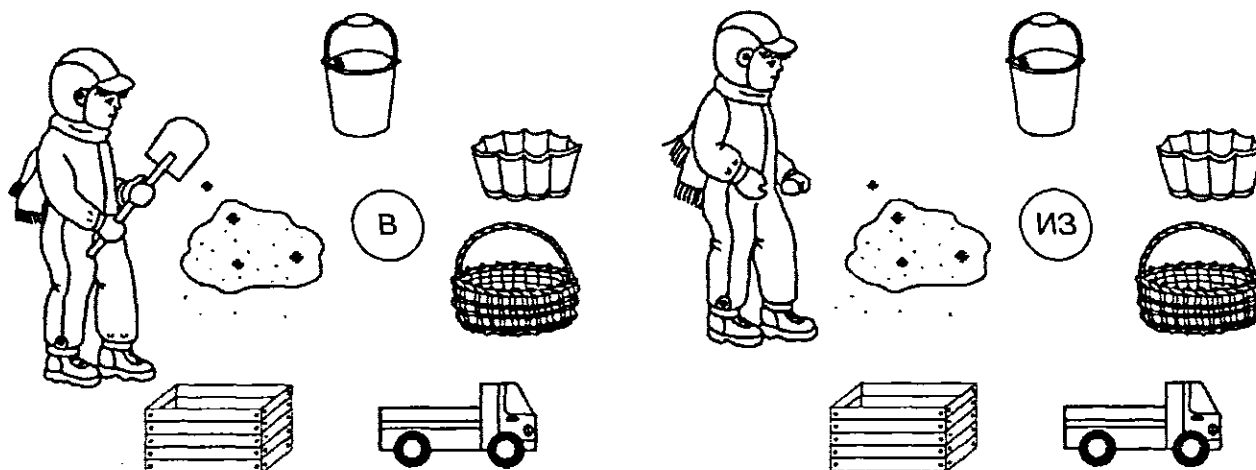

4. Упражнение «Покажи и скажи».

- Вова пошел гулять. Он взял с собой лопатку, грузовик, ящик, ведро, корзину и формочку. На улице он стал насыпать снег. Посмотри на картинки, покажи и скажи:

- Куда Вова насыпает снег? (Вова насыпает снег в ящик. Вова насыпает снег в грузовик. Вова насыпает снег в ведро. Вова насыпает снег в корзину. Вова насыпает снег в формочку.)

- Насыпал Вова снег, а потом решил его высыпать.

- Посмотри, покажи и скажи, откуда Вова высыпает снег? (Вова высыпает снег из грузовика. Вова высыпает снег из ящика. Вова высыпает снег из ведра. Вова высыпает снег из корзины. Вова высыпает снег из формочки.)

Задание 66. Величина: большой, поменьше, маленький

1. Упражнение «Матрешка».

Возьмите трехместную матрешку и разделите ее на несколько одноместных. Поставьте их по размеру слева направо: большую, поменьше, маленькую. Рассмотрите их с ребенком, спросите:

- Где большая матрешка? (Вот большая матрешка.)
- Где матрешка поменьше? (Вот матрешка поменьше.)
- Где маленькая матрешка? (Вот маленькая матрешка.)
- Какая это матрешка? (Это большая матрешка. Это матрешка поменьше. Это маленькая матрешка.)

2. Раскрасьте картинки (раскрашивает взрослый).



3. Упражнение «Покажи и назови».

Попросите ребенка показать и назвать нарисованных матрешек по величине.

Задание 67. Звук «Э» (знакомство)

1. Сделайте с ребенком артикуляционную гимнастику (5 раз каждое упражнение):

- ♦ Широко открой рот - закрой.
- ♦ Покажи длинный язык - убери.
- ♦ Язык бегаёт вправо-влево.
- ♦ Покажи зубы.
- ♦ *Улыбка* (произносить «И») - *трубочка* (произносить «У»).
- ♦ Надуй и сдуй щеки.
- ♦ Сделай губы колечком, а потом закрой рот.
- ♦ Кончиком языка сильно упрись в бугорочки за нижними зубами, удержи язык 5-7 секунд, расслабь.

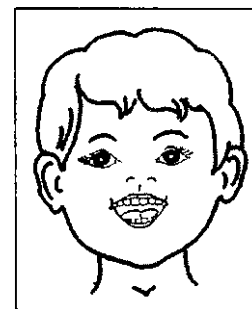

2. Игра **«Измени свой голосок»**.

Посмотри на картинку и познакомься с мальчиком. Его зовут Эдик. Поздоровайся с ним, скажи: «Здравствуй, Эдик».

- Посмотри, Эдик произносит звук «Э». И ты произнеси «Э», как Эдик.

Эдик произносит «Э» по-разному:

- долго - Э-Э-Э-Э-Э-Э-Э-Э;
- коротко - Э;
- тихо - э-э-э-э;
- громко - Э-Э-Э-Э.

И ты произнеси «Э», как Эдик (долго, коротко, тихо, громко).

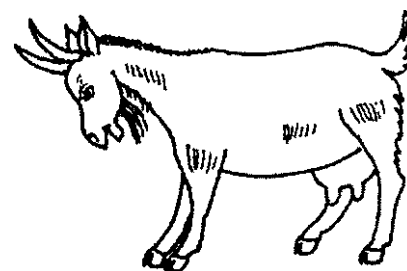

3. Упражнение **«Козочка»**.

- Это козочка. Она умеет говорить «Мэ-мэ-мэ». Произнеси «Мэ-мэ-мэ», как козочка.

4. Пальчиковая гимнастика.

Сделайте с ребенком упражнения для развития мелкой моторики кистей рук (каждой рукой):

- ♦ Сделай козу правой рукой.
- ♦левой рукой.
- ♦ Обеими руками вместе.

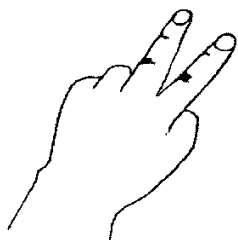

Задание 68. Величина. Цвет

1. Раскрасьте большой кубик красным карандашом, кубик поменьше - синим, маленький - желтым; большой кирпичик - зеленым, кирпичик поменьше - желтым, маленький - синим (раскрашивает взрослый).

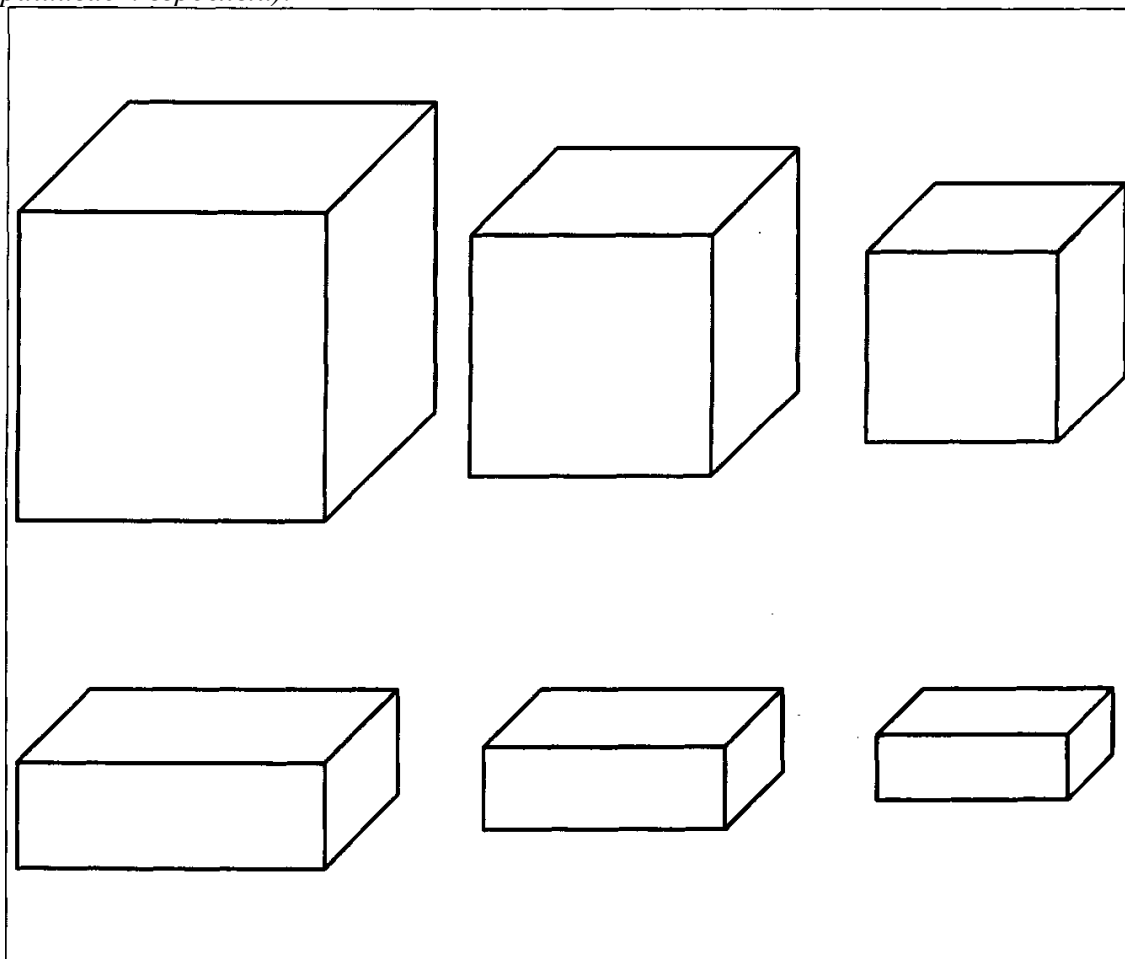

2. Упражнение «Скажи, какой?».

Предложите ребенку ответить на вопросы:

- Какой по величине красный кубик? (Красный кубик большой.)
- Какой по величине синий кубик? (Синий кубик поменьше.)
- Какой по величине желтый кубик? (Желтый кубик маленький.)
- Какой по величине зеленый кирпичик? (Зеленый кирпичик большой.)
- Какой по величине желтый кирпичик? (Желтый кирпичик поменьше.)
- Какой по величине синий кирпичик? (Синий кирпичик маленький.)

Предложите ребенку рассказать о кубиках и кирпичиках, называя их величину и цвет.

Покажите на красный большой кубик и спросите:

- Расскажи, этот кубик какой? (Этот кубик большой и красный.)

Так же спросите про другие кубики.

Покажите на зеленый большой кирпичик и спросите:

- Расскажи, этот кирпичик какой? (Этот кирпичик большой и зеленый.)

Так же спросите про другие кирпичики.

Задание 69. Сказка Л.Н. Толстого «Три медведя»

1. Раскрасьте картинки (раскрашивает взрослый).

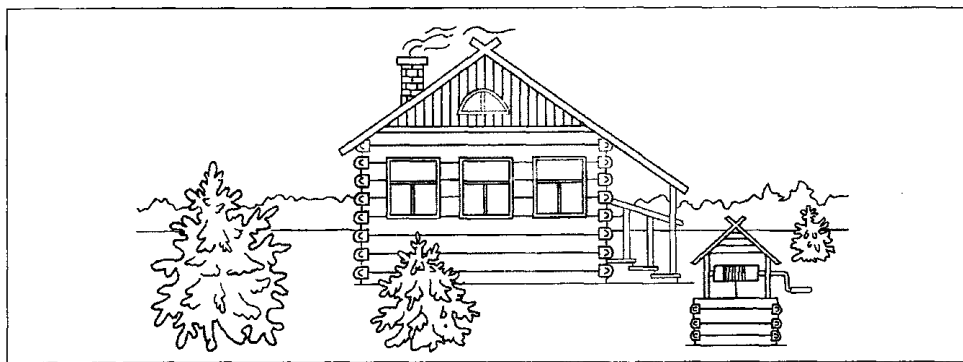

2. Чтение сказки Л.Н. Толстого «Три медведя».
Прочитайте ребенку сказку и рассмотрите иллюстрации к ней. Предложите ребенку ответить на вопросы:

- Кто жил в лесной избушке?
- Где гуляли медведи?
- Кто попал в их домик?



2. **Упражнение** «Посмотри и скажи».

Покажите на каждую картинку и спросите, добиваясь полных ответов:

- Какой это медведь? (Это большой медведь. Это медведь поменьше. Это маленький медведь.)
- Какая это миска?
- Какая это ложка?
- Какая это кровать?
- Какой это стул?

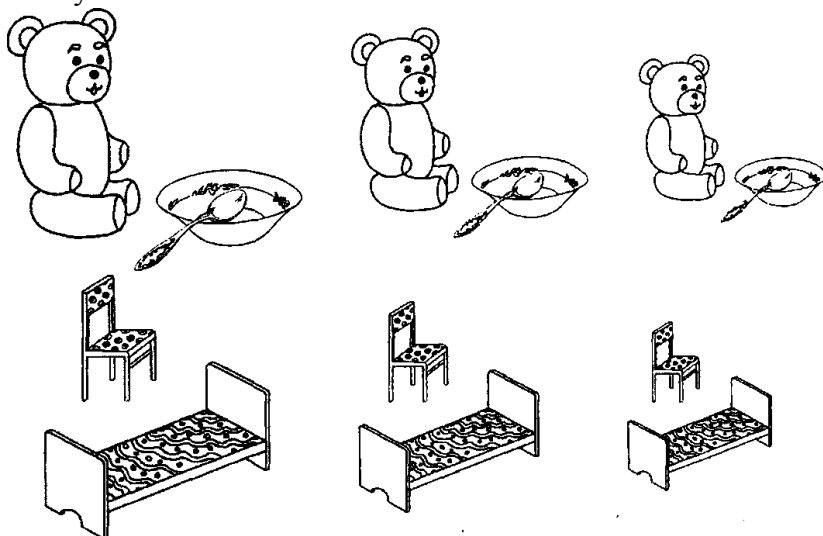

Задание 70. Величина. Конструирование

1. Раскрасьте кубики и кирпичики соответственно желтым, зеленым и синим карандашами (*раскрашивает взрослый*).

2. Упражнение *«Покажи и скажи»*.

Попросите ребенка показать и сказать:

- Где кубики? (Вот кубики.)
- Где кирпичики? (Вот кирпичики.)

3. Упражнение *«Скажи, какой?»*.

Покажите на каждый кубик и спросите:

- Какой это кубик? (Это большой кубик. Это кубик поменьше. Это маленький кубик.) Покажите на каждый кирпичик и спросите:

- Какой это кирпичик? (Это большой кирпичик. Это кирпичик поменьше. Это маленький кирпичик.)

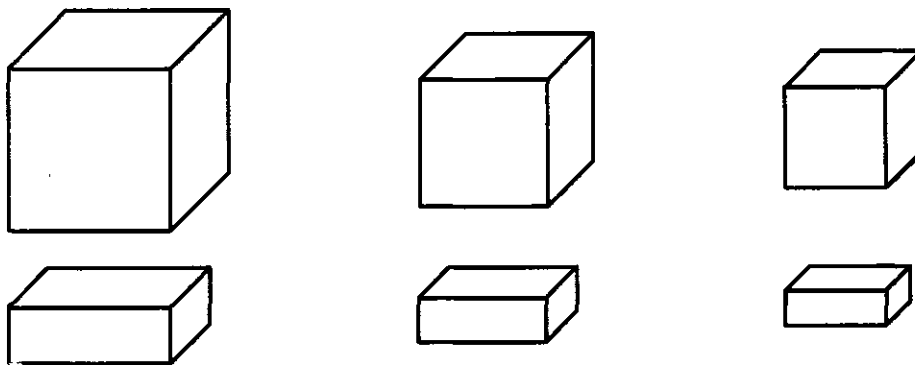

4. Игра *«Наша мастерская»*.

Возьмите кубики и кирпичики трех размеров и сделайте вместе с ребенком из больших кубиков и кирпичиков большой стул и большую кровать, из фигур поменьше - стул и кровать поменьше, из маленьких - маленькие.

5. Упражнение *«Покажи и скажи»*.

Попросите ребенка ответить и показать картинку:

- Где большой стул? (Вот большой стул.)
- Где стул поменьше? (Вот стул поменьше.)
- Где маленький стул? (Вот маленький стул.)
- Где большая кровать? (Вот большая кровать.)
- Где кровать поменьше? (Вот кровать поменьше.)
- Где маленькая кровать? (Вот маленькая кровать.)

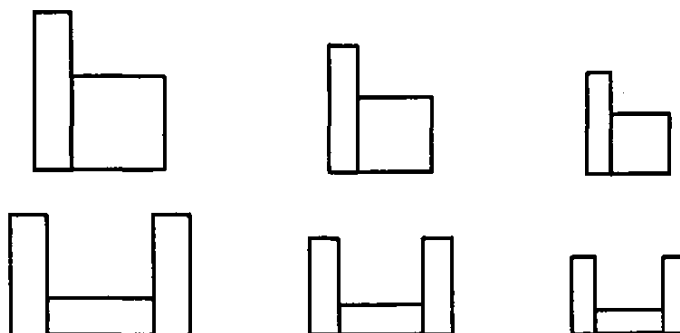

6. Упражнение *«Скажи, какой (какая)?»*.

Покажите по очереди на каждую картинку и попросите ребенка ответить:

- Какой это стул? (Это большой стул. Это стул поменьше. Это маленький стул.)
- Какая это кровать? (Это большая кровать. Это кровать поменьше. Это маленькая кровать.)

Задание 71. Звук «Э» (продолжение)

1. Сделайте с ребенком артикуляционную гимнастику (5 раз каждое упражнение):

- ♦ Широко открой рот - закрой.
- ♦ Покажи длинный язык - убери.
- ♦ Язык бегаёт вправо-влево.
- ♦ Покажи зубы.
- ♦ Улыбка (произносить «И») - трубочка (произносить «У»),
- ♦ Надуй и сдуй щеки.
- ♦ Сделай губы колечком, а потом закрой рот.
- ♦ Кончиком языка сильно упрись в бугорочки за нижними зубами, удержи язык 5-7 секунд, расслабь.



2. Упражнение «**Давайте познакомимся**».

Посмотри на картинки. Девочку зовут Эля, а мальчика Эдик.

- Поздоровайся с ними, скажи: «Здравствуй, Эля! Здравствуй, Эдик!»



3. Игра «**Измени свой голосок**».

Эля произносит звук «Э» тихо и долго: «Э-э-э-э-э-э-э-э-э-э». И ты произнеси «Э», как Эля.

Эдик произносит звук «Э» громко и коротко: «Э!»
Произнеси звук «Э», как Эдик.

4. Прочитайте стихотворение и попросите ребенка повторить, как кричат козы и бараны:

Наши козы на лугу

Щиплют сладкую траву: «Мэ-мэ-мэ».

А бараны круторогие

По тропинкам горным бродят: «Бэ-бэ-бэ!»

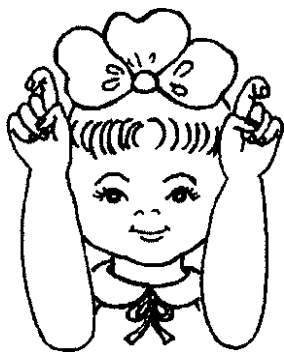

5. Упражнение «**Барашек**».

Посмотри, как Эля показывает круторогого барашка. И ты покажи круторогого барашка, как Эля.

6. Пальчиковая гимнастика.

Сделайте с ребенком упражнения для развития мелкой моторики кистей рук:

- ♦ Эдик показывает пальчиками козу.
- ♦ Покажи козу правой рукой, как Эдик.
- ♦левой рукой.
- ♦ Обеими руками вместе.

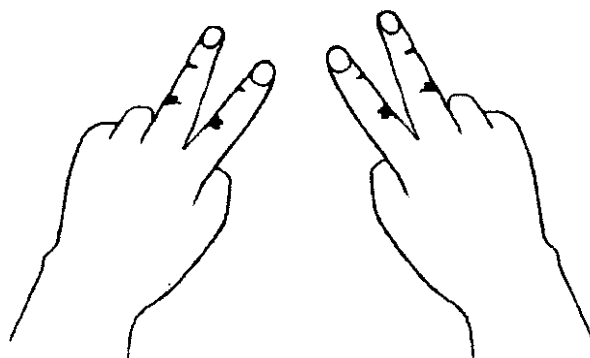

Задание 72. Дикие животные (знакомство)

1. Раскрасьте картинку (раскрашивает взрослый).

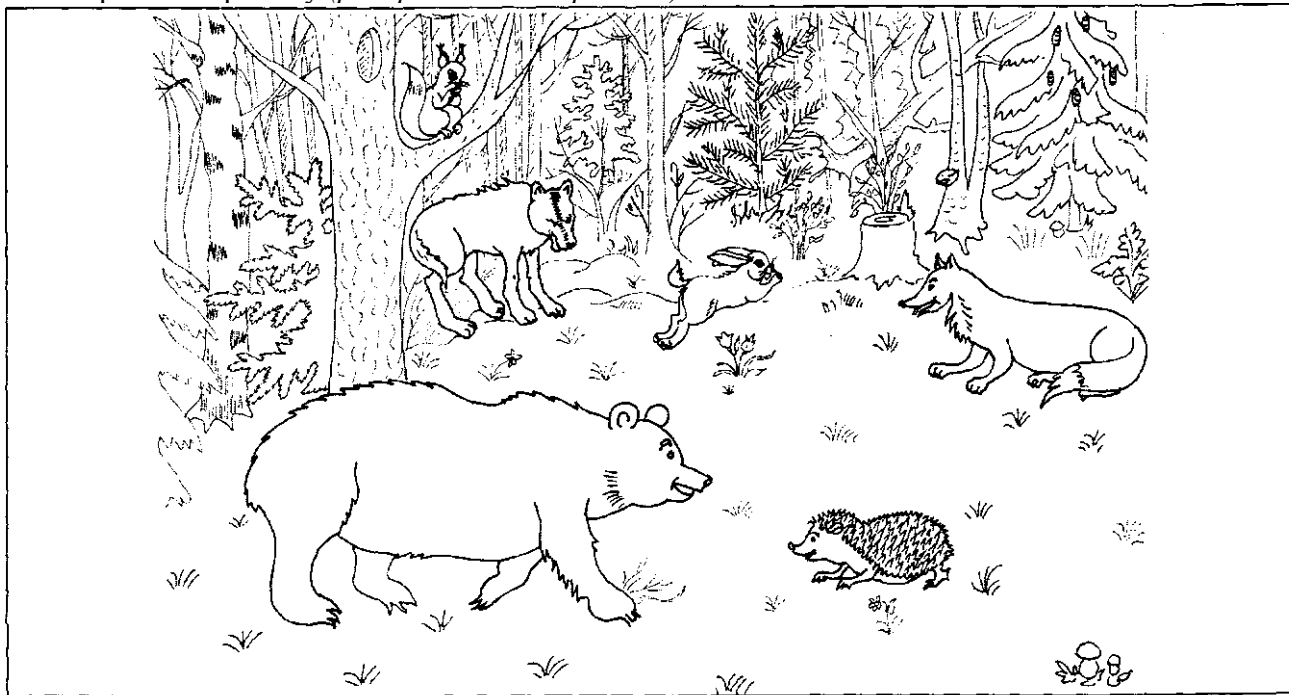

2. Упражнение «Покажи и назови».

- Посмотри, это лес. В лесу живут волк, медведь, лиса, заяц, еж, белка. (Показать и назвать каждое животное.)

Покажи и скажи:

- Где медведь? (Вот медведь.)
- Где волк? (Вот волк.)
- Где лиса? (Вот лиса.)
- Где заяц? (Вот заяц.)
- Где белка? (Вот белка.)
- Где еж? (Вот еж.)

3. Упражнение «Кто это?».

Покажи на изображение каждого животного по очереди и спроси:

- Кто это? (Это медведь. Это волк. Это лиса. Это заяц. Это белка. Это еж.)

Обведите рукой всех животных и скажите:

- Запомни! Медведь, волк, лиса, заяц, белка, еж - это дикие животные, звери. Затем опять обведите рукой животных и спросите ребенка:

- Кто это? (Это дикие животные, звери.)

4. Упражнение «Найди и скажи».

Рассмотрите с ребенком изображение лисы, спросите:

- Где у лисы голова? (Вот голова.)
- Где у лисы глаза? (Вот глаза.)
- Где у лисы уши? (Вот уши.)
- Где у лисы нос? (Вот нос.)
- Где у лисы шея? (Вот шея.)
- Где у лисы хвост? (Вот хвост.)
- Где у лисы лапы? (Вот лапы.)
- Где у лисы когти? (Вот когти.)

Так же рассмотрите с ребенком изображения зайца, волка, медведя, белки, ежа.

Задание 73. Дикие животные. Фраза

1. Раскрасьте картинку (раскрашивает взрослый). Уточните, кто на ней изображен.

2. Игра «Где живет?».

Предложите ребенку ответить на вопросы:

- Где живут звери (дикие животные)? (Звери живут в лесу.)

- Где живет медведь? (Медведь живет в лесу.)

- Где живет заяц? (Заяц живет в лесу.)

- Где живет белка? (Белка живет в лесу.)

- Где живет лиса? (Лиса живет в лесу.)

- Где живет волк? (Волк живет в лесу.)

- Где живет еж? (Еж живет в лесу.)



3. Упражнение «Кто живет в лесу?».

Предложите ребенку показать на картинке и ответить на вопрос:

- Кто живет в лесу? (В лесу живет волк. В лесу живет медведь. В лесу живет заяц. В лесу живет лиса. В лесу живет белка. В лесу живет еж.)

4. Игра «Большой, поменьше, маленький».

Предложите ребенку рассмотреть картинки и ответить на вопросы:

- Кто большой? (Медведь большой. Волк большой.)

- Кто поменьше? (Заяц поменьше. Лиса поменьше.)

- Кто маленький? (Еж маленький. Белка маленькая.)

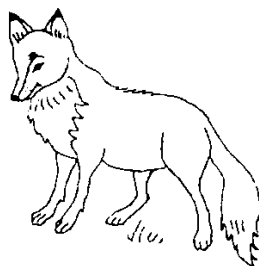
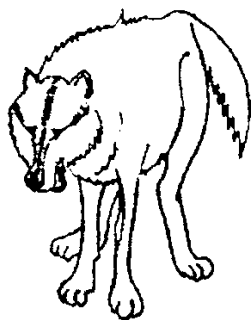
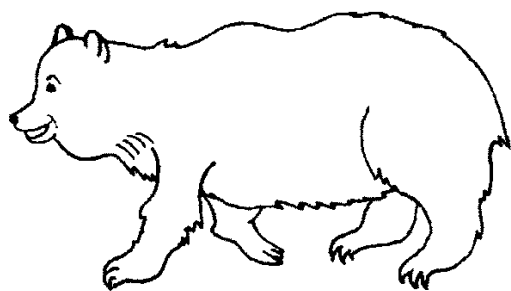

Задание 74. Русская народная сказка «Колобок». Рисование.

1. Раскрасьте картинку (раскрашивает взрослый).

2. Чтение сказки «Колобок».

Прочитайте ребенку сказку и рассмотрите картинки в книжке.

Предложите ребенку ответить на вопросы:

- Что испекла бабушка?
- Куда поставила Колобок?
- Куда Колобок покатился?

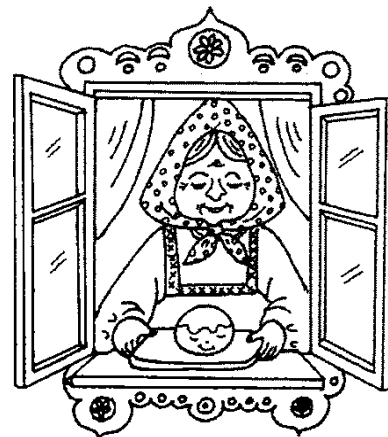

3. Упражнение «Покажи и скажи».

- Посмотри на картинки, покажи и скажи:
- Кого встретил Колобок в лесу? (Колобок встретил зайца.

Колобок встретил волка. Колобок встретил медведя. Колобок встретил лису.)

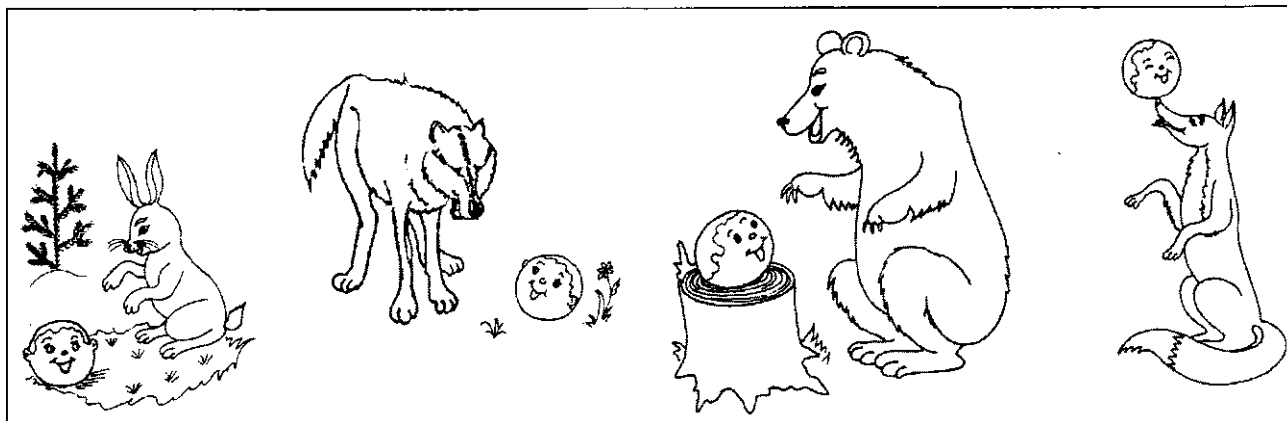

4. Упражнение «Спой песенку».

Спойте с ребенком песенку Колобка:

Я от бабушки ушел,
Я от дедушки ушел
И от тебя, заяц (волк, медведь, лиса), уйду.

5. Рисование «Колобок».

Попросите ребенка нарисовать Колобка желтым карандашом и раскрасить его круговыми движениями от центра. При необходимости помогите ему.

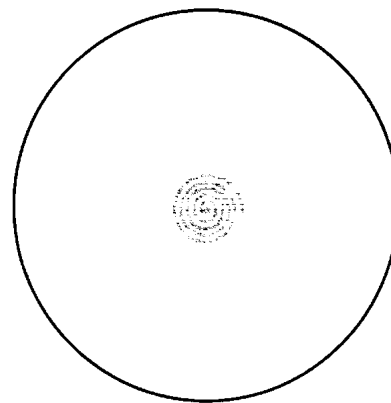

6. Упражнение «Скажи, какой?».

Расскажите ребенку про Колобка.

- Посмотри, Колобок большой, круглый, желтый.
- Расскажи сам(а), какой Колобок? (Колобок большой, круглый, желтый.)

Задание 75. Звук «Э» (продолжение)

1. Сделайте с ребенком артикуляционную гимнастику (5 раз каждое упражнение);
 - ◆ Широко открой рот - закрой.
 - ◆ Покажи длинный язык - уברי.
 - ◆ Язык бегаёт вправо-влево.
 - ◆ Покажи зубы.
 - ◆ Улыбка (*произносить «И»*) - трубочка (*произносить «У»*).
 - ◆ Надувай и сдувай щеки.
 - ◆ Сделай губы колечком, а потом закрой рот.
 - ◆ Кончиком языка сильно упрись в бугорочки за нижними зубами, удержи язык 5-7 секунд, расслабь.

2. Игра «Подарки».

- У Эдика и Эли день рождения. Им подарили альбомы с картинками. Эдик рассматривает картинки, показывает на них и говорит; «**Это** автобус. **Это** астры. **Это** утюг». И т.д.

Так же покажи и назови картинки в книжках Эдика и Эли. (**Это** облако. **Это** ослик. **Это** озеро. И т.д.)

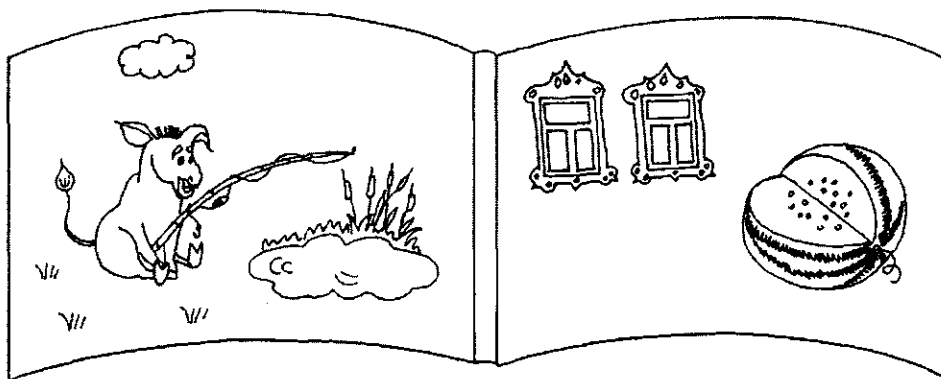
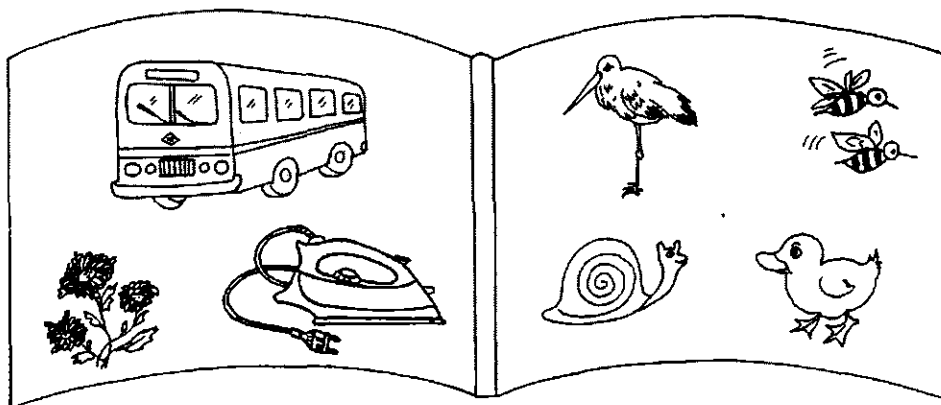

Задание 76. Домашние животные (знакомство)

1. Раскрасьте картинки (раскрашивает взрослый).

2. Упражнение «Покажи и назови».

Попросите ребенка рассмотреть картинки и дать полный ответ на каждый вопрос:

- Где коза? (Вот коза.)
- Где свинья? (Вот свинья.)
- Где собака? (Вот собака.)
- Где корова? (Вот корова.)
- Где лошадь? (Вот лошадь.)
- Где кошка? (Вот кошка.)

3. Упражнение «Кто это?».

Покажите по очереди на каждую картинку и спросите: «Кто это?» (Это коза. Это свинья. Это собака. Это корова. Это лошадь. Это кошка.)

- Запомни! Коза, свинья, собака, корова, лошадь, кошка - это домашние животные. Затем обведите рукой изображения всех домашних животных и спросите ребенка:

- Кто это? (Это домашние животные.)

4. Упражнение «Что это?».

Покажите ребенку изображение коровы. Уточните названия частей тела. Показывайте на каждую из них и спрашивайте: «Что это?» (Это голова. Это глаза. Это нос. Это уши. Это рога. Это ноги. Это хвост.) При необходимости помогайте ребенку.

Так же рассмотрите с ребенком кошку. Обратите внимание, что у кошки есть усы и лапы, а не ноги. (Это голова. Это глаза. Это нос. Это уши. Это усы. Это лапы. Это хвост.)

5. Упражнение «Посмотри и скажи».

Попросите ребенка внимательно посмотреть на картинки и ответить на вопросы:

- У кого ноги? (У козы ноги. У свиньи ноги. У коровы ноги. У лошади ноги.)
- У кого лапы? (У собаки лапы. У кошки лапы.)
- У кого рога? (У козы рога. У коровы рога.)

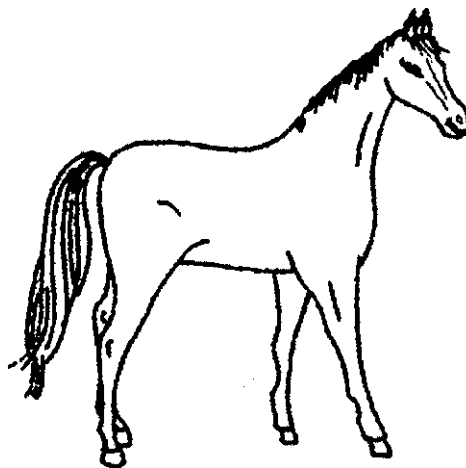
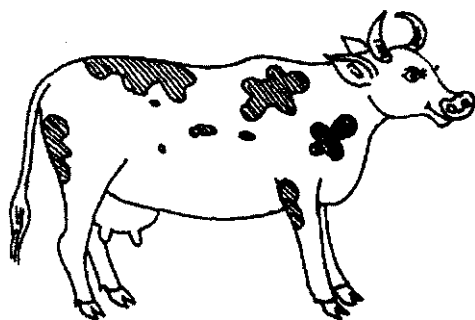
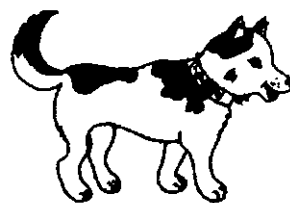
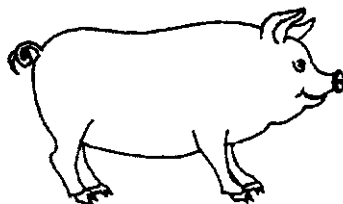
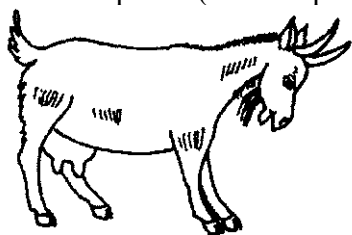

Задание 77. Домашние животные. Словообразование

1. Упражнение «Кто это?».

Помяукайте, как кошка (мяу-мяу), и спросите:

- Кто это? (Это кошка.) Подтвердите:
- Да. Это кошка. Кошка мяукает.

Затем помычите, как корова (му-му-му), полайте, как собака (гав-гав-гав), изобразите ржание лошади (и-го-го), блеянье козы (мэ-мэ-мэ), похрюкайте, как свинья (хрю-хрю).

Каждый раз после звукоподражания спрашивайте ребенка: «Кто это?» - и соответственно говорите: «Корова мычит. Собака лает. Лошадь ржет. Коза блеет. Свинья хрюкает».

2. Упражнение «Кто как кричит?».

Предложите ребенку закончить вашу фразу звукоподражанием:

- Кошка мяукает. Как? (Мяу-мяу.)
- Корова мычит. Как? (Му-му-му.)
- Собака лает. Как? (Гав-гав-гав.)
- Лошадь ржет. Как? (И-го-го.)
- Коза блеет. Как? (Мэ-мэ-мэ.)
- Свинья хрюкает. Как? (Хрю-хрю.)

3. Упражнение «Что делает?».

Помяукайте, как кошка (мяу-мяу), и спросите:

- Кошка что делает? (Кошка мяукает.)

Затем помычите, как корова (му-му-му), и спросите:

- Корова что делает? (Корова мычит.)

Так же спросите про собаку, лошадь, козу и свинью. Просите ребенка давать полные ответы. (Собака лает. Лошадь ржет. Коза блеет. Свинья хрюкает.)

4. Упражнение «Кто что ест?».

Рассмотрите с ребенком картинки. Уточните, что едят домашние животные. Затем задайте ребенку вопросы, добиваясь полных ответов:

- Что ест кошка? (Кошка ест рыбу.)
- Что ест собака? (Собака ест кости.)
- Что ест свинья? (Свинья ест репку.)
- Что ест лошадь? (Лошадь ест овес.)
- Что ест коза? (Коза ест траву.)
- Что ест корова? (Корова ест траву.)

5. Игра «Угощение».

Спросите ребенка: «Что ты дашь лошади (корове, собаке, козе, свинье, кошке)?» Попросите давать полные ответы. (Я дам лошади овес. Я дам кошке рыбу. И т.д.)

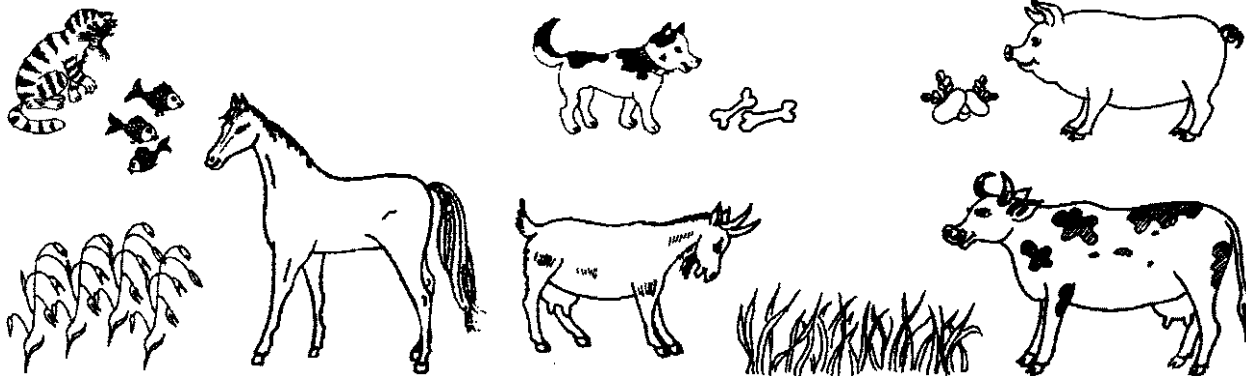

Задание 78. Домашние животные. Величина: маленький, побольше, большой

1. Упражнение «Посмотри и скажи».

Рассмотрите с ребенком дома домашних животных. Покажите на каждую картинку и спросите:

- Какой это дом? (Это маленький дом. Это дом побольше. Это большой дом.)

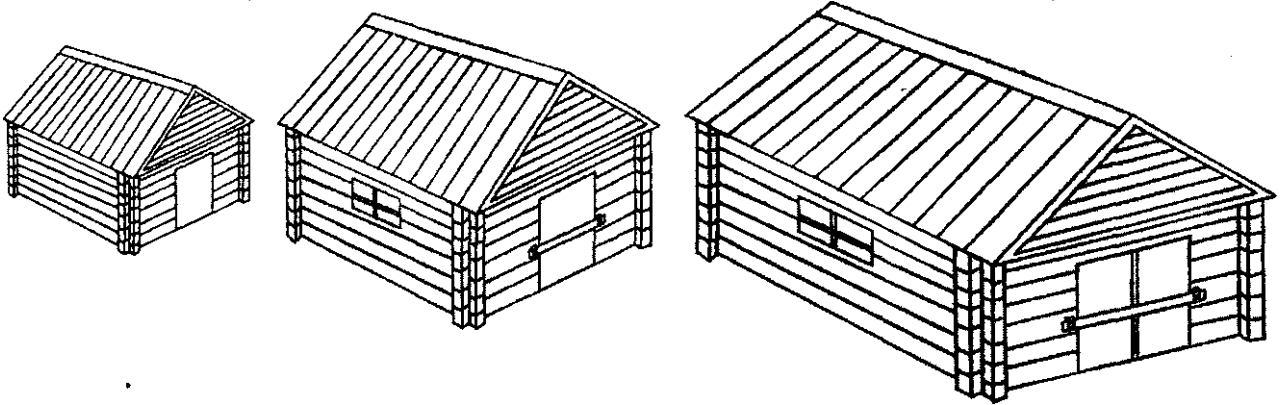

2. Упражнение «Скажи, кто какой?».

Рассмотрите с ребенком картинки. Уточните величину домашних животных. Предложите ребенку дать полные ответы на вопросы:

- Кто маленький? (Собака маленькая.)
- Кто побольше? (Коза побольше.)
- Кто большой? (Корова большая.)

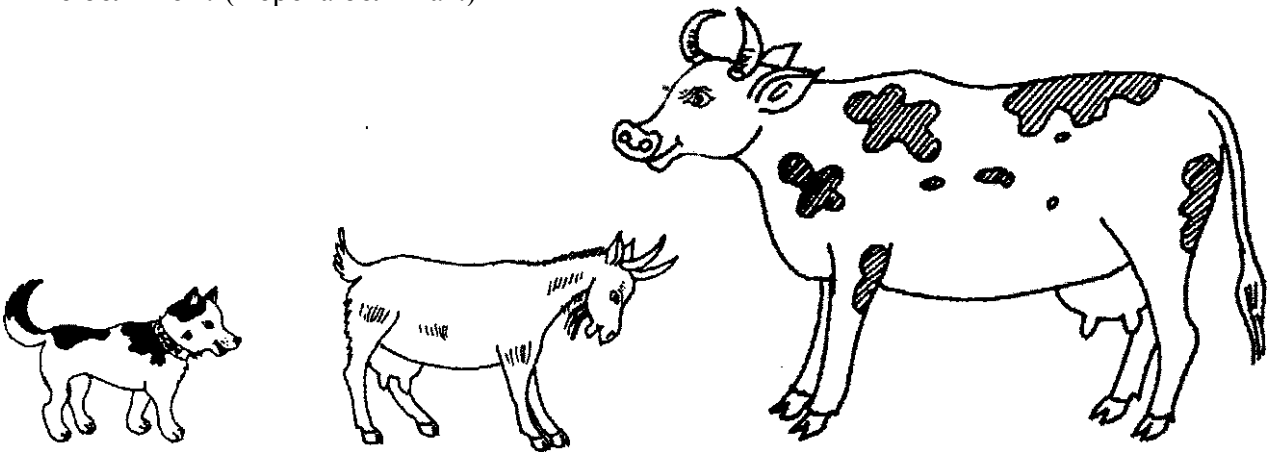

3. Упражнение «У кого какой дом?».

Предложите ребенку подумать и дать полные ответы на вопросы:

- Какой дом у собаки? (У собаки маленький дом.)
- Какой дом у козы? (У козы дом побольше.)
- Какой дом у коровы? (У коровы большой дом.)
- В каком доме живет собака? (Собака живет в маленьком доме.)
- В каком доме живет коза? (Коза живет в доме побольше.)
- В каком доме живет корова? (Корова живет в большом доме.)

Задание 79. Звук «М» (знакомство)

1. Сделайте с ребенком артикуляционную гимнастику (5 раз каждое упражнение):

- ♦ Широко открой рот - закрой.
- ♦ Покажи длинный язык - убери.
- ♦ Язык бегаёт вправо-влево.
- ♦ Покажи зубы.
- ♦ Улыбка (*произносить «И»*) - трубочка (*произносить «У»*).
- ♦ Надуй и сдуй щеки.
- ♦ Сделай губы колечком, а потом закрой рот.
- ♦ Кончиком языка сильно упрись в бугорочки за нижними зубами, удержи язык 5-7 секунд, расслабь.

♦ «Замок» - плотно сомкни губы и посиди тихо, спокойно. (*Следите, чтобы ребенок не напрягал губы и не выдвигал их вперед.*)



2. Рассмотрите с ребенком картинки.

- Это кукла Маша. Она умеет говорить «мама».
- Кто это? (Это кукла Маша.)
- Что умеет говорить кукла? (Мама.)

Это маленький бычок. Его зовут Мони. Он мычит: «М-м-м-м».

- Как зовут бычка? (Бычка зовут Мони.)
- Как мычит Мони? (Мони мычит: «М-м-м-м».)

У бычка Мони мама корова. Она даёт молоко и мычит: «Му!»

- Кто мама у Мони? (У Мони мама корова.)
- Что даёт корова? (Корова даёт молоко.)
- Как мычит корова? (Корова мычит: «Му!»)

- Это кошка Маня. Маня очень любит молоко.
- Как зовут кошку? (Кошку зовут Маня.)
- Что любит Маня? (Маня любит молоко.)

3. Попросите ребенка показать, как кошка Маня лакает молоко язычком (быстрые движения языком вперед-назад).

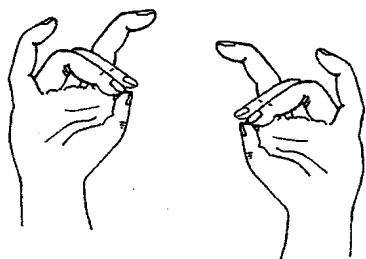
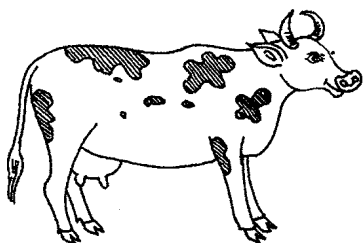
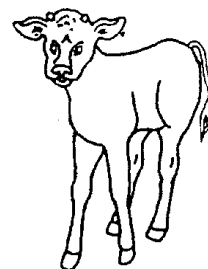

4. Пальчиковая гимнастика.

Сделайте с ребенком упражнения для развития мелкой моторики кистей рук:

- ♦ Сложи пальчики на правой руке, как на картинке, чтобы получилась корова.
- ♦ Затем на левой руке.
- ♦ На обеих руках вместе.

Задание 80. Домашние животные. Величина

1. Раскрасьте картинки (раскрашивает взрослый).

2. Игра «Угощение».

Предложите ребенку показать и назвать собак и косточки по величине. Картинки показывайте слева направо.

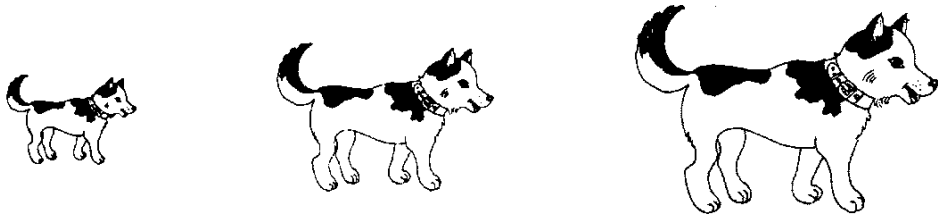

- Какая это собака? (Это маленькая собака. Это собака побольше. Это большая собака.)



- Какая это косточка? (Это маленькая косточка. Это косточка побольше. Это большая косточка.)
- Какую косточку какой собаке ты дашь?

- Собаки поменялись местами. Покажи и назови собак.

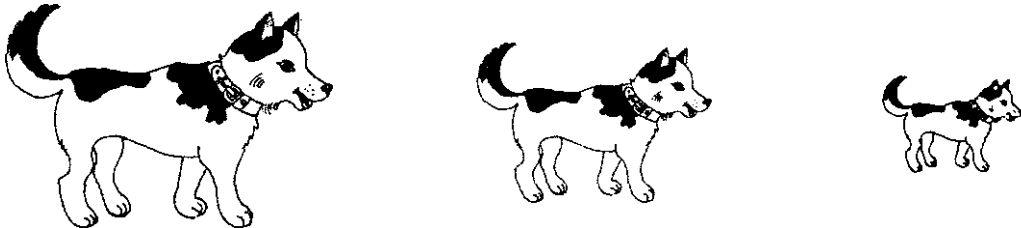

Какая это собака? (Это большая собака. Это собака поменьше. Это маленькая собака.)



- Какая это косточка? (Это большая косточка. Это косточка поменьше. Это маленькая косточка.)
- Какую косточку какой собаке ты дашь?

3. Рисование «Домик для собаки».

Нарисуй будку (домик) для каждой собаки, начиная с маленькой. Скажи:

- У какой собаки какая будка? (У маленькой собаки - маленькая будка. У собаки побольше - будка побольше. У большой собаки - большая будка.)



Задание 81. Детеныши домашних животных (знакомство)

1. Раскрасьте картинки (раскрашивает взрослый).

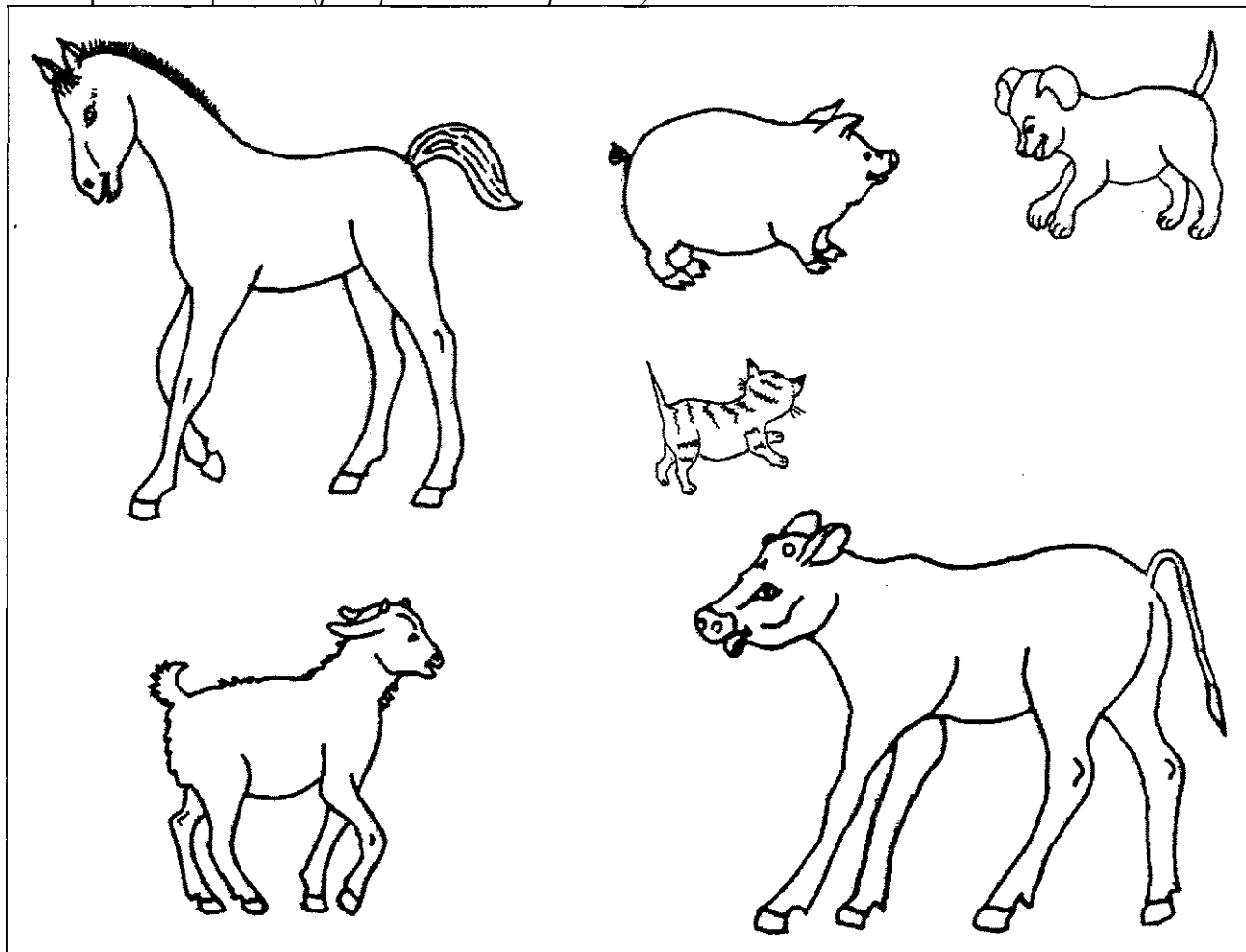

2. Упражнение «Покажи и скажи».

Уточните с ребенком, кто нарисован на картинках. Попросите ребенка дать полный ответ на каждый вопрос:

- Где жеребенок? (Вот жеребенок.)
- Где поросенок? (Вот поросенок.)
- Где щенок? (Вот щенок.)
- Где котенок? (Вот котенок.)
- Где козленок? (Вот козленок.)
- Где теленок? (Вот теленок.)

3. Упражнение «Кто это?».

Покажите по очереди на каждую картинку и спросите:

- Кто это? (Это жеребенок. Это поросенок. Это щенок. Это котенок. Это козленок. Это теленок.)

Попросите ребенка давать полные ответы.

Затем скажите:

- Запомни! Жеребенок, поросенок, щенок, котенок, козленок, теленок (обведите рукой все картинки) - это детеныши домашних животных.

Проверьте, как ребенок запомнил обобщение. Обведите рукой все животных - и спросите:

- Кто это? (Это детеныши домашних животных.)

Задание 82. Детеныши домашних животных (продолжение)

1. Раскрасьте картинки (раскрашивает взрослый).

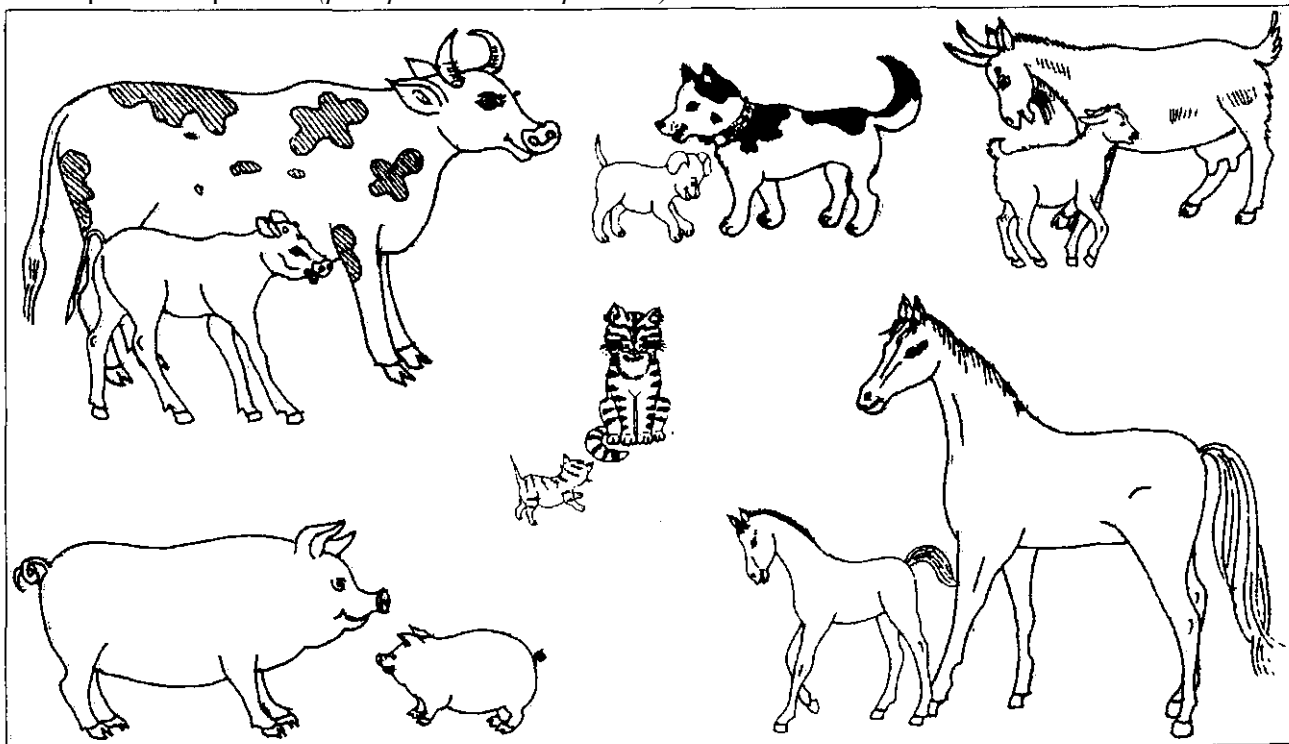

2. Упражнение «Покажи и скажи».

Попросите ребенка рассмотреть картинки и дать полный ответ на каждый вопрос:

- Где корова? (Вот корова.)
- Где теленок? (Вот теленок.)
- Где собака? (Вот собака.)
- Где щенок? (Вот щенок.)
- Где коза? (Вот коза.)
- Где козленок? (Вот козленок.)
- Где кошка? (Вот кошка.)
- Где котенок? (Вот котенок.)
- Где свинья? (Вот свинья.)
- Где поросенок? (Вот поросенок.)
- Где лошадь? (Вот лошадь.)
- Где жеребенок? (Вот жеребенок.)

3. Упражнение «Покажи и назови».

Попросите ребенка показать и назвать только детенышей домашних животных. (Вот теленок. Вот котенок. Вот щенок. Вот жеребенок. Вот поросенок. Вот козленок.)

4. Упражнение «У кого кто?».

Попросите ребенка показать соответствующую картинку и дать полный ответ на каждый вопрос:

- Кто у кошки? (У кошки котенок.)
- Кто у собаки? (У собаки щенок.)
- Кто у козы? (У козы козленок.)
- Кто у свиньи? (У свиньи поросенок.)
- Кто у коровы? (У коровы теленок.)
- Кто у лошади? (У лошади жеребенок.)

Задание 83. Звук «М» (продолжение)

1. Сделайте с ребенком артикуляционную гимнастику (5 раз каждое упражнение):

- ♦ Широко открой рот - закрой.
- ♦ Покажи длинный язык - убери.
- ♦ Язык бегаёт вправо-влево.
- ♦ Покажи зубы.
- ♦ Улыбка (*произносить «И»*) - трубочка (*произносить «У»*).
- ♦ Надуй и сдуй щеки.
- ♦ Сделай губы колечком, а потом закрой рот.
- ♦ Кончиком языка сильно упрись в бугорочки за нижними зубами, удержи язык 5-7 секунд, расслабь.
- ♦ «Замок» - плотно сомкни губы и посиди тихо, спокойно. (*Следите, чтобы ребенок не напрягал губы и не выдвигал их вперед.*)

2. Пальчиковая гимнастика.

Сделайте с ребенком упражнения для развития мелкой моторики кистей рук:

- ♦ Покажи пальчиками правой руки корову.
- ♦ Покажи корову пальчиками левой руки.
- ♦ Покажи корову пальчиками обеих рук.

3. Вспомни, как мычал маленький бычок Моня. Помычи, как бычок: «М-м-м». (*Звук произносить, не добавляя к нему гласных.*)

4. Раскрасьте картинки (*раскрашивает взрослый*).

5. Игра «*Найди пару*».

Попросите ребенка рассмотреть картинки, найти пару и назвать их. (Это мышка. И это мышка. И т.д.)

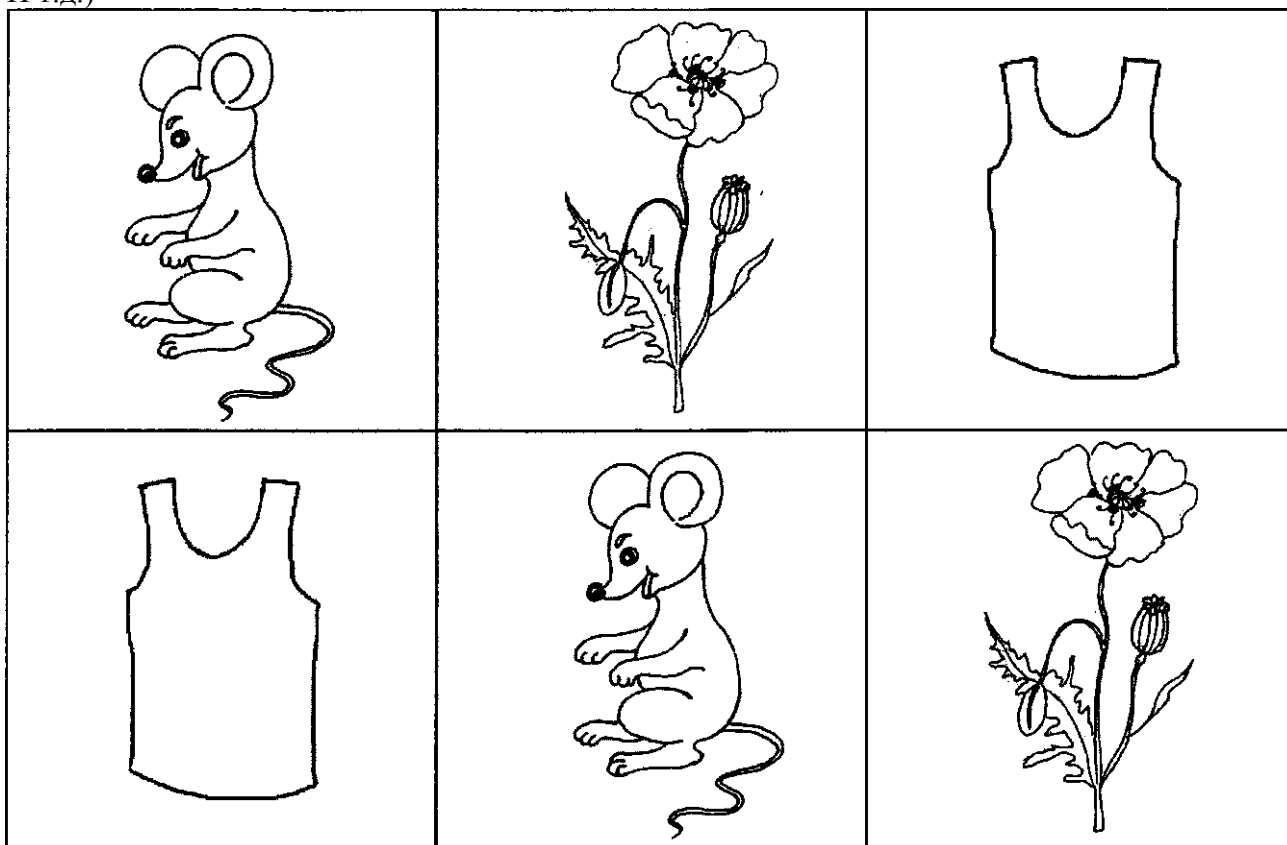

Задание 84. Детеныши домашних животных. Конструирование

1. Упражнение «Что это?».

Рассмотрите с ребенком изображение лошади. Показывайте на каждую часть тела и спрашивайте: «Что это?». (Это голова. Это глаза. Это нос. Это уши. Это шея. Это грива. Это туловище. Это ноги. Это хвост.)

При необходимости помогайте ребенку.

2. Повторите с ребенком стихотворение А. Барто:

Я люблю свою лошадку,
Причешу ее шерстку гладко,
Гребешком приглажу хвостик
И верхом поеду в гости.

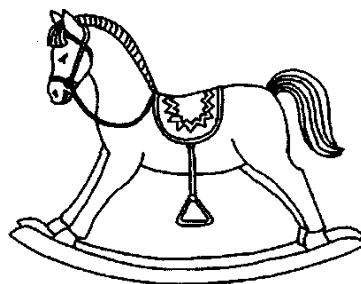

(Уточните слова «гребешок», «шерстка».)

3. Упражнение «Покажи и скажи».

Рассмотрите с ребенком картинку из геометрических фигур и попросите его дать полный ответ на каждый вопрос.

- Посмотри, это жеребенок. Жеребенок - детеныш лошади. Скажи и покажи:
- Где голова? (Вот голова.)
- Где шея? (Вот шея.)
- Где грива? (Вот грива.)
- Где туловище? (Вот туловище.)
- Где ноги? (Вот ноги.)
- Где хвост? (Вот хвост.)

4. Конструирование.

Вырежьте из цветной бумаги такие же геометрические фигуры. Предложите ребенку наложить вырезанные детали на картинку, чтобы получился жеребенок, а затем наклейте их.

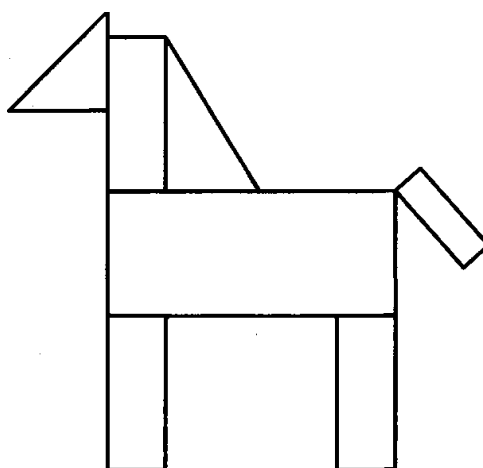

5. Упражнение «Посмотри и скажи».

Рассмотрите с ребенком получившуюся аппликацию. Предложите ему ответить на вопросы:

- Кто у тебя получился? (Жеребенок.)
- Чей детеныш жеребенок? (Жеребенок - детеныш лошади.)

Задание 85. Домашние птицы (знакомство)

1. Раскрасьте картинки (раскрашивает взрослый).

2. Упражнение «**Найди и назови**».

Попросите ребенка рассмотреть картинки и дать полный ответ на каждый вопрос:

- Где курица (петух, гусь, утка, индюк)? (Вот курица. Вот петух. Вот гусь. Вот утка. Вот индюк.)

3. Упражнение «**Кто это?**».

Показывайте по очереди на каждую картинку и спрашивайте:

- Кто это? (Это курица. Это гусь. Это утка. Это индюк. Это петух.)

- Запомни! Курица, петух, гусь, утка, индюк - это домашние птицы.

Затем обведите рукой изображения всех домашних птиц и спросите:

- Кто это? (Это домашние птицы.)

4. Упражнение «**Покажи и скажи**».

Попросите ребенка рассмотреть изображение петуха и дать полный ответ на каждый вопрос:

- Где голова (гребешок, борода, клюв, глаза, шея, туловище, крылья, перья, хвост, лапы)? (Вот голова. Вот гребешок. Вот борода. Вот клюв. И т.д.)

При необходимости помогайте ребенку.

5. Упражнение «**Что это?**».

Проверьте, как ребенок запомнил названия частей тела домашних птиц. Показывайте на каждую из них и спрашивайте: «Что это?» (Это голова. Это гребешок. Это борода. Это клюв. Это глаза. Это шея. Это туловище. Это крылья. Это перья. Это хвост. Это лапы.) При необходимости помогайте ребенку.

6. Выучите с ребенком стихотворение:

Петушок, петушок,
Золотой гребешок,
Шелкова бородушка,
Масляна головушка.

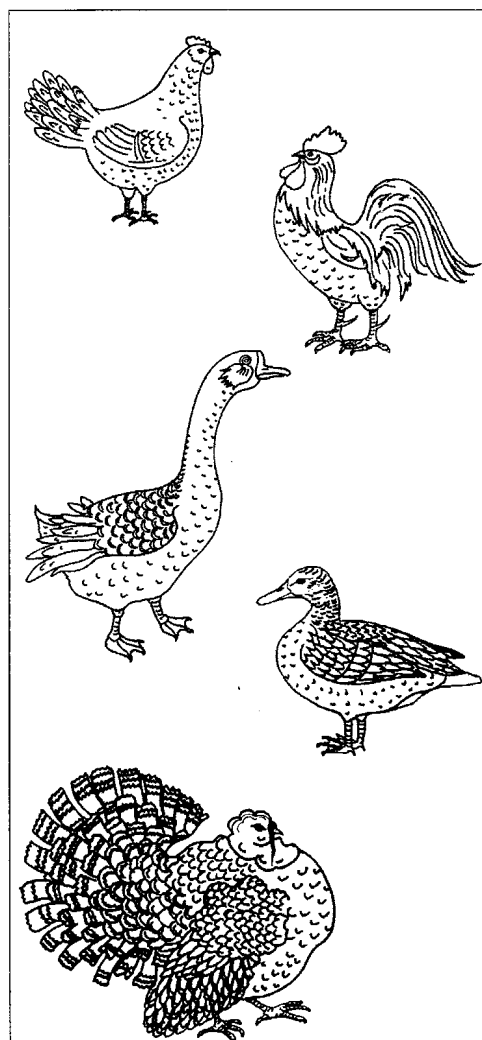

Задание 86. Домашние птицы. Словообразование

1. Упражнение «Кто это?».

Изобразите, как квохчет курица (ко-ко-ко), и спросите:

- Кто это? (Это курица.) Подтвердите:
- Да. Это курица. Курица квохчет.

Затем покурайкайте, как петух (ку-ка-ре-ку), покрякайте, как утка (кря-кря-кря), изобразите, как гогочет гусь (га-га-га), бормочет индюк (бу-бу-бу). Каждый раз после звукоподражания спрашивайте ребенка: «Кто это?» - и соответственно говорите: «Курица квохчет. Петух кукарекает. Утка крякает. Гусь гогочет. Индюк бормочет».

2. Упражнение «Кто как кричит?».

Предложите ребенку закончить вашу фразу звукоподражанием:

- Курица квохчет. Как? (Ко-ко-ко.)
- Петух кукарекает. Как? (Ку-ка-ре-ку.)
- Утка крякает. Как? (Кря-кря-кря.)
- Гусь гогочет. Как? (Га-га-га.)
- Индюк бормочет. Как? (Бу-бу-бу.)

3. Упражнение «Что делает?».

Покурайкайте, как петух, и спросите, добиваясь полного ответа:

- Петух что делает? (Петух кукарекает.)

Затем покрякайте, как утка, и спросите:

- Утка что делает? (Утка крякает.)

Так же спросите про курицу, гуся, индюка. (Курица квохчет. Гусь гогочет. Индюк бормочет.)

4. Упражнение «Кто что клюет?».

Рассмотрите с ребенком картинки. Уточните, что клюют домашние птицы. Затем задайте ребенку вопросы, добиваясь полных ответов:

- Что клюет курица? (Курица клюет крошки.)
- Что клюет петух? (Петух клюет зернышки.)
- Что клюет гусь? (Гусь клюет горох.)
- Что клюет утка? (Утка клюет кашу.)
- Что клюет индюк? (Индюк клюет бобы.)

5. Игра «Угощение».

Спросите ребенка, показывая на каждую картинку:

- Что ты дашь курице (петуху, гусю, утке, индюку)? Попросите давать полные ответы. (Я дам курице крошки. Я дам петуху зернышки. Я дам гусю горох. Я дам утке кашу. Я дам индюку бобы.)

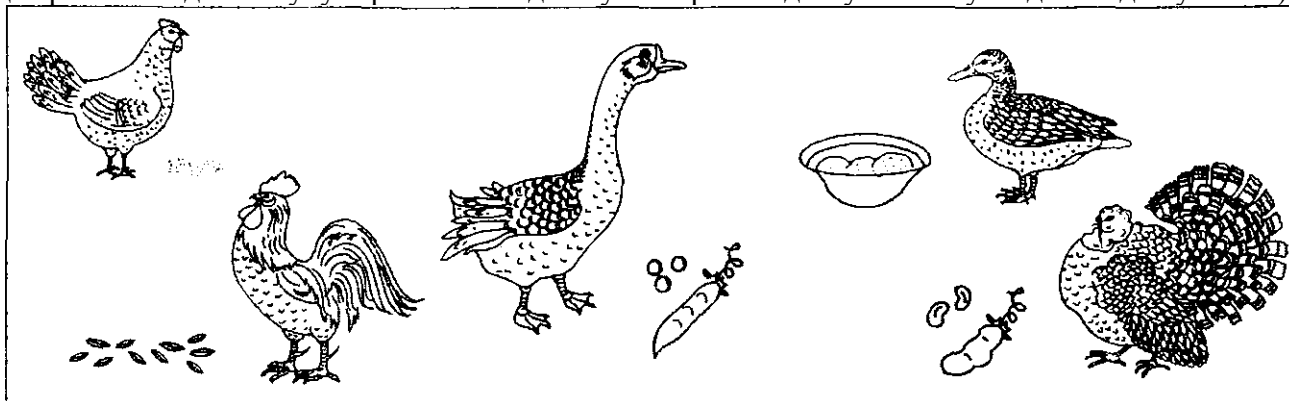

Задание 87. Звук «П»

1. Сделайте с ребенком артикуляционную гимнастику (5 раз каждое упражнение):

- ♦ Широко открой рот - закрой.
- ♦ Покажи длинный язык - убери.
- ♦ Язык бегаёт вправо-влево.
- ♦ Покажи зубы.
- ♦ Улыбка (произносить «И») - трубочка (произносить «У»).
- ♦ Надувай и сдувай щеки.
- ♦ Сделай губы колечком, а потом закрой рот.
- ♦ Кончиком языка сильно упрись в бугорочки за нижними зубами, удержи язык 5-7 секунд, расслабь.
- ♦ «Замок» - плотно сомкни губы и посиди тихо, спокойно. (Следите, чтобы ребенок не напрягал губы и не выдвигал их вперед.)

2. Сделайте маленький комочек из ваты. Положите на ладонь ребенку и попросите его сдуть вату, произнося звук «П». (Звук произносить, не добавляя к нему гласных.)

3. Рассмотрите с ребенком картинку паровозика.

- Паровозик едет и пыхтит: «П! П! П!» Попыхти, как паровозик.

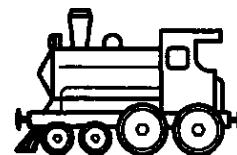

4. Раскрасьте картинки (раскрашивает взрослый).

5. Попросите ребенка назвать предметы, которые нарисованы на картинках (пароход, поросенок, пушка, палка, пальто, платье, полка, помидор, подушка).

Помогайте при необходимости, выделяя голосом звук «П».

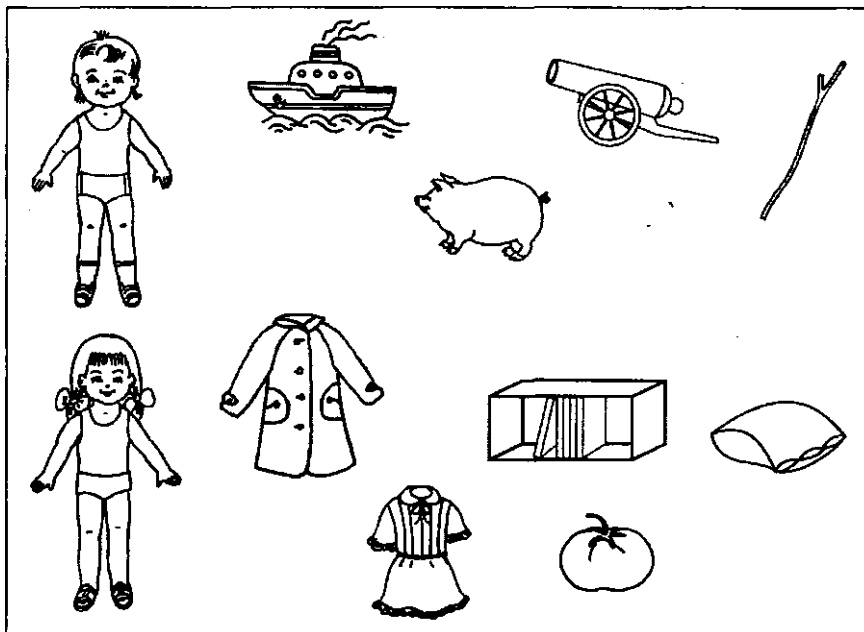

6. Попросите ребенка ответить:

- Что у Паши? (У Паши пароход. У Паши палка.)

- Что у Поли? (У Поли помидор.)

И т.д.

7. Пальчиковая гимнастика.

Сделайте с ребенком упражнения для развития мелкой моторики кистей рук (каждой рукой). Попросите его загибать пальчики по одному к ладони, начиная с большого.

- Этот пальчик - папочка: прижать к ладони большой пальчик.
- Этот пальчик - мамочка: прижать к ладони указательный пальчик.
- Этот пальчик - дедушка: прижать к ладони средний пальчик.
- Этот пальчик - бабушка: прижать к ладони безымянный пальчик.
- Этот пальчик - я: прижать к ладони мизинец.
- Это вся моя семья: разжать все пальчики и пошевелить ими.

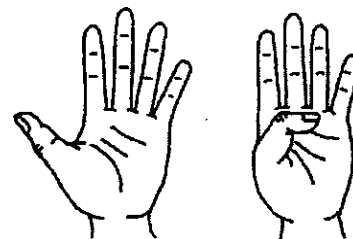

Задание 88. Мамин день 8 Марта

1. Раскрасьте картинки (раскрашивает взрослый).

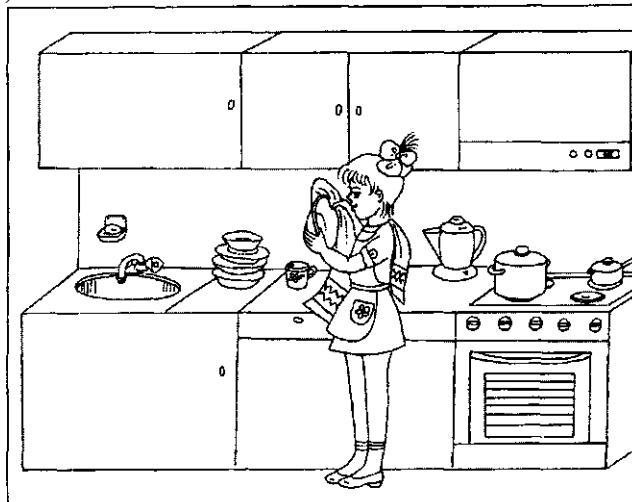
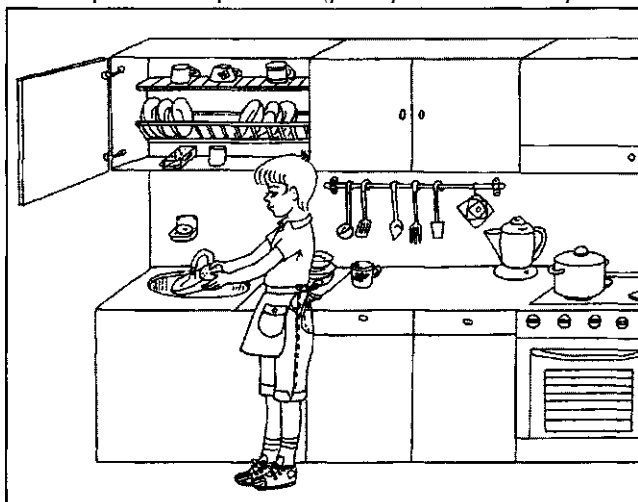

2. Игра «**Мамины помощники**».

Предложите ребенку дать имена детям и ответить на вопросы, добиваясь полных ответов:

- Как зовут мальчика? (Мальчика зовут Митя.)
- Что делает Митя? (Митя помогает маме. Митя моет посуду.)
- Как зовут девочку? (Девочку зовут Таня.)
- Что делает Таня? (Таня помогает маме. Таня вытирает посуду.)
- Что делает Коля? (Коля поливает цветы.)
- Что делает Маша? (Маша подметает пол.)

3. Выучите с ребенком стихотворение:

Я маме помогаю - цветочки поливаю,

Я маме помогаю - посуду вытираю,

Я маме помогаю - пол я подметаю.

Маму милую мою

Очень сильно я люблю.

Т. Бардышева

Задание 89. Птенцы домашних птиц (знакомство)

1. Раскрасьте картинки (раскрашивает взрослый).

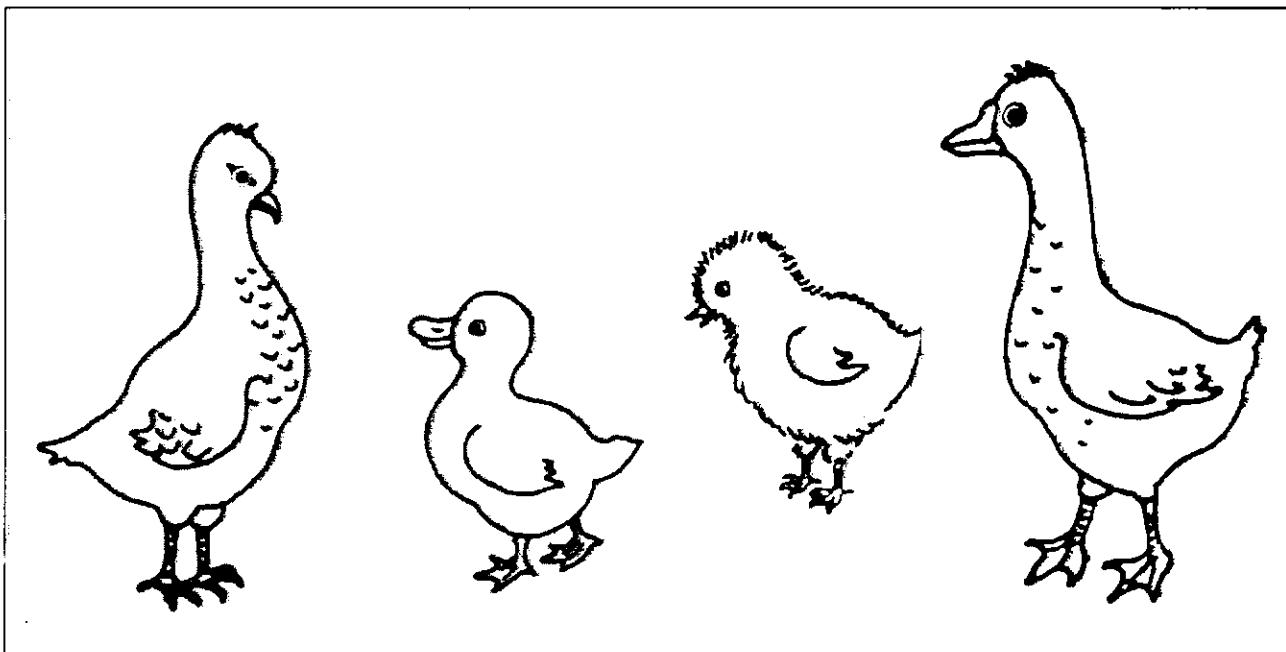

2. Упражнение «Покажи и скажи».

Предложите ребенку дать полные ответы на вопросы:

- Где индюшонок? (Вот индюшонок.)
- Где утенок? (Вот утенок.)
- Где цыпленок? (Вот цыпленок.)
- Где гусенок? (Вот гусенок.)

3. Упражнение «Кто это?».

Покажите по очереди на каждую картинку и спросите:

- Кто это? (Это индюшонок. Это утенок. Это цыпленок. Это гусенок.) Попросите ребенка давать полные ответы.

- Запомни! Цыпленок, утенок, гусенок, индюшонок (обведите рукой все картинки) – это птенцы.

Проверьте, как ребенок запомнил обобщение. Обведите рукой- нее картинки' и спросите:

- Кто это? (Это птенцы.)

4. Выучите с ребенком стихотворение с движениями (каждой рукой).

Наша курица гуляла,
Крошки, зернышки клевала
И: пила водицу
Прямо из корытца.

*Поставить локоть одной руки на стол, все пять пальцев сложить в щепоть — «клюв»..
Ритмично наклонять кисть руки вниз и поднимать вверх.*

Задание 90. Птенцы домашних птиц (продолжение)

1. Раскрасьте картинки (раскрашивает взрослый).

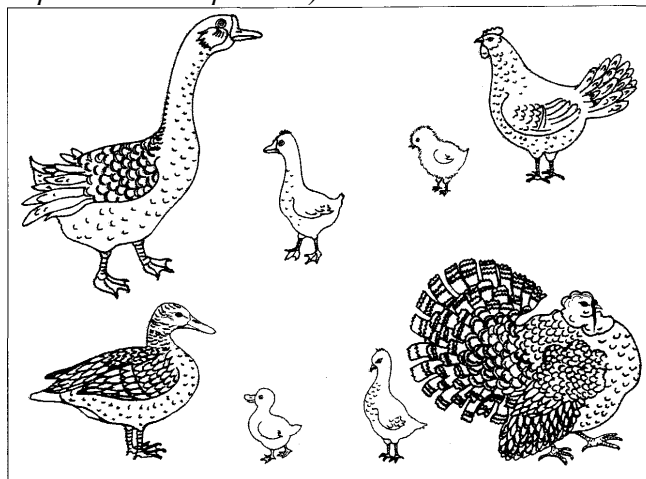

2. Упражнение «Покажи и скажи».

Попросите ребенка рассмотреть картинки и дать полный ответ на каждый вопрос:

- Где гусь? (Вот гусь.)
- Где гусенок? (Вот гусенок.)
- Где курица? (Вот курица.)
- Где цыпленок? (Вот цыпленок.)
- Где утка? (Вот утка.)
- Где утенок? (Вот утенок.)
- Где индюк? (Вот индюк.)
- Где индюшонок? (Вот индюшонок.)

3. Упражнение «Покажи и назови».

Попросите ребенка показать и назвать только птенцов домашних птиц. (Вот гусенок. Вот цыпленок. Вот утенок. Вот индюшонок.)

4. Упражнение «У кого кто?».

Попросите ребенка показать соответствующую картинку и дать полный ответ на каждый вопрос:

- Кто у гуся? (У гуся гусенок.)
- Кто у курицы? (У курицы цыпленок.)
- Кто у утки? (У утки утенок.)
- Кто у индюка? (У индюка индюшонок.)

Задание 91. Цыпленок. Рисование

1. Рассмотрите с ребенком картинку. Предложите ему раскрасить цыпленка желтым карандашом круговыми движениями от центра (при необходимости помогайте ребенку).

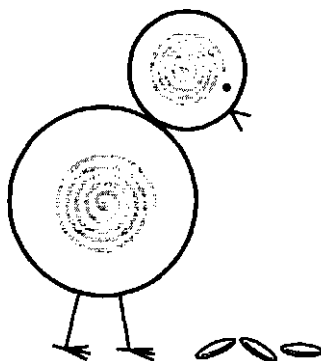

2. Упражнение «*Послушай и расскажи*».

Расскажите ребенку про цыпленка.

- Это цыпленок. Он маленький и желтый. Цыпленок клюет зернышки. Попросите ребенка повторить рассказ.

3. Рисование «*Цыпленок*».

Предложите ребенку самостоятельно нарисовать еще одного цыпленка и «угостить» его горошинами, зернышками или крошками.

Место для рисунка.

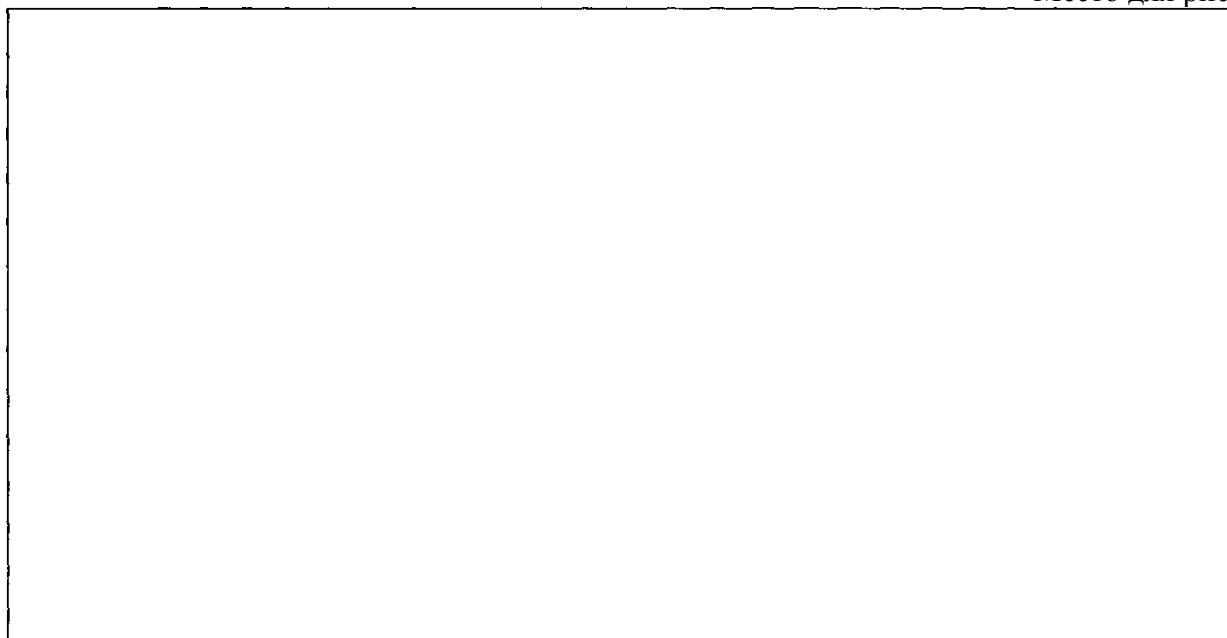

4. Упражнение «*Посмотри и расскажи*».

Попросите ребенка ответить на вопросы по рисунку:

- Кто это? (Это цыпленок.)
- Какой он? (Он маленький и желтый.)
- Что клюет цыпленок? (Цыпленок клюет горох (зернышки, крошки).)
- Расскажи все о своем цыпленке. (Это цыпленок. Он маленький и желтый. Цыпленок клюет горох (зернышки, крошки).)

Задание 92. Звук «Б»

1. Сделайте с ребенком артикуляционную гимнастику (5 раз каждое упражнение):

- ◆ Широко открой рот - закрой.
- ◆ Покажи длинный язык - убери.
- ◆ Язык бегаёт вправо-влево.
- ◆ Покажи зубы.
- ◆ Улыбка (*растяни губы в улыбке*) - трубочка (*с напряжением вытяни губы вперед, зубы сомкнуты*).
- ◆ Надувай и сдувай щеки.
- ◆ Сделай губы колечком, а потом закрой рот.
- ◆ Кончиком языка сильно упрись в бугорочки за нижними зубами, удержи язык 5-7 секунд, расслабь.
- ◆ «Замок» - плотно сомкни губы и посиди тихо, спокойно. (*Следите, чтобы ребенок не напрягал губы и не выдвигал их вперед.*)

2. Игра «**Индюшонок**».

- Индюшонок учится бормотать: «Б! Б! Б!» (Звук *произносить, не добавляя к нему гласных.*)
- Побормочи, как индюшонок.
- Папа индюк учит индюшонка бормотать громко: «Бу! Бу! Бу!»
- Ты тоже поучи индюшонка громко бормотать, как индюк.

3. Игра «**Повтори, не ошибись**».

Попросите ребенка внимательно послушать и повторить слоговые ряды громко и четко:

Бу!	Ба!	Бо!
Бу-бу!	Ба-ба!	Бо-бо!
Бу-бу-бу!	Ба-ба-ба!	Бо-бо-бо!

4. Игра «**Давай поговорим**».

- Услышал папа, что индюшонок научился бормотать, и спрашивает его:
- Бу-бу? (Выделить голосом вопросительную интонацию.)

А индюшонок отвечает:

- Бу-бу. (Выделить голосом утвердительную интонацию.)

Предложите ребенку превратиться в индюшонка и ответить на вопросы «индюка» (взрослого):

- Бу-бу? (Ба-ба? Бо-бо?)
- Бу-бу. (Ба-ба. Бо-бо.)

Затем роли меняются: «индюшонок» спрашивает, а «индюк» отвечает.

5. Попросите ребенка назвать предметы, нарисованные на картинках (бобы, банан, бубен, бычок, баран, банка, батон, барабан, бабочка, бублик). Контролируйте, чтобы он четко произносил звук «Б» в начале слов.

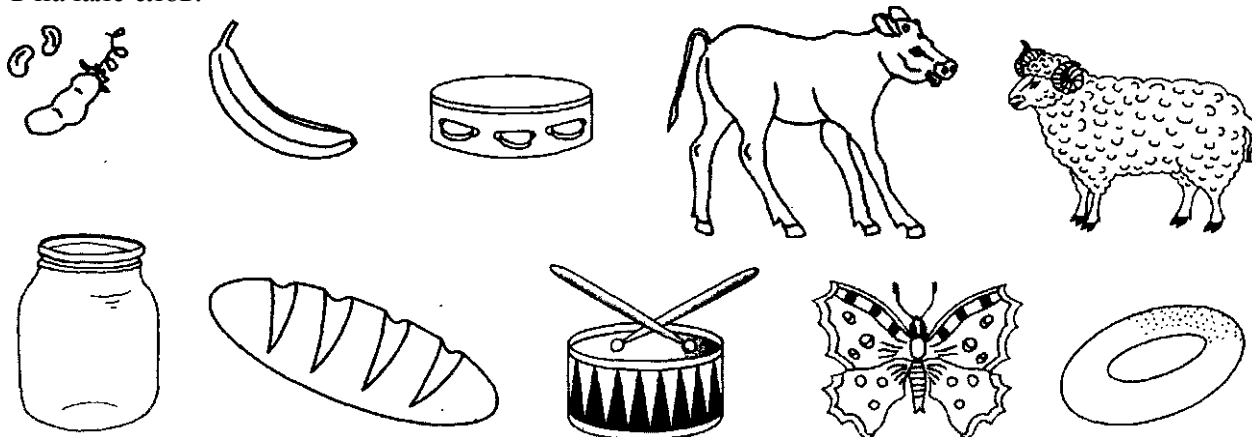

Задание 93. Русская народная сказка «Курочка Ряба»

1. Прочитайте ребенку русскую народную сказку «Курочка Ряба», рассмотрите иллюстрации в книге.

2. Раскрасьте картинки (раскрашивает взрослый).



3. Расскажите ребенку сказку еще раз, рассматривая предложенные картинки. Предложите ребенку дать полные ответы на вопросы;

- Кто это?
- Кто жил у дедушки с бабушкой?
- Какое яичко снесла курочка?
- Кто бил яичко?
- Что сделала мышка?
- Кто стал плакать?
- Что сказала курочка Ряба деду и бабе?

4. Попросите ребенка пересказать сказку по картинкам.

5. Одно яичко раскрасьте желтым карандашом (раскрашивает взрослый). Предложите ребенку найти яичко, которое снесла курочка Ряба.

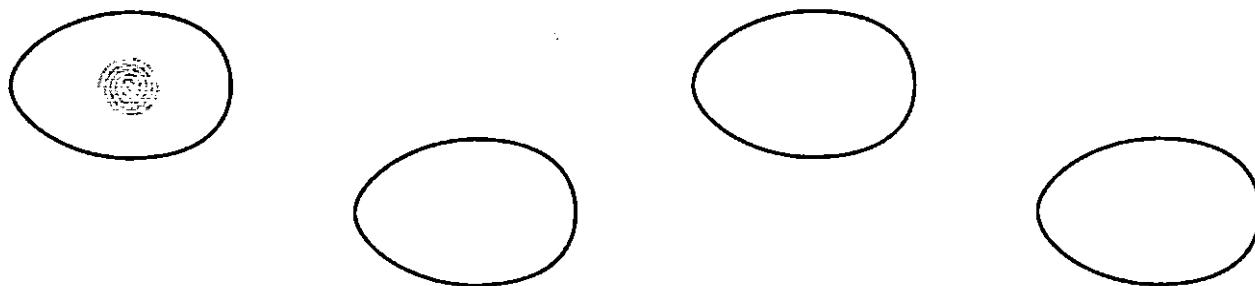

Задание 94. Величина: длинный, короче, короткий

1. Раскрасьте картинки (раскрашивает взрослый).

2. Упражнение «Покажи и скажи».

Попросите ребенка рассмотреть картинки и дать полный ответ на каждый вопрос:

- Где длинный брусок (банан, шарф, червяк)? (Вот длинный брусок (банан, шарф, червяк).)
- Где брусок (банан, шарф, червяк) короче? (Вот брусок (банан, шарф, червяк) короче.)
- Где короткий брусок (банан, шарф, червяк)? (Вот короткий брусок (банан, шарф, червяк).)

3. Упражнение «Скажи, какой?».

Покажите на каждую картинку и спросите:

- Какой это брусок? (Это длинный брусок. Это брусок короче. Это короткий брусок.)

И т.д.

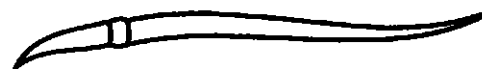
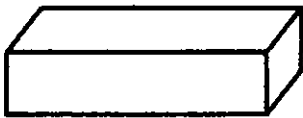
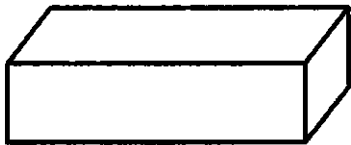
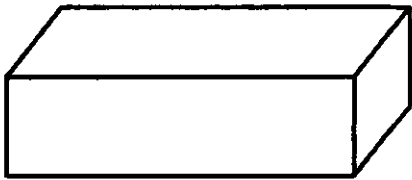

Задание 95. Посуда (знакомство). Цвет

1. Раскрасьте картинки (раскрашивает взрослый).

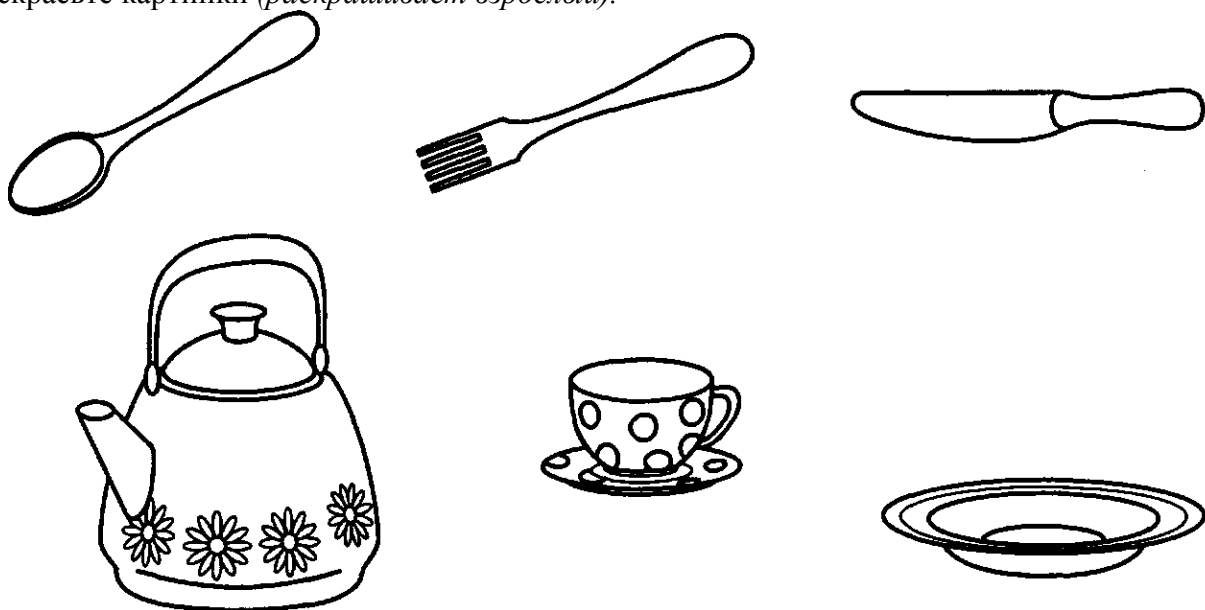

2. Упражнение «Что это?».

Показывайте по очереди на каждую картинку и спрашивайте:

- Что это? (Это ложка. Это вилка. Это нож. Это чашка. Это блюдце. Это чайник. Это тарелка.)
- Запомни! Ложка, вилка, нож, чашка, блюдце, чайник, тарелка - это посуда. Затем обведите рукой изображения посуды и спросите ребенка:
- Что это все вместе? (Это посуда.)

3. Раскрасьте чайник красным карандашом, тарелку - желтым, чашку - зеленым, блюдце - синим (раскрашивает взрослый).

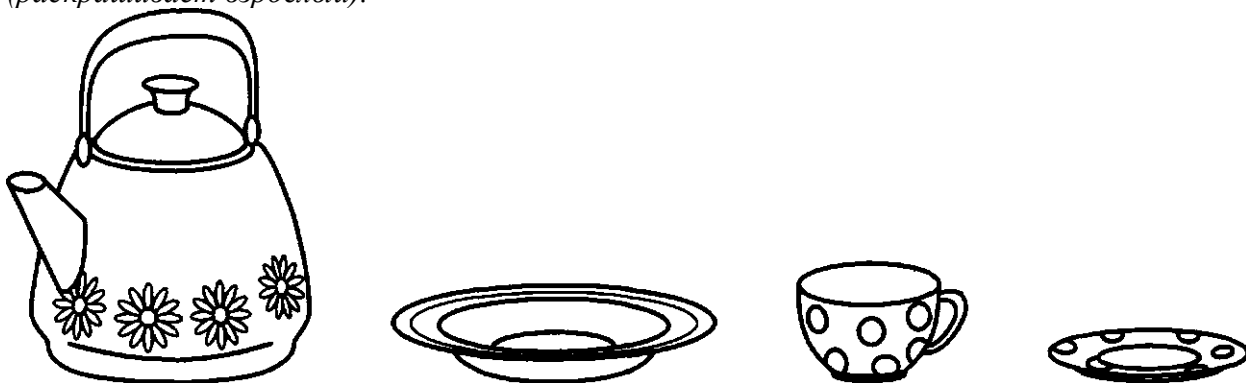

4. Упражнение «Скажи, какие?».

Показывайте по очереди на каждую картинку и спрашивайте, добиваясь полных ответов:

- Какой это чайник? (Это красный чайник.)
- Какая это тарелка? (Это желтая тарелка.)
- Какая это чашка? (Это зеленая чашка.)
- Какое это блюдце? (Это синее блюдце.) И т.д.

Задание 96. Посуда. Множественное число

1. Раскрасьте картинки (раскрашивает взрослый).

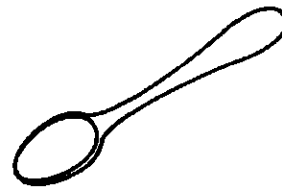
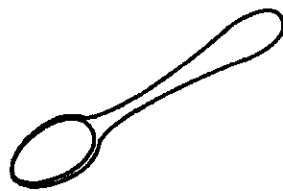
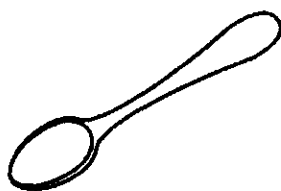

2. Игра «**Мамины помощники**».

Посмотри, это Таня, Аня, Алик и Эдик. Они помогают маме. Дети моют посуду.

- Что у Тани? (У Тани тарелки.)
- Что у Ани? (У Ани ложки.)
- Что у Алика? (У Алика вилки.)
- Что у Эдика? (У Эдика чашки.)

Задание 97. Посуда (продолжение)

1. Раскрасьте картинки (раскрашивает взрослый).

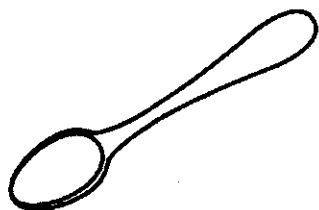

2. Игра «Угощение».

Предложите ребенку игровую ситуацию.

К Маше пришли Мишка и Зайка. Маша говорит:

- Мишка, возьми посуду.
- Зайка, возьми посуду.
- Что сказала Маша Мишке? Зайке? (Ребенок должен повторить: «Мишка, возьми посуду. Зайка, возьми посуду».)
- Что взял Мишка? Зайка? (Мишка взял тарелку. Мишка взял ложку. Зайка взял чашку. Зайка взял блюдце.)
- Маша угощает гостей:
- Ешь, Мишка, кашу.
- Пей, Зайка, чай.
- Как угощает Маша гостей? (Ребенок должен повторить: «Ешь, Мишка, кашу. Пей, Зайка, чай».)
- Что ест Мишка? (Мишка ест кашу.)
- Что пьет Зайка? (Зайка пьет чай.)
- Что сказал Мишка Маше? (Спасибо, Маша.)
- Что сказал Зайка Маше? (Спасибо, Маша.)

Задание 98. Величина: короткий, длиннее, длинный

1. Раскрасьте картинки (раскрашивает взрослый).

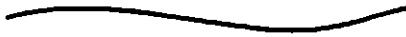
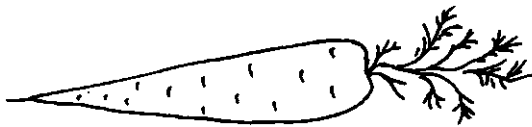
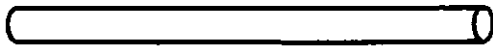
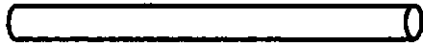

2. Упражнение «*Что это?*».

Рассмотрите с ребенком картинки и уточните, что на них изображено (дорожки, палочки, ленты, морковки, нитки).

3. Упражнение «*Покажи и скажи*».

Предложите ребенку дать полные ответы на вопросы:

- Где короткая дорожка? (Вот короткая дорожка.)
- Где короткая палочка? (Вот короткая палочка.)
- Где короткая лента? (Вот короткая лента.)
- Где короткая морковка? (Вот короткая морковка.)
- Где короткая нитка? (Вот короткая нитка.)
- Где дорожка длиннее? (Вот дорожка длиннее.) И т.д.
- Где длинная дорожка? (Вот длинная дорожка.) И т.д.

4. Упражнение «*Скажи, какая?*».

Покажите на каждую картинку по очереди, начиная с самой короткой, и спросите:

- Какая это дорожка? (Это короткая дорожка. Эта дорожка длиннее. Это длинная дорожка.)
- И т.д.

Задание 99. Звук «Ф»

1. Сделать с ребенком артикуляционную гимнастику - по 5 раз каждое упражнение (см. задание 87), добавив упражнение «Скамеечка»: улыбнуться, чтобы были видны только верхние зубы, и прикоснуться ими к нижней губе, не втягивать ее внутрь рта.

2. Игра «Ежик и Сова».

- Бежит ежик по траве и фыркает: «Ф! Ф! Ф!» (Звук произносить, не добавляя к нему гласных.)



- Пофыркай, как ежик.

- А на высоком дереве сидит Сова и громко кричит: «Уф! Уф! Уф!»

- Произнеси громко, как Сова: «Уф! Уф! Уф!»

Стали Ежик и Сова разговаривать. Сова говорит:

- Уф-уф?

- Уф-уф-уф?

А Ежик ей отвечает:

- Фу-фу!

- Фу-фу-фу!

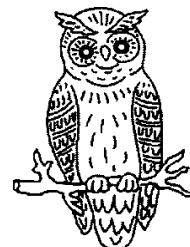

3. Упражнение «Что у кого?».

У Ежика и Совы есть картинки. Посмотри и скажи:

- Что у Ежика? (У Ежика фонарик. У Ежика флажок. У Ежика шарф.)

- Что у Совы? (У Совы кофта. У Совы туфли. У Совы фартук.)

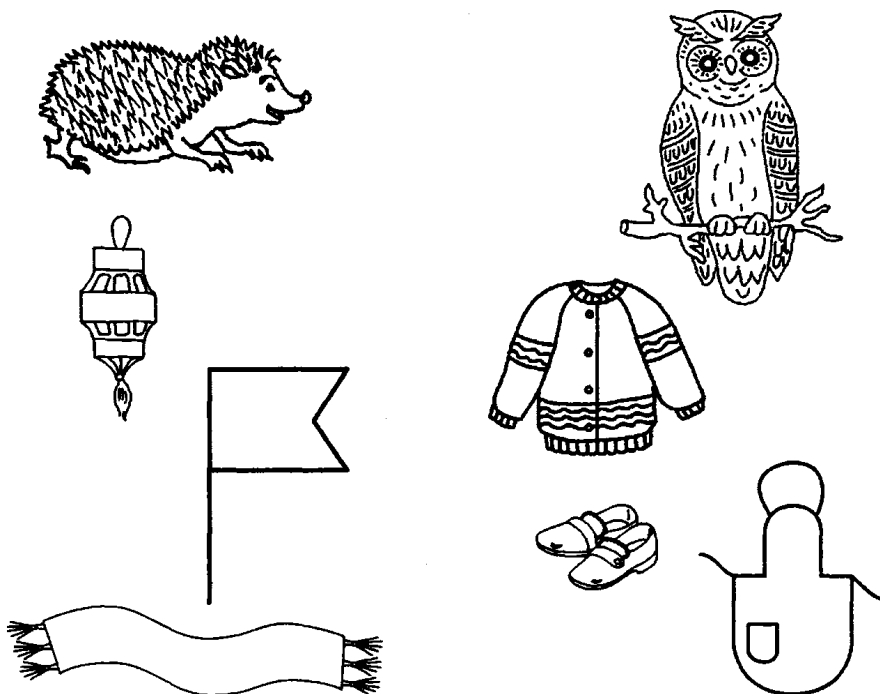

Задание 100. Весна (знакомство).

1. Рассмотрите и раскрасьте с ребенком картинку.



2. Упражнение «Покажи и скажи».

Предложите ребенку дать полные ответы на вопросы:

- Где солнце? (Вот солнце.)
- Где снег? (Вот снег.)
- Где проталины? (Вот проталины.)
- Где молодая травка? (Вот молодая травка.)
- Где подснежники? (Вот подснежники.)
- Где ручеек? (Вот ручеек.)
- Где сосульки? (Вот сосульки.) Обобщите ответы:
- Это весна.

Затем проверьте, как ребенок запомнил это, спросите его:

- Что это? (Это весна.)

3. Прочитайте ребенку рассказ, соотнося предложения с картинкой.

Солнце пригревает. На улице тепло. Снег тает. Растет молодая травка. Бежит ручеек. Дети сняли теплую одежду. Они пускают в ручейке кораблики. Это пришла весна.

3. Задайте ребенку вопросы и попросите дать полные ответы:

- Что пригревает?
- Как на улице?
- Что тает?
- Что растет на проталинах?
- Во что превратился растаявший снег?
- Что сняли дети?
- Что дети пускают в ручейке?
- Какое пришло время года?

Задание 101. Весна (продолжение). Рисование

1. Сделайте с ребенком артикуляционную гимнастику - 5 раз каждое упражнение (см. задания 87, 99 («Скамеечка»)).

2. Проговорите с ребенком стихотворение, выполняя соответствующие движения:

Солнышко пригрело,

Потянуть руки вверх, раздвинув пальчики широко в стороны, как лучи солнца.

И растаял снег,

Опустить руки вниз, расслабить кисти, помахать ими.

И расцвел подснежник
На виду у всех.

Показать кистями рук бутончик подснежника, а затем выпрямить пальцы, показать цветок.

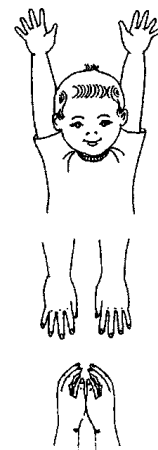

3. Выучите с ребенком это стихотворение.

4. Рисование «Солнышко».

Предложите ребенку раскрасить солнышко (круговыми движениями от центра) и ручеек (при необходимости помогайте ребенку).

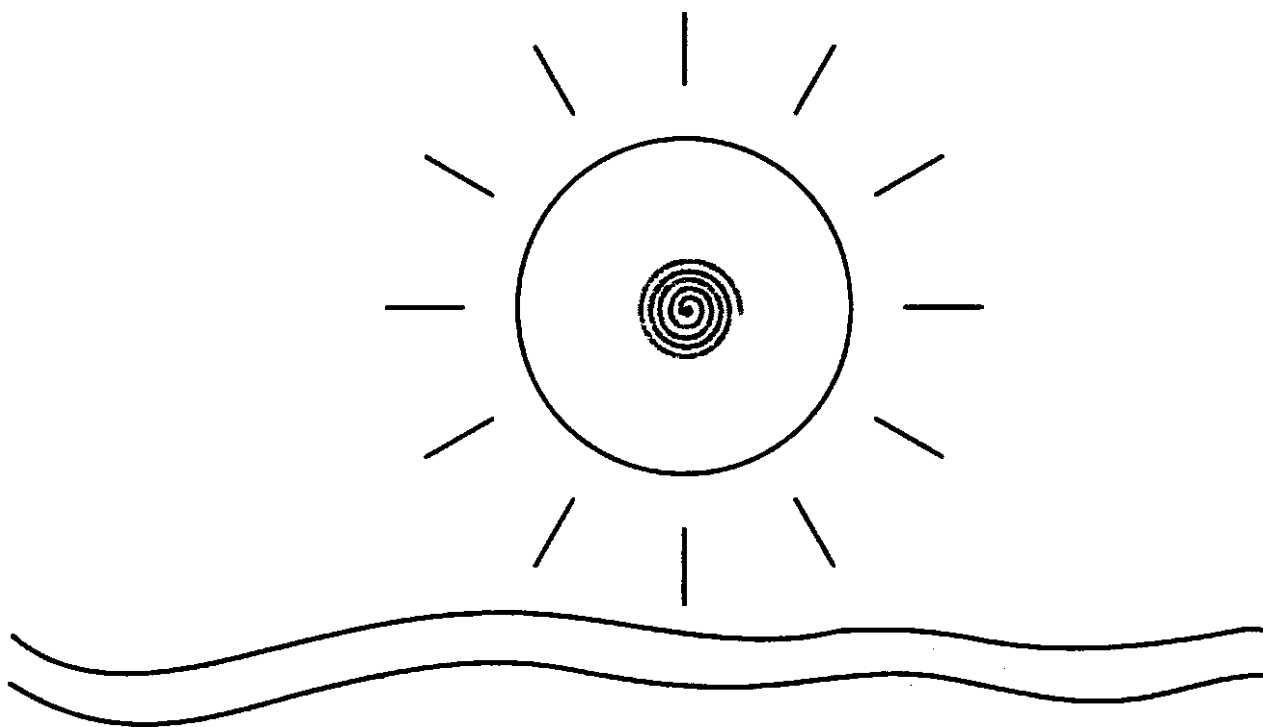

5. Игра «Повтори, не ошибись».

Предложите ребенку спеть песенки весенней капли и ручейка обычным голосом, тихо, громко.

Кап-кап.

Кап-кап-кап.

Буль-буль.

Буль-буль-буль.

Задание 102. Птицы (знакомство)

1. Упражнение «Покажи и назови».

Попросите ребенка ответить на вопросы и показать птиц. При затруднениях помогайте ему.

- Где голубь? (Вот голубь.)
- Где воробей? (Вот воробей.)
- Где ворона? (Вот ворона.)

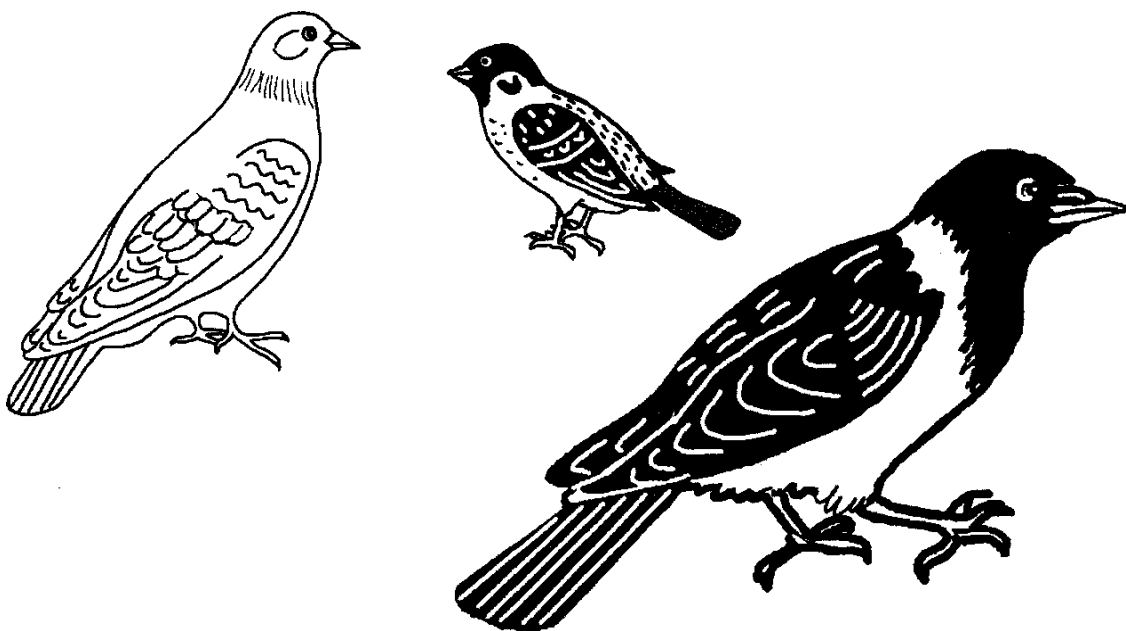

2. Упражнение «Кто это?».

Показывайте на каждую птицу и спрашивайте:

- Кто это? (Это голубь. Это воробей. Это ворона.) Обведите рукой все картинки и спросите:
- Кто это все вместе? (Это птицы.)

3. Упражнение «Покажи и назови».

Предложите ребенку дать полные ответы на вопросы:

- Где у вороны голова?
- Где у вороны клюв?
- Где у вороны крылья?
- Где у вороны лапы?
- Где у вороны хвост?

Так же спросите про голубя и воробья.

4. Поиграйте с ребенком.

- Покажи, как летает воробей. (*Ребенок выполняет заданное действие.*)
- Что делает воробей? (Воробей летает.)
- Покажи, как летает голубь. (*Ребенок выполняет заданное действие.*)
- Что делает голубь? (Голубь летает.)
- Покажи, как летает ворона. (*Ребенок выполняет заданное действие.*)
- Что делает ворона? (Ворона летает.)

Задание 103. Птицы. Величина

1. На прогулке понаблюдайте с ребенком за воронами, голубями, воробьями. Научите его узнавать этих птиц. Рассмотрите их внешний вид, как каждая из них летает, ходит, прыгает.

2. Попросите ребенка показать и назвать птиц на картинках. (Это ворона. Это голубь. Это воробей.).

3. Игра «*Большой - поменьше - маленький*».

Предложите ребенку рассмотреть картинки и ответить на вопросы:

- Какая ворона? (Ворона большая.)
- Какой голубь? (Голубь поменьше.)
- Какой воробей? (Воробей маленький.)

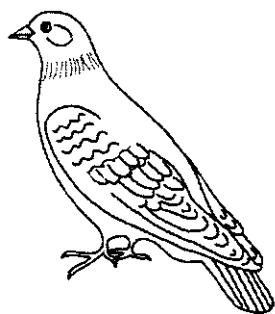
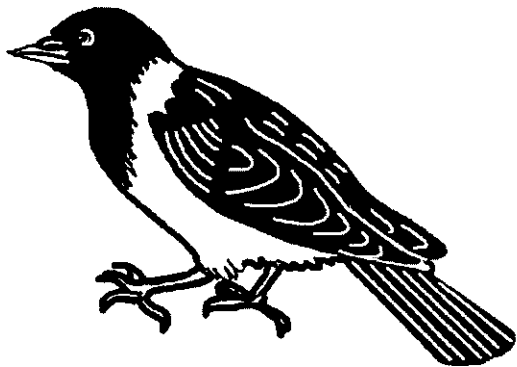

4. Игра «*Маленький - побольше - большой*».

Предложите ребенку рассмотреть картинки и ответить на вопросы:

- Какой воробей? (Воробей маленький.)
- Какой голубь? (Голубь побольше.)
- Какая ворона? (Ворона большая.)

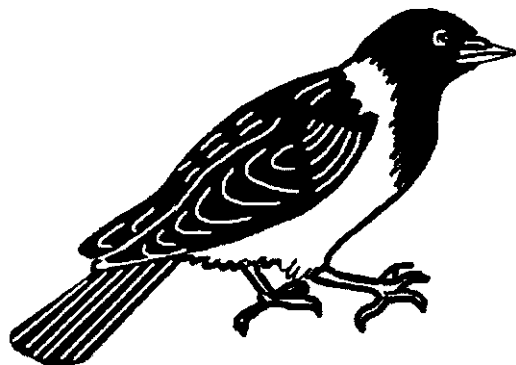
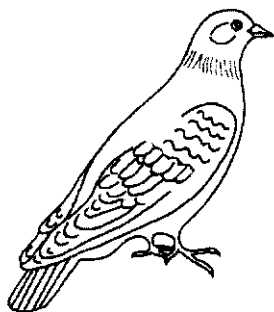

Задание 104. Птицы. Предлоги НА, С

1. Игра «Покажи и назови».

- Во двор прилетели птицы. Покажи и назови их. (Это ворона. Это голубь. Это воробей.)

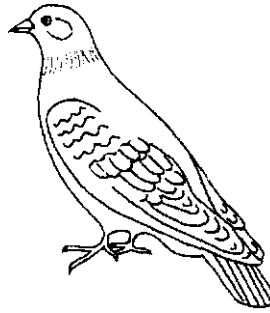
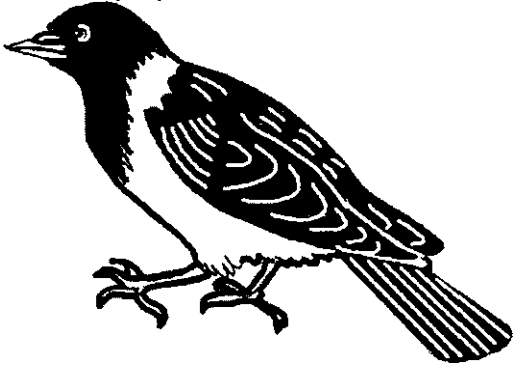

2. Упражнение «Кто где сидит?».

- Посмотри, птицы разлетелись и расселись кто где.

- Где сидит воробей? (Воробей сидит на дереве.)

- Где сидит голубь? (Голубь сидит на пеньке.)

- Где сидит ворона? (Ворона сидит на заборе.)

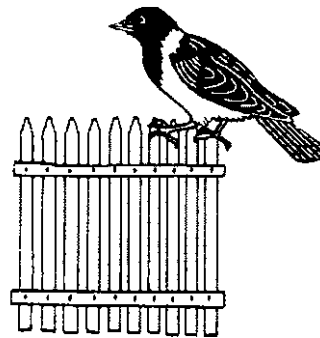

3. Упражнение «Кто откуда слетел?».

- Отдохнули птицы и слетели со своих мест.

- Откуда слетел воробей? (Воробей слетел с дерева.)

- Откуда слетел голубь? (Голубь слетел с пенька.)

- Откуда слетела ворона? (Ворона слетела с забора.)

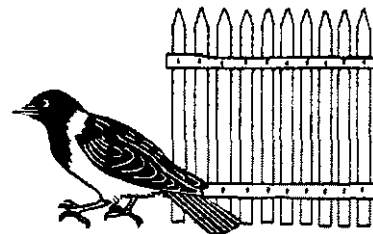
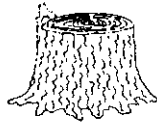
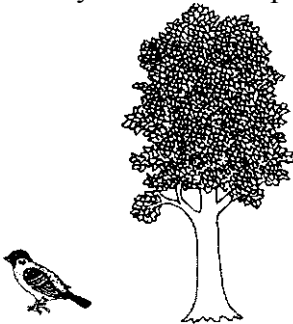

4. Упражнение «Кто улетел?».

Погостили птицы во дворе и улетели.

- Кто улетел? (Воробей улетел. Голубь улетел. Ворона улетела.)

Задание 106. Звук «В»

1. Сделайте с ребенком артикуляционную гимнастику - по 5 раз каждое упражнение (см, задания 87 и 99 («Скамеечка»)).

2. Упражнение «Машина».

Прочитайте ребенку:

- Вот едет машина, она гудит: «В-в-в-в-в-в-в-в-в-в». (Звук произносить, не добавляя к нему гласных.)

А в этой машине Ваня сидит.

- Как гудит машина? (В-в-в-в-в-в-в-в-в-в.)

3. Игра «Посмотри и назови».

- У Вани картинки. Назови, что на них нарисовано? (Вата, вода, волк, валенки, вагон, ванна, сова, ворота, тыква, совок.)

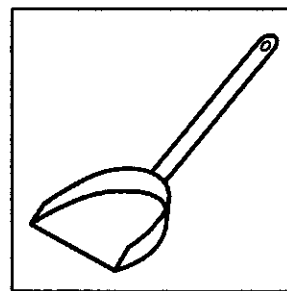
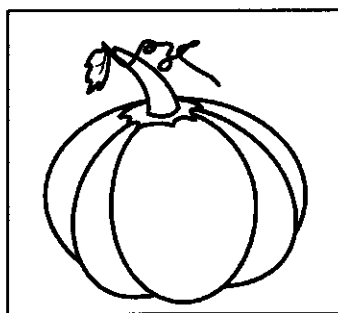
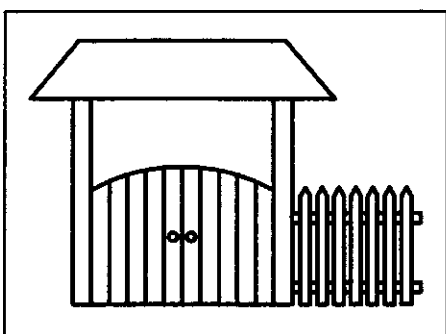
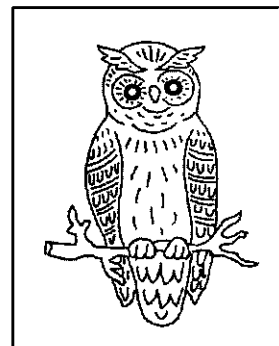
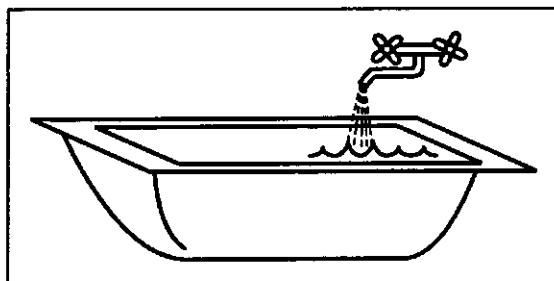
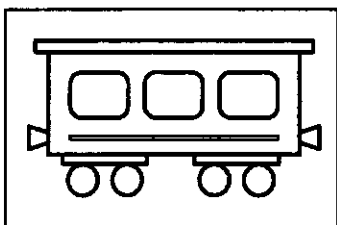
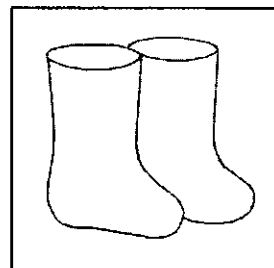
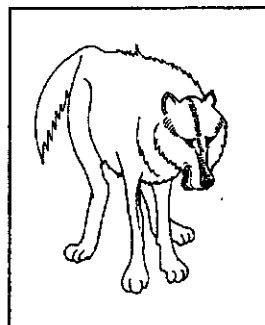
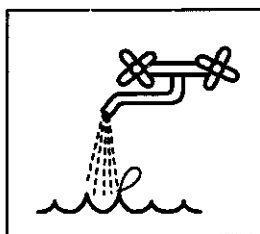
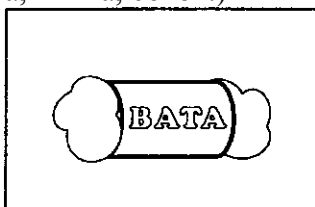

4. Игра «Отгадай-ка».

Загадайте ребенку загадки, предложите найти картинку-отгадку и назвать ее. А затем дать полный ответ на каждый вопрос:

- Кто воет в лесу? (Волк. В лесу воет волк.)
- Кто летает в лесу? (Сова. Сова летает в лесу.)
- В чем моется Ваня? (Ванна. Ваня моется в ванной.)
- Что льется в ванну? (Вода. Вода льется в ванну.)
- Что обувает Ваня зимой? (Валенки. Ваня обувает зимой валенки.) И т.д.

Задание 107. Дом (знакомство)

1. Раскрасьте картинку (*раскрашивает взрослый*). Используйте красный, желтый, зеленый, синий карандаши.

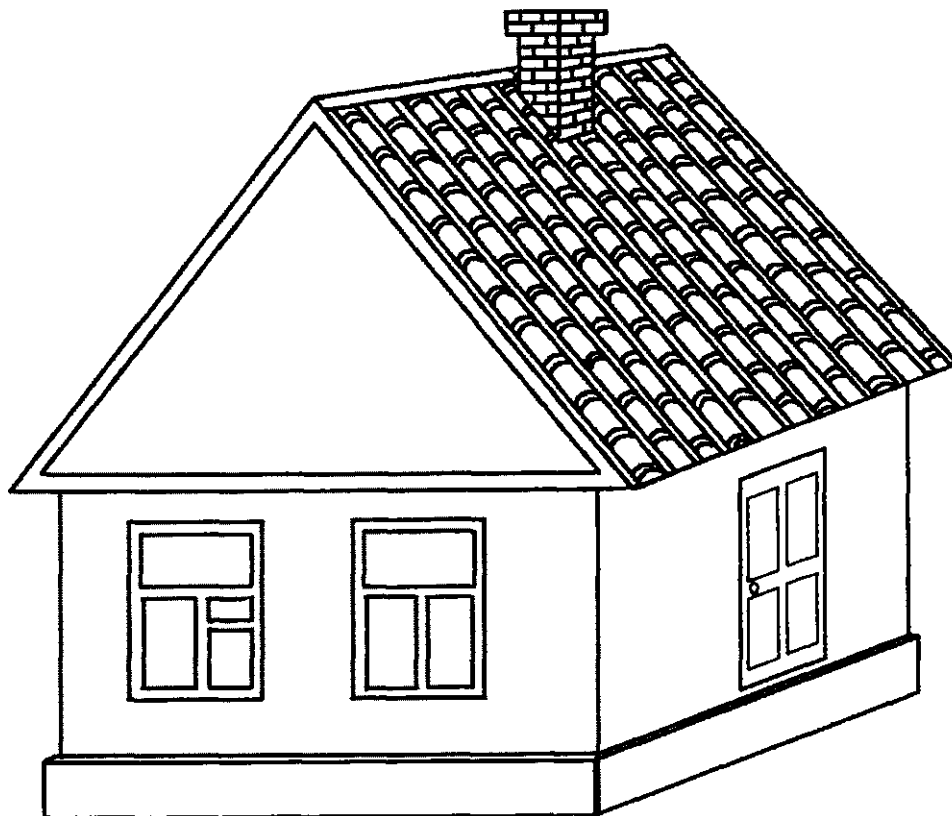

Спросите ребенка, показывая на картинку: «Что это?» (Это дом.)

2. Упражнение «Покажи и назови».

Попросите ребенка показать и назвать дом и его части:

- Где дом? (Вот дом.)
(Ребенок должен обвести рукой всю картинку.)
- Где стена? (Вот стена.)
- Где окна? (Вот окна.)
- Где дверь? (Вот дверь.)
- Где крыша? (Вот крыша.)
- Где труба? (Вот труба.)

3. Упражнение «Что это?».

Покажите на дом и его части и спросите:

- Что это? (Это дом. Это стена. Это окна. Это дверь. Это крыша. Это труба.)

Задание 107. Дом. Рисование

1. Раскрасьте картинку, используя красный, желтый, зеленый, синий карандаши (*раскрашивает взрослый*).

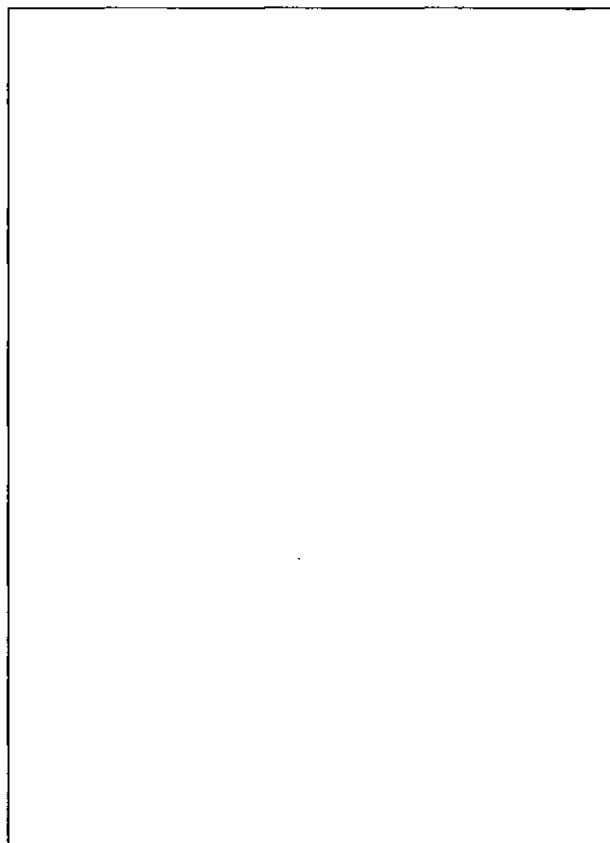
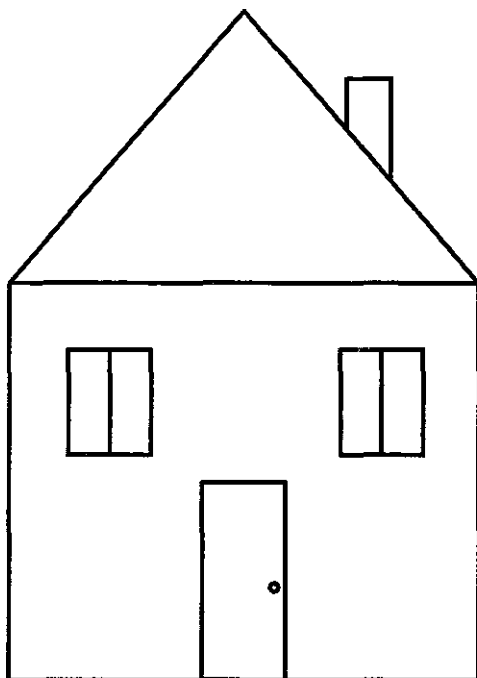

Место для рисунка.

2. Упражнение «Покажи и назови».

Рассмотрите с ребенком картинку. Попросите его показать и назвать части дома. (Это стена. Это крыша. Это труба. Это окна. Это дверь.)

3. Рисование «Дом».

Предложите ребенку нарисовать и раскрасить дом по образцу. Если малыш не может нарисовать дом самостоятельно, то рисует взрослый, а ребенок обводит дом по контуру и раскрашивает.

4. Упражнение «Посмотри и скажи».

Предложите ребенку дать полные ответы на вопросы:

- Что ты нарисовал(а)? (Я нарисовал(а) дом.)
- Какая у дома стена? (У дома желтая стена.)
- Какая у дома крыша? (У дома зеленая крыша.)
- Какая у дома труба? (У дома красная труба.)
- Какая у дома дверь? (У дома синяя дверь.)
- Сколько окон у дома? (У дома два окна.)

5. Попросите ребенка самостоятельно рассказать, какой дом он нарисовал. (Я нарисовал (а) дом. У дома желтая стена. У дома зеленая крыша. У дома красная труба. У дома синяя дверь. У дома два окна.)

Задание 108 . Дом (продолжение)

1. Сделайте с ребенком артикуляционную гимнастику (5 раз каждое упражнение):

- ◆ Язычок хочет построить себе красивый дом. - Покажи свой язычок, который будет строить себе красивый дом, - убери.
- ◆ У дома будут крепкие стены. - Надуй и сдуй щеки.
- ◆ У дома будет высокая крыша. - Проведи языком по верхнему небу взад-вперед.
- ◆ У дома будет большая дверь. - Открой широко рот - закрой.
- ◆ На двери повесим замок. - Плотно сомкни губы и посиди тихо, спокойно. *(Следите, чтобы ребенок не напрягал губы и не выдвигал их вперед.)*
- ◆ Замок открывает и закрывает ключ. Поверни ключ вправо-влево. - Язык бегаем вправо-влево.
- ◆ На двери круглая ручка, чтобы ее открывать. - «Колечко»: сделай губы колечком, а потом закрой рот.
- ◆ На крыше дома труба. - Трубочка: с напряжением вытяни вперед губы (зубы сомкнуты).
- ◆ Вокруг дома забор. - Покажи и спрячь зубы.
- ◆ В доме лесенка. - Кончиком языка сильно упрись в бугорочки за нижними зубами, удержи язык 5-7 секунд, расслабь.
- ◆ Перед дверью крылечко. - Положи широкий язык на нижнюю губу, поддержи 5-6 секунд.
- ◆ Над крылечком крыша. - открой рот, широкий язык положи на верхнюю губу, поддержи 5-6 секунд.
- ◆ Покрасим дверь. - Медленно оближи губы круговыми движениями сначала в одну, а затем в другую сторону.
- ◆ Красивый дом получился. Давай порадуемся, улыбнемся. - Улыбка: растяни губы в улыбке.

2. Пальчиковая гимнастика.

Сделайте с ребенком упражнения для развития мелкой моторики кистей рук (каждой рукой):

- ◆ Большой пальчик стучит по кулачку на каждое слово.

Тук, тук, тук, тук!
Молоточки стучат,
Строим домик для зверят.



3. Попросите ребенка показать руками дом и его части, а затем назвать то, что показал.



(Это крыша.)

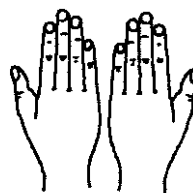

(Это стена.)



(Это окно.)

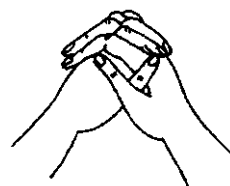

(Это замок.)

Задание 109. Транспорт (знакомство)

1. Раскрасьте картинки (раскрашивает взрослый).

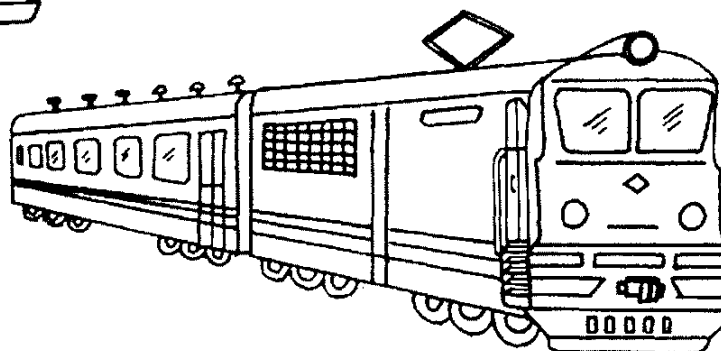
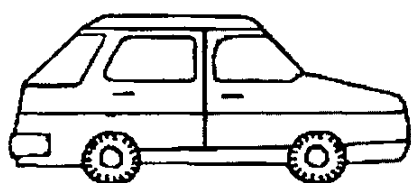
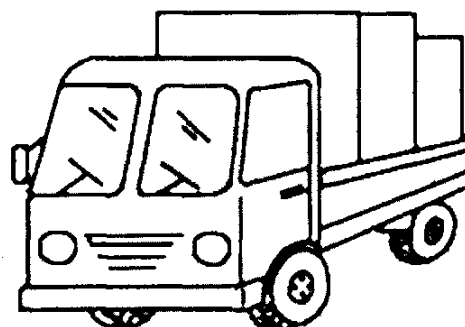
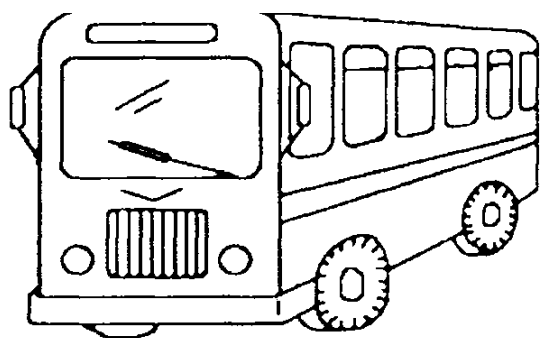

2. Упражнение «Покажи и назови».

Предложите ребенку рассмотреть картинки и ответить на вопросы:

- Где автобус? (Вот автобус.)
- Где грузовик? (Вот грузовик.)
- Где машина? (Вот машина.)
- Где поезд? (Вот поезд.)

3. Упражнение «Что это?».

Показывайте по очереди на каждую картинку и спрашивайте:

- Что это? (Это автобус.) И т.д.

4. Упражнение «Подумай и скажи».

Предложите ребенку подумать и ответить на вопросы:

- Что делает автобус? (Автобус перевозит людей.)
- Что делает грузовик? (Грузовик перевозит грузы.)
- Что делает машина? (Машина перевозит людей.)
- Что делает поезд? (Поезд перевозит людей. Поезд перевозит грузы.)

Задание 110. Транспорт (продолжение)

1. Раскрасьте картинки (раскрашивает взрослый).

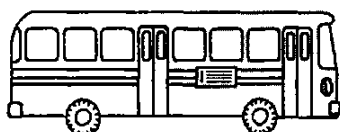
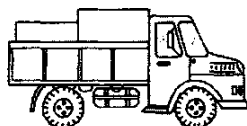

2. Предложите ребенку нарисовать дороги карандашом или фломастером, соединив штрихи (при необходимости помогите ему).



3. Предложите ребенку показать и ответить на вопросы:

- Где длинная дорога? (Вот длинная дорога.)
- Где короткая дорога? (Вот короткая дорога.)

4. Предложите ребенку нарисовать карандашом или фломастером, соединив штрихи (при необходимости помогите ребенку):

- для грузовика - длинную дорогу;
- для машины - короткую дорогу;
- для автобуса - длинную дорогу;
- для такси - короткую дорогу.

5. Предложите ребенку дать полные ответы на вопросы:

- По какой дороге едет грузовик? (Грузовик едет по длинной дороге.)
- По какой дороге едет машина? (Машина едет по короткой дороге.)
- По какой дороге едет автобус? (Автобус едет по длинной дороге.)
- По какой дороге едет такси? (Такси едет по короткой дороге.)

Задание 112. Насекомые (знакомство)

1. Раскрасьте картинки (*раскрашивает взрослый*).

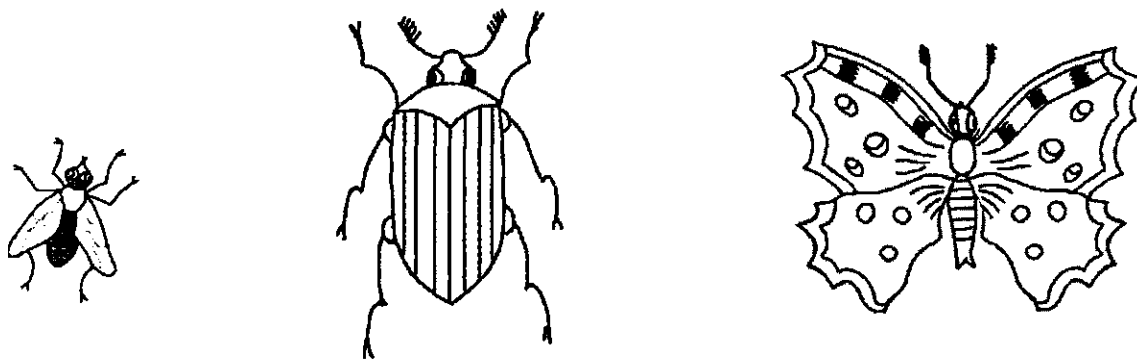

2. Упражнение **«Покажи и назови»**.

- Где муха? (Вот муха.)
- Где жук? (Вот жук.)
- Где бабочка? (Вот бабочка.)
- Где насекомые? (Вот насекомые.) (*Ребенок должен обвести все картинки.*)

3. Упражнение **«Кого ты видишь?»**.

Показывайте на каждую картинку и спрашивайте:

- Кого ты видишь? (Я вижу муху. Я вижу жука. Я вижу бабочку.)

4. Упражнение **«Покажи и назови»**.

Попросите ребенка показать и ответить на вопросы:

- Где у бабочки туловище (голова, усики, лапки, крылья)? (Вот туловище. Вот голова. Вот усики. Вот лапки. Вот крылья.)

Так же рассмотрите муху и жука.

5. Упражнение **«Покажи и скажи»**.

Попросите ребенка:

- Покажи, как летает бабочка. Что делает бабочка? (Бабочка летает.)
- Покажи, как порхает бабочка. Что делает бабочка? (Бабочка порхает.)
- Покажи, как летает муха. Что делает муха? (Муха летает.)
- Покажи, как ползает жук. Что делает жук? (Жук ползает.)

Задание 113. Насекомые, предлоги В, ИЗ

1. Рассмотрите с ребенком картинки. Попросите показать и назвать насекомых, которых он видит.
(Это жук. Это муха. Это бабочка.)

2. Упражнение «Посмотри и скажи».

- Куда забрался жук? (Жук забрался в карман.)
- Куда заползла муха? (Муха заползла в банку.)
- Куда залетела бабочка? (Бабочка залетела в коробку.)

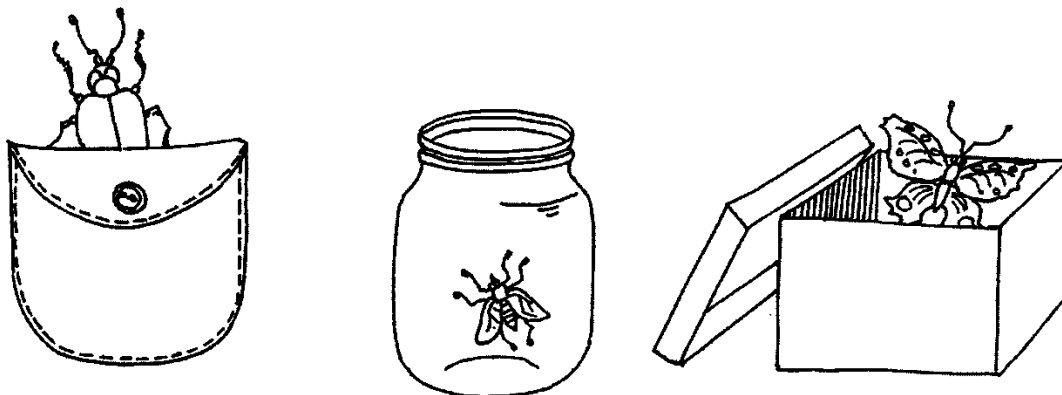

- Откуда выбрался жук? (Жук выбрался из кармана.)
- Откуда выползла муха? (Муха выползла из банки.)
- Откуда вылетела бабочка? (Бабочка вылетела из коробки.)

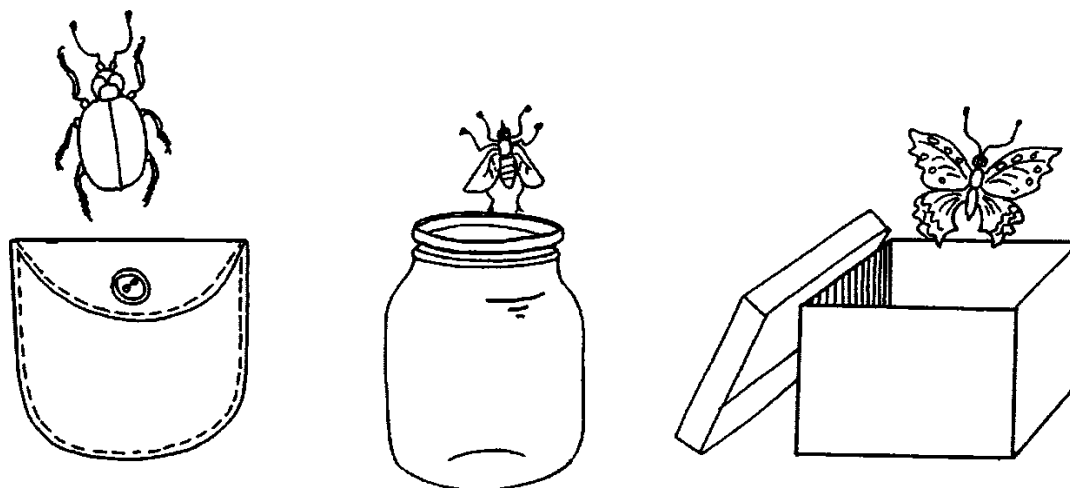

Задание 114. Звук «Н»

Сделайте с ребенком артикуляционную гимнастику - по 5 раз каждое упражнение (см. задания 87 и 99 («Скамейка»)).

2. Игра «Лошадки».

Прочитайте ребенку потешку, предложите поцокать языком, затем громко произнести: «Но! Но! Но!»

Ты, лошадка, поскачи,
Нашу детку прокати.

3. Упражнение «Посмотри и назови».

- У Нади картинки. Назови, что на них нарисовано. (Носки, ноты, ночь, панамы, зонт, бананы, диван, сарафан, бант.)

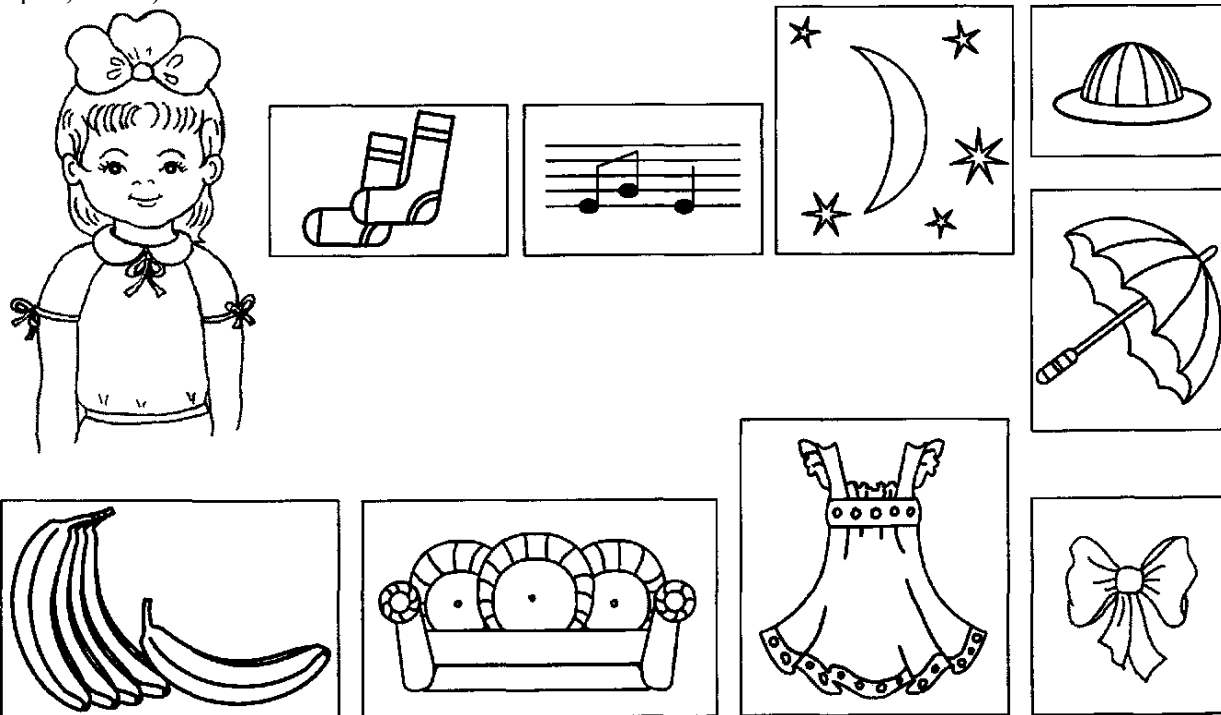

4. Игра «Отгадай-ка».

Загадайте ребенку загадки, предложите найти картинку-отгадку и назвать ее:

- Что Надя надевает летом?
- Что нас спасает от дождя?
- Белая бабочка летела, на головку Наде села. Что это?
- За окном темно, Наде спать пора давно. Что это?
- Что нам ночью светит?
- Любят взрослые и дети посидеть и полежать. Что это? И т.д.

5. Игра «Подскажи словечко».

- Только дождичек пойдет, раскрывает Надя ... (зонт).
- Любят обезьяны спелые ... (бананы).
- Закрывает глазки дочь. Наступила снова ... (ночь).
- В гости к нам пришел Иван, сел на новенький ... (диван).

Задание 115. Лето (знакомство)

1. Раскрасьте картинку (раскрашивает взрослый).

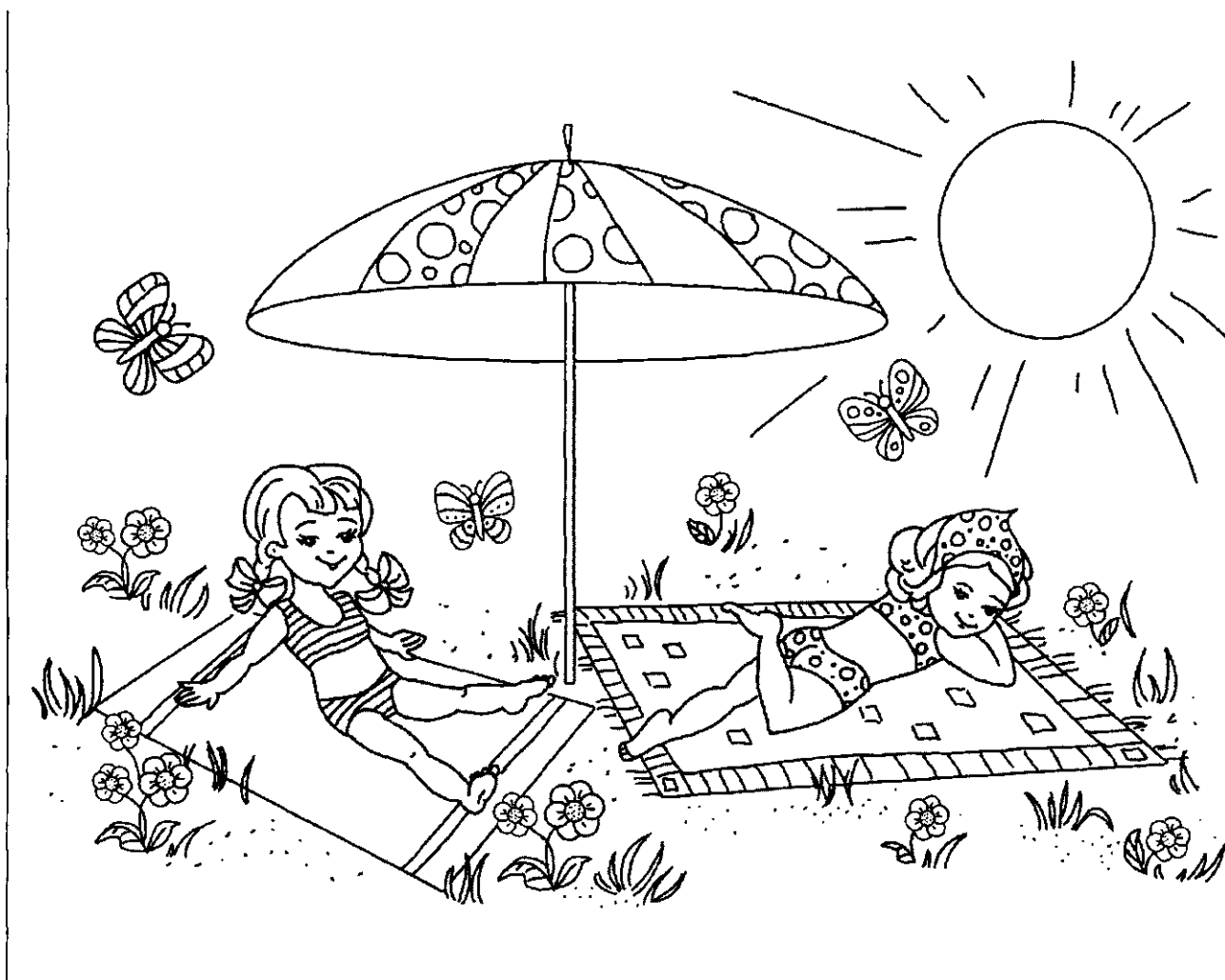

2. Упражнение «Покажи и назови».

Предложите ребенку дать полные ответы на вопросы:

- Где солнце? (Вот солнце.)
- Где цветы? (Вот цветы.)
- Где трава? (Вот трава.)
- Где бабочки? (Вот бабочки.)
- Как на улице? (На улице жарко.)
- Что делают дети? (Дети загорают.)

Обобщите его ответы:

- Это лето.

Затем уточните, как ребенок запомнил это, спросите его, показав на картинку:

- Что это? (Это лето.)

3. Прочитайте ребенку рассказ, соотнося предложение с картинкой:

Солнце припекает. На улице жарко. На земле растут цветы и трава. Летают бабочки. Дети загорают. Это лето.

Предложите ребенку повторить рассказ.

Задание 116. Лето. Рисование

1. Раскрасьте картинку (*раскрашивает взрослый*).

2. Прочитайте ребенку стихотворение:

Одуванчик
Уронило солнце
Лучик золотой,
Вырос одуванчик,
Первый, молодой.
У него чудесный
Золотистый цвет.
Он большого солнца
Маленький портрет.
О. Высоцкая

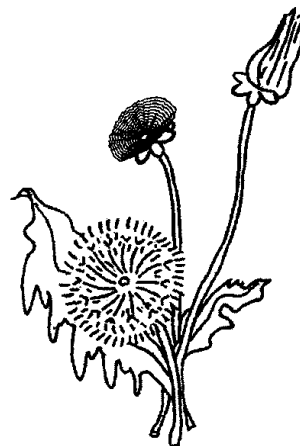

3. Рассмотрите с ребенком одуванчик и назовите его части: цветок, стебелек, листья.

4. Сделайте из ваты легкий комочек - «одуванчик» - и попросите ребенка подуть на него (не поднимая плеч, вдох носом, выдох ртом).

5. Предложите ребенку «понюхать одуванчик» и произнести на одном выдохе:

- А-а-а-а-а-а-ах!
- А-а-а-а-а-а-ах, а-а-а-а-а-ах!
- А-а-а-а-ах, как пахнет!

6. Предложите ребенку нарисовать картинку - одуванчик: желтый круглый цветок (*круговыми движениями от центра*), длинный стебелек и короткую зеленую траву.

7. Предложите ребенку ответить на вопросы по рисунку:

- Что ты нарисовал(а)?
- Какой у одуванчика цветок (стебелек)?
- Какой лист?

Предложите ребенку самому рассказать про одуванчик. (Это одуванчик. У него желтый круглый цветок, длинный зеленый стебелек.)

8. Выучите с ребенком стихотворение:

Одуванчик

Был я
Солнышком
Лучистым,
Стал я
Облачком пушистым.
С. Пшеничных

Место для рисунка.

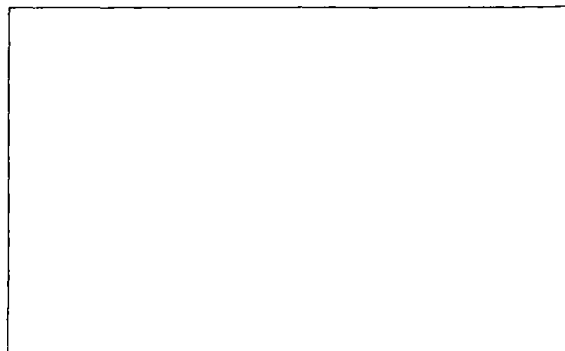

Содержание

Введение

Задание 1. Игрушки (знакомство)

Задание 2. Игрушки. Фраза

Задание 3. Игрушки. Словоизменение

Задание 4. Игрушки. Один - много

Задание 5. Игрушки. Величина: большой –маленький

Задание 6. Игрушки. Пирамидка

Задание 7. Овощи (знакомство)

Задание 8. Артикуляционная и пальчиковая гимнастика

Задание 9. Овощи. Фраза

Задание 10. Овощи. Рисование

Задание 11. Артикуляционная и пальчиковая гимнастика

Задание 12. Осень (знакомство)

Задание 13. Осень. Один - много

Задание 14. Осень. Счет до двух

Задание 15. Артикуляционная и пальчиковая гимнастика

Задание 16. Осень. Рисование. Счет до двух

Задание 17. Грибы. Один, два, много

Задание 18. Фрукты (знакомство)

Задание 19. Артикуляционная и пальчиковая гимнастика

Задание 20. Фрукты. Словоизменение

Задание 21. Фрукты. Счет до двух

Задание 22. Фрукты. Рисование

Задание 23. Фрукты (продолжение)

Задание 24. Фрукты. Цвет: красный, желтый, зеленый

Задание 25. Зеленый цвет. Согласование прилагательного с существительными мужского рода

Задание 26. Зеленый цвет. Согласование прилагательного с существительными женского рода

Задание 27. Звук «А» (знакомство)

Задание 28. Зеленый цвет. Конструирование

Задание 29. Цвет. Фраза

Задание 30. Треугольник

Задание 31. Звук «А» (продолжение)

Задание 32. Наше тело (знакомство)

Задание 33. Наше тело. Фраза

Задание 34. Цвет. Форма: круг, квадрат, треугольник

Задание 35. Звук «А» (продолжение)

Задание 36. Лицо (знакомство)

Занятие 37. Лицо. Настроение

Занятие 38. Форма: круг, квадрат, треугольник. Аппликация

Задание 39. Звук «У» (знакомство)

Задание 40. Одежда (знакомство)

Задание 41. Одежда (продолжение)

Задание 42. Синий цвет

Задание 43. Звук «У» (продолжение)

Задание 44. Одежда. Фраза

Задание 45. Пирамидки. Синий цвет

Задание 46. Одежда. Цвет. Фраза

Задание 47. Звук «У» (продолжение)

Задание 48. Обувь (знакомство)

Задание 49. Обувь. Глаголы

Задание 50. Синий цвет. Согласование прилагательного с существительными мужского рода

Задание 51. Звук «И» (знакомство)

Задание 52. Синий цвет. Согласование прилагательного с существительными женского рода

- Задание 53. Зима (знакомство)
- Задание 54. Зима. Снежки. Рисование
- Задание 55. Звук «И» (продолжение)
- Задание 56. Новый год
- Задание 57. Елочные игрушки
- Задание 58. Разноцветные шарики
- Задание 59. Звук «О» (знакомство)
- Задание 60. Снеговик
- Задание 61. Зима. Собираемся на прогулку
- Задание 62. Зимние забавы. Фраза
- Задание 63. Звук «О» (продолжение)
- Задание 64. Зимняя одежда. Цвет
- Задание 65. Зима. Предлоги В, ИЗ
- Задание 66. Величина: большой, поменьше, маленький
- Задание 67. Звук «Э» (знакомство)
- Задание 68. Величина. Цвет
- Задание 69. Сказка Л.Н. Толстого «Три медведя»
- Задание 70. Величина. Конструирование
- Задание 71. Звук «Э» (продолжение)
- Задание 72. Дикие животные (знакомство)
- Задание 73. Дикие животные. Фраза
- Задание 74. Русская народная сказка «Колобок».Рисование
- Задание 75. Звук «Э» (продолжение)
- Задание 76. Домашние животные (знакомство)
- Задание 77. Домашние животные. Словообразование
- Задание 78. Домашние животные. Величина: маленький, побольше, большой
- Задание 79. Звук «М» (знакомство)
- Задание 80. Домашние животные, величина
- Задание 81. Детеныши домашних животных (знакомство)
- Задание 82. Детеныши домашних животных (продолжение)
- Задание 83. Звук «М» (продолжение)
- Задание 84. Детеныши домашних животных. Конструирование
- Задание 85. Домашние птицы (знакомство).
- Задание 86. Домашние птицы. Словообразование
- Задание 87. Звук «П»
- Задание 88. Мамин день 8 Марта
- Задание 89. Птенцы домашних птиц (знакомство)
- Задание 90. Птенцы домашних птиц (продолжение)
- Задание 91. Цыпленок. Рисование
- Задание 92. Звук «Б»
- Задание 93. Русская народная сказка «Курочка Ряба»
- Задание 94. Величина: длинный, короче, короткий
- Задание 95. Посуда (знакомство). Цвет
- Задание 96. Посуда. Множественное число
- Задание 97. Посуда (продолжение)
- Задание 98. Величина: короткий, длиннее, длинный
- Задание 99. Звук «Ф»
- Задание 100. Весна (знакомство).
- Задание 101. Весна (продолжение). Рисование
- Задание 102. Птицы (знакомство)
- Задание 103. Птицы. Величина
- Задание 104. Птицы. Предлоги НА, С
- Задание 105. Звук «В»
- Задание 106. Дом (знакомство)
- Задание 107. Дом. Рисование
- Задание 108. Дом (продолжение)

- Задание 109. Транспорт (знакомство)
- Задание 110. Транспорт (продолжение)
- Задание 111. Транспорт (продолжение)
- Задание 112. Насекомые (знакомство)
- Задание 113. Насекомые, предлоги В, ИЗ
- Задание 114. Звук «Н»
- Задание 115. Лето (знакомство)
- Задание 116. Лето. Рисование